

FDMR

Požární klapka

Technická dokumentace

Návod k montáži, uvedení do provozu, obsluze, údržbě a servisu

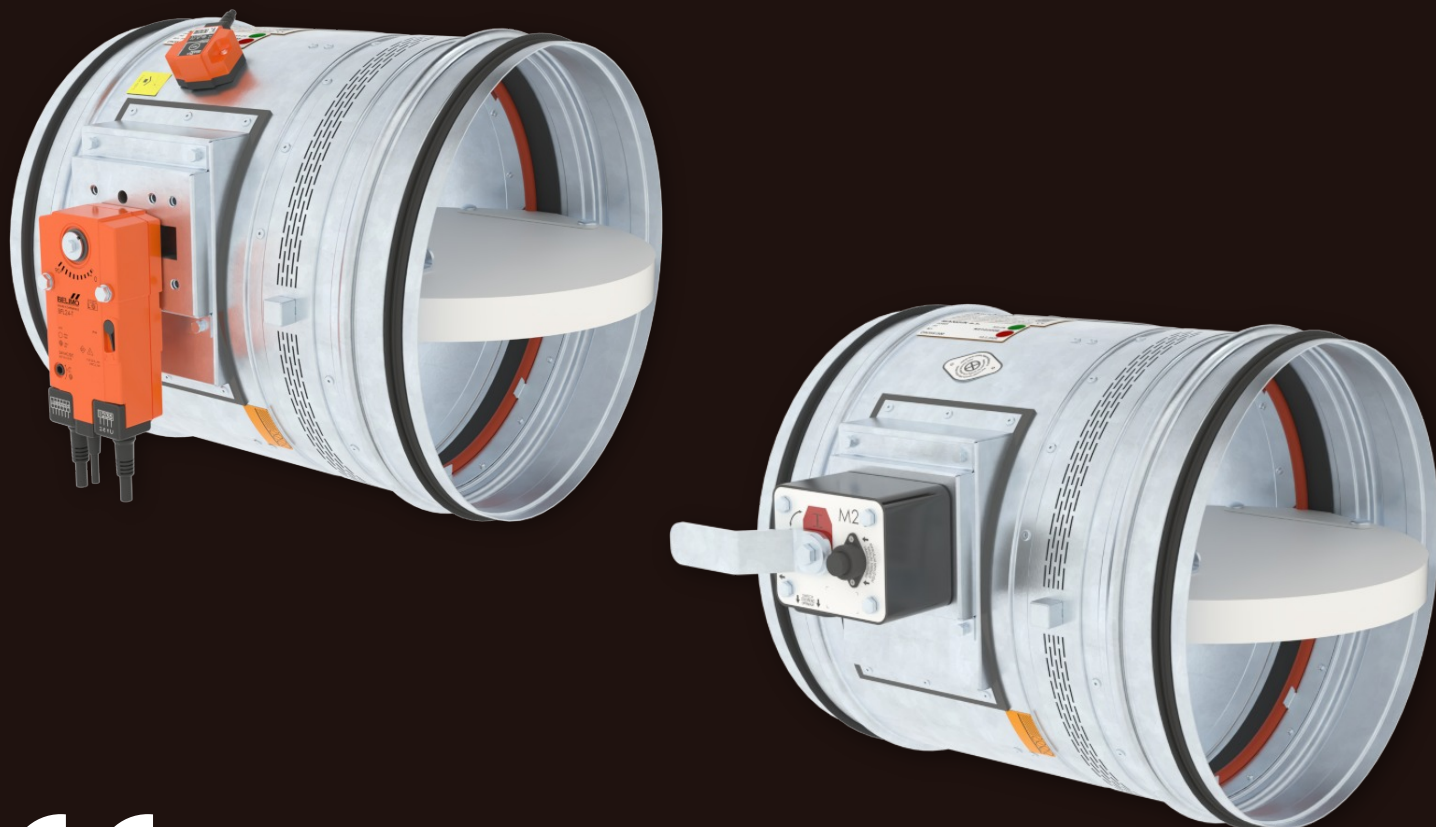

CE
1391

Tyto technické podmínky stanovují řadu vyráběných velikostí, hlavní rozměry, provedení a rozsah použití požárních klapek FDMR (dále jen požárních klapek). Jsou závazné pro výrobu, projekci, objednávání, dodávání, skladování, montáž, provoz, údržbu a kontroly provozuschopnosti.

OBSAH

I. VŠEOBECNĚ.....	3	X. ÚDAJE PRO OBJEDNÁVKU.....	92
Popis.....	3	Objednávkový klíč.....	92
II. PROVEDENÍ.....	4	Příslušenství.....	93
Provedení s ručním ovládním.....	4	Údajový štítek.....	93
Provedení se servopohonem.....	6		
Provedení s komunikačním a napájecím zařízením.....	12		
III. ROZMĚRY.....	14		
Technické parametry.....	19		
IV. ZABUDOVÁNÍ.....	20		
Umístění a zabudování.....	20		
Přehled způsobů zabudování.....	22		
Zabudování v tuhé stěnové konstrukci.....	23		
Zabudování mimo tuhou stěnovou konstrukci.....	30		
Zabudování v sádkartonové konstrukci.....	33		
Zabudování mimo sádkartonovou konstrukci.....	41		
Zabudování v sendvičové konstrukci.....	44		
Šachtové stěny.....	45		
Zabudování v tuhé stropní konstrukci.....	48		
Zabudování mimo tuhou stropní konstrukci.....	52		
Instalační rámy.....	56		
Instalační rám R1, R2.....	57		
Instalační rám R3, R4.....	66		
Instalační rám R5.....	69		
Instalační rám R6.....	74		
Instalační rám R7.....	77		
V. ZAVĚŠENÍ KLAPEK.....	80		
Příklad napojení na potrubí.....	83		
VI. TECHNICKÉ ÚDAJE.....	84		
Tlakové ztráty.....	84		
Akustické hodnoty.....	85		
VII. MATERIÁL, POVRCHOVÁ ÚPRAVA.....	86		
VIII. BALENÍ, DOPRAVA, SKLADOVÁNÍ, ZÁRUKA.....	87		
Logistické údaje.....	87		
Záruka.....	87		
IX. MONTÁŽ, OBSLUHA A ÚDRŽBA.....	88		
Uvedení do provozu a kontroly provozuschopnosti.....	90		

I. VŠEOBECNĚ

Popis

Požární klapky jsou uzávěry v potrubních rozvodech vzduchotechnických zařízení, které zabraňují šíření požáru a zplodin hoření z jednoho požárního úseku do druhého uzavřením vzduchovodů v místech osazení dle ČSN 73 0872.

List klapky uzavírá samočinně průchod vzduchu pomocí uzavírací pružiny nebo zpětné pružiny servopohonu. Uzavírací pružina je uvedena v činnost stiskem tlačítka ručního ovládání nebo roztavením tavné tepelné pojistky. Zpětná pružina

servopohonu je uvedena v činnost při aktivaci termo-elektrického spouštěcího zařízení BAT, stisknutí resetovacího tlačítka na BAT, nebo při přerušení napájení servopohonu.

Po uzavření listu je klapka utěsněna proti průchodu kouře silikonovým těsněním. Na přání zákazníka lze dodat s těsněním bez příměsí silikonu. Současně je list klapky uložen do hmoty, která působením zvyšující se teploty zvětšuje svůj objem a vzduchovod neprodyšně uzavře.

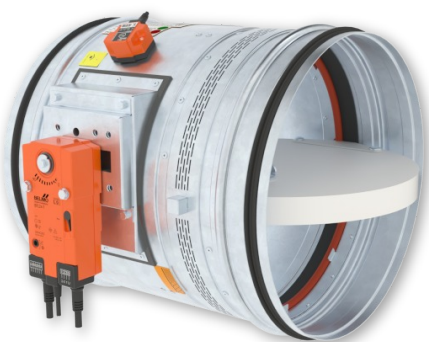

FDMR se servopohonem

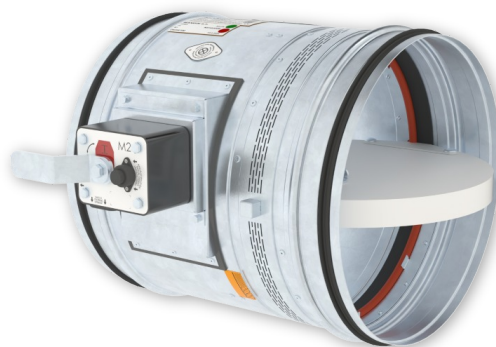

FDMR s ručním ovládáním

Charakteristika klapek

- CE certifikace dle EN 15650
- Testováno dle EN 1366-2
- Klasifikováno dle EN 13501-3+A1
- Těsnost dle EN 1751 přes těleso třída ATC 3 (staré značení "C") a přes list klapky třída 3
- Cyklování třída C₁₀₀₀₀ dle EN 15650
- Korozivzdornost dle EN 15650
- Osvědčení o stálosti vlastností č. 1391-CPR-XXXX/XXXX
- Prohlášení o vlastnostech č. PM/FDMR/01/XX/X
- Hygienické posouzení - Posudek č. 1.6/pos/19/19b

Provozní podmínky

- Bezchybná funkce klapky je zajištěna za těchto podmínek
 - maximální rychlost proudění vzduchu 12 m/s
 - maximální tlakový rozdíl 1200 Pa
 - rovnoměrné rozložení proudění vzduchu v celém průřezu klapky.
- Klapky lze instalovat v libovolné poloze
- Klapky jsou určeny pro vzdušiny bez abrazivních, chemických a lepidelných příměsí.
- Klapky jsou určeny pro prostředí chráněné proti povětrnostním vlivům s klasifikací klimatických podmínek třídy 3K22 dle EN IEC 60 721-3-3 ed.2. (3K22 se používá pro uzavřená místa s regulovanou teplotou)
- Teplota v místě instalace je povolena v rozsahu -30°C do +50°C.

II. PROVEDENÍ

Provedení s ručním ovládáním

Provedení .01

- Provedení s ručním ovládáním a tepelnou tavnou pojistkou, která při dosažení jmenovité spouštěcí teploty +72°C uvede do činnosti uzavírací zařízení.
- Do teploty +70°C nedojde k samospuštění uzavíracího zařízení.
- V případě požadavku na jiné spouštěcí teploty mohou být dodány tepelné pojistky s jmenovitou spouštěcí teplotou +104°C nebo +147°C (nutno uvést v objednávce).

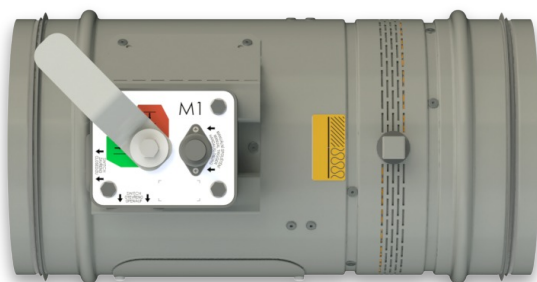

Provedení .01

POZOR:

- Ruční ovládání se vyrábí v pěti provedeních M1 až M5, které se navzájem liší jen velikostí uzavírací pružiny, která uzavírá požární klapku.
- Pro danou velikost klapky je vždy pevně přiřazena velikost ručního ovládání → viz strana 19
- Nedoporučuje se použití jiné velikosti ručního ovládání nežli dané výrobcem pro danou velikost klapky, protože jinak hrozí poškození klapky.

Provedení .11

- Toto provedení je rozšířením provedení .01, které je doplněné o signalizaci polohy listu klapky "ZAVŘENO" vestavěným koncovým spínačem.
- Připojení spínače je vyvedeno kabelem vedeným přímo od spínače.
- Detail koncového spínače → viz strana 5

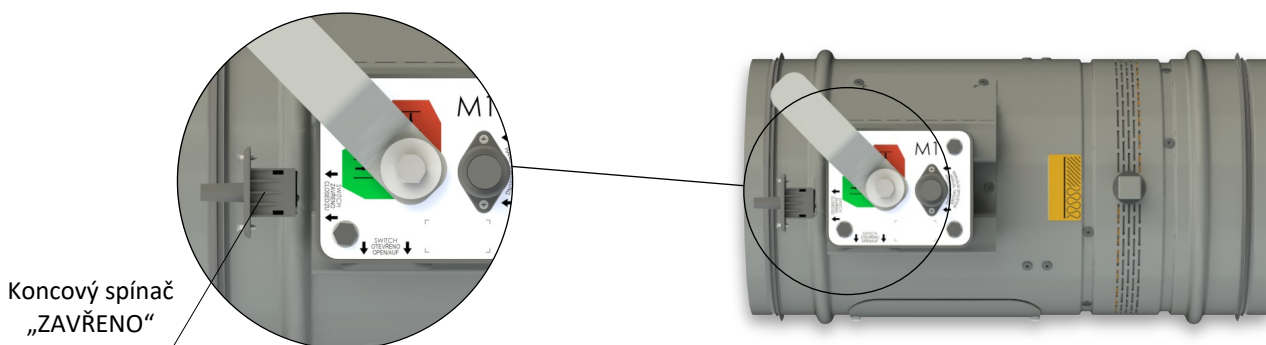

Provedení .11

Provedení .80

- Toto provedení je rozšířením provedení .01, které je doplněné o signalizaci polohy listu klapky "ZAVŘENO" a "OTEVŘENO" vestavěnými koncovými spínači.
- Připojení spínačů je vyvedeno kabelem vedeným přímo od spínačů.
- Detail koncového spínače → viz strana 5

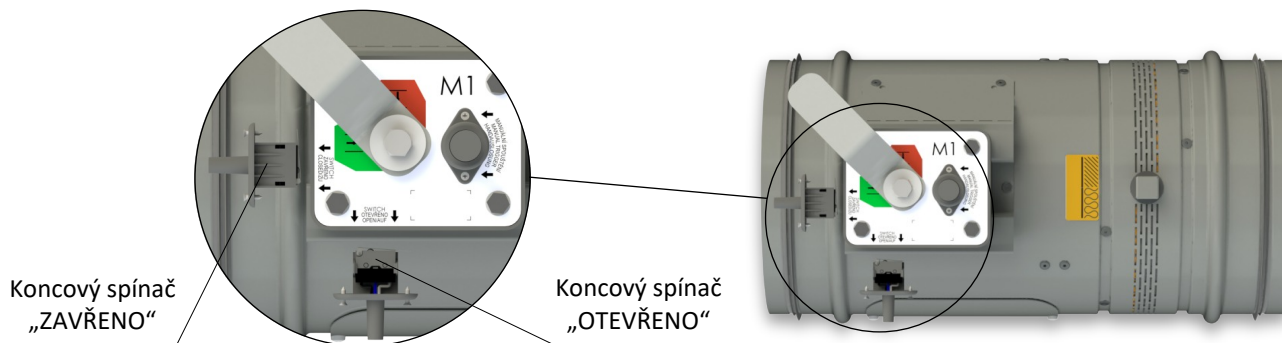

Provedení .80

Ruční ovládání

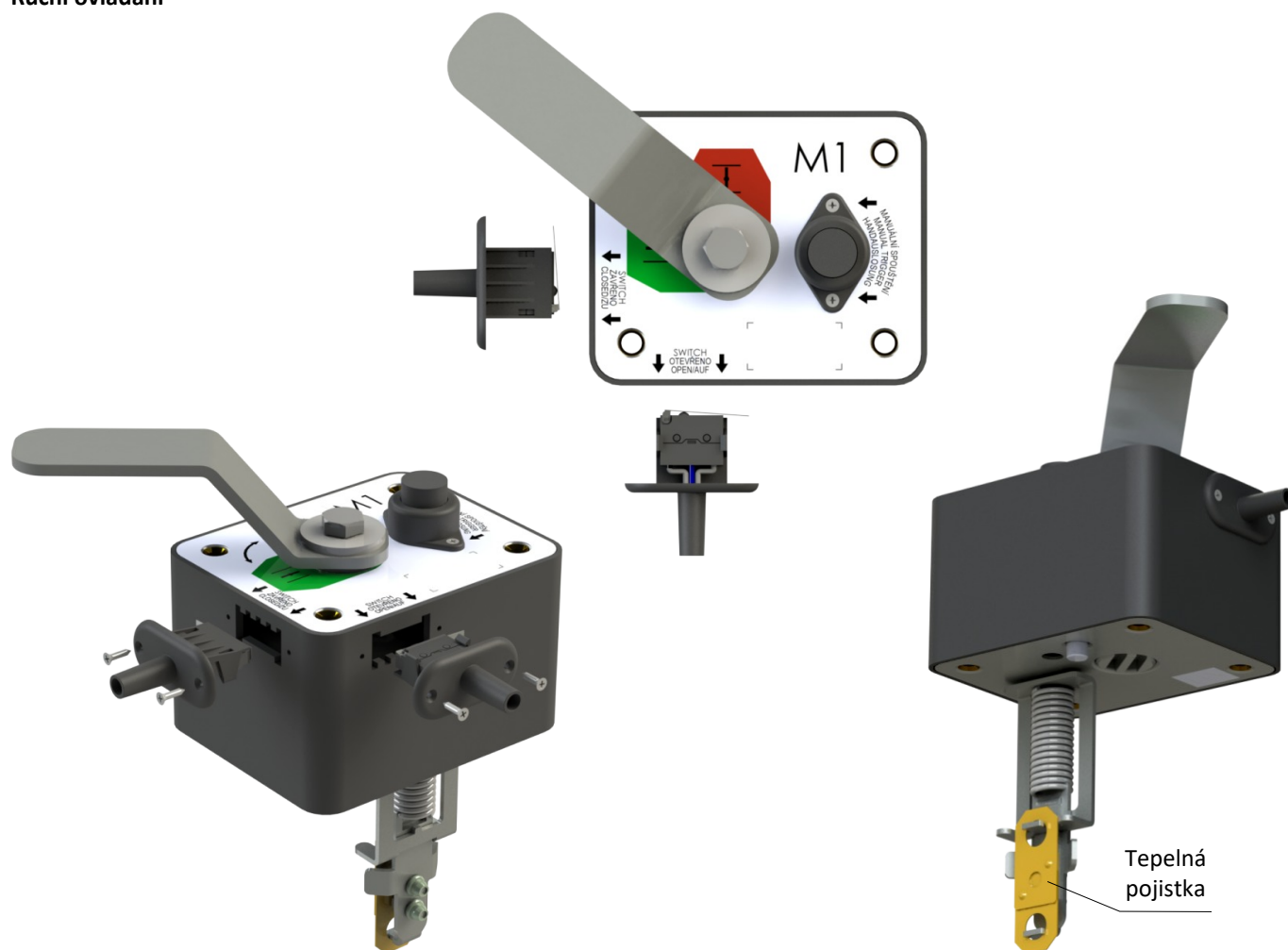

Koncový spínač G905-300E03W1

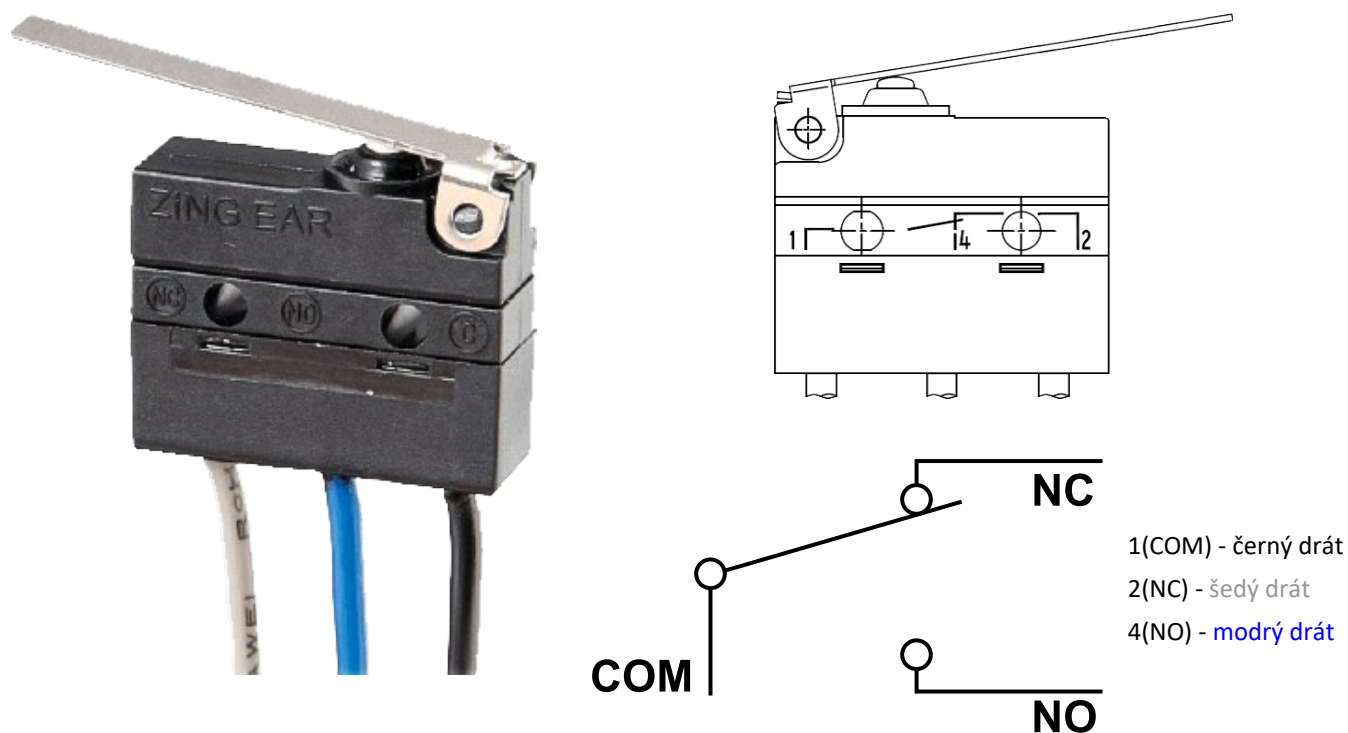

Jmenovité napětí a maximální proud	AC 230V / 5A
Stupeň krytí	IP 67
Pracovní rozsah teplot	-25°C ... +120°C

Tento koncový spínač může být zapojen dvěma následujícími způsoby

- ROZEPÍNACÍ KONTAKT při pohybu ramena spínače ... zapojit dráty 1+2
- SPÍNACÍ KONTAKT při pohybu ramena spínače ... zapojit dráty 1+4

Provedení se servopohonem

Provedení .40 a .50

- Pro klapky jsou použity servopohony Belimo se zpětnou pružinou a termoelektrickým spouštěcím zařízením, řady BFL, BFN nebo BF dle velikosti klapky.
- Servopohon po připojení na napájecí napětí AC/DC 24V resp. AC 230V otočí list klapky do provozní polohy "OTEVŘENO" a současně předepne svoji zpětnou pružinu. Po dobu, kdy je servopohon pod napětím, se list klapky nachází v poloze "OTEVŘENO" a zpětná pružina je předepnuta. Doba pro úplné otevření listu klapky z polohy "ZAVŘENO do polohy "OTEVŘENO" je max. 120 s.
- Jestliže dojde k přerušení napájení servopohonu (ztrátou napájecího napětí nebo stisknutím resetovacího tlačítka na termoelektrickém spouštěcím zařízení BAT), zpětná pružina otočí list klapky do havarijní polohy "ZAVŘENO". Doba otočení listu z polohy "OTEVŘENO" do polohy "ZAVŘENO je max. 20 s.
- Dojde-li znovu k obnovení napájecího napětí (list se může nacházet v kterékoli poloze), servopohon začne list klapky opět otáčet do polohy "OTEVŘENO".
- Součástí servopohonu je termoelektrické spouštěcí zařízení BAT, které obsahuje dvě tepelné pojistky Tf1 a Tf2.
- Tyto pojistky jsou aktivovány při překročení teploty +72°C (pojistka Tf1 při překročení teploty mimo potrubí, Tf2 při překročení teploty uvnitř potrubí). Termoelektrické spouštěcí zařízení může být také vybaveno tepelnou pojistkou Tf2 typu ZBAT 95/120/140 (nutno uvést v objednávce). V tomto případě je jmenovitá spouštěcí teplota uvnitř vzduchotechnického potrubí +95°C, +120°C nebo +140°C (dle objednaného typu).
- Po aktivaci tepelné pojistky Tf1 nebo Tf2 je napájecí napětí trvale a nevratně přerušeno a servopohon pomocí předepnuté zpětné pružiny otočí list klapky do havarijní polohy "ZAVŘENO".
- Signalizace poloh listu klapky "OTEVŘENO" a "ZAVŘENO" je zajištěna dvěma zabudovanými, pevně nastavenými koncovými spínači.

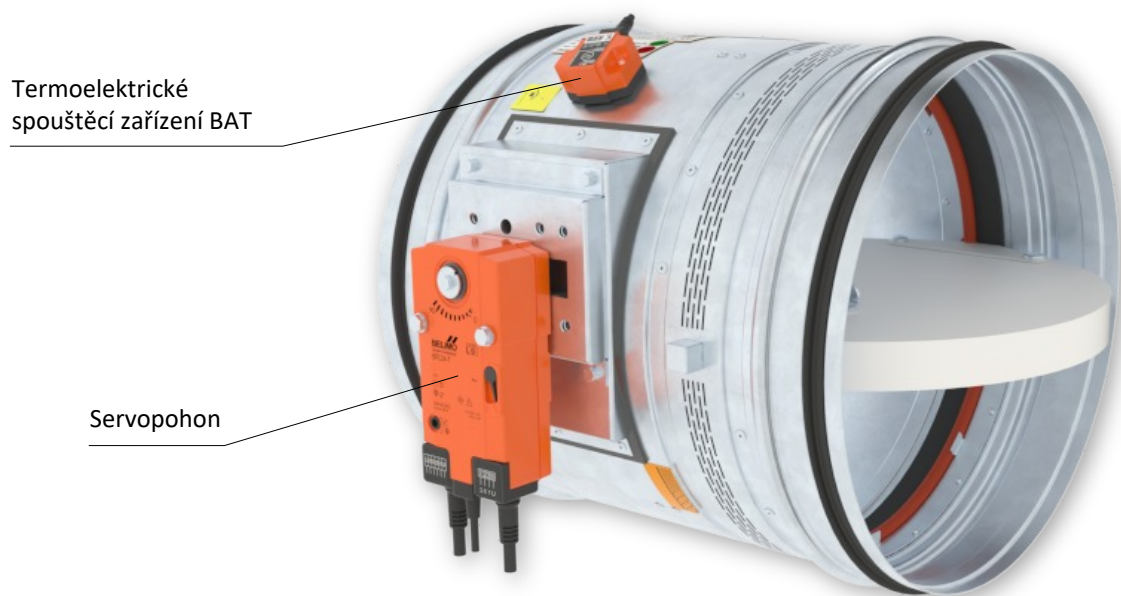

Provedení .40 a .50

Servopohon BELIMO BFL 230-T

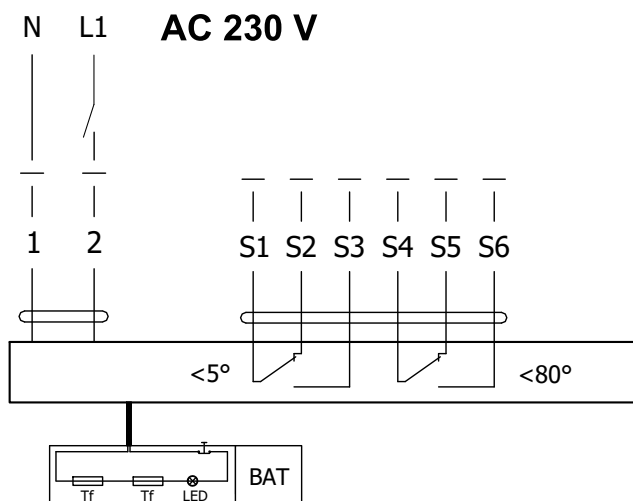

Servopohon BELIMO BFL 24-T(-ST)

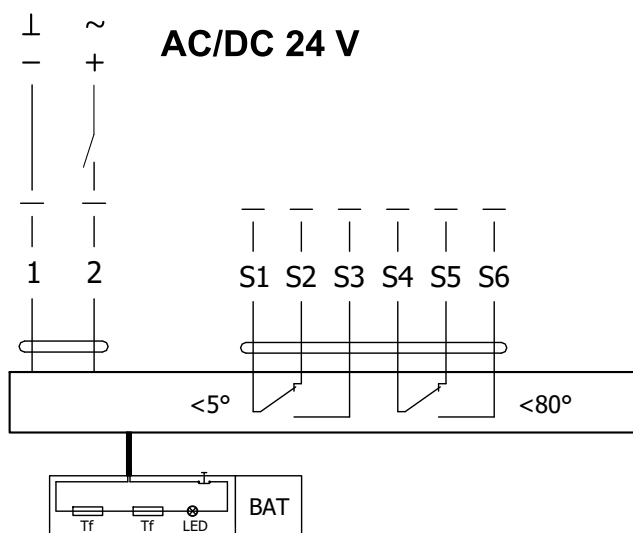

Servopohon BELIMO BFL 230-T(-ST), BFL 24-T(-ST)

Servopohon BELIMO - 4 Nm/ 3 Nm Pružina	BFL 230-T(-ST)	BFL 24-T(-ST)
Napájecí napětí	AC 230 V 50/60Hz	AC/DC 24 V 50/60Hz
Příkon - při otevírání klapky - v klidové poloze	2,6 W 0,7 W	2,0 W 0,7 W
Dimenzování	4 VA (I _{max} 4 A @ 5 ms)	2,8 VA (I _{max} 2,9 A @ 5 ms)
Ochranná třída	II	III
Krytí		IP 54
Doba otočení listu - servopohon - zpětný chod		< 60 s ~ 20 s
Teplota okolí - běžný provoz - bezpečnostní provoz - skladovací teplota		-30°C ... +55°C Havarijní poloha bude dosažena až do max. 75°C -40°C ... +55°C
Připojení - servopohon - pomocný spínač		kabel 1 m, 2 x 0,75 mm ² (BFL 2xx-T-ST) konektor se 3 kontakty kabel 1 m, 6 x 0,75 mm ² (BFL 2xx-T-ST) konektor se 6 kontakty
Aktivační teplota tepelných pojistek		vnější teplota potrubí +72°C vnitřní teplota potrubí +72°C

Servopohon BELIMO BFN 230-T

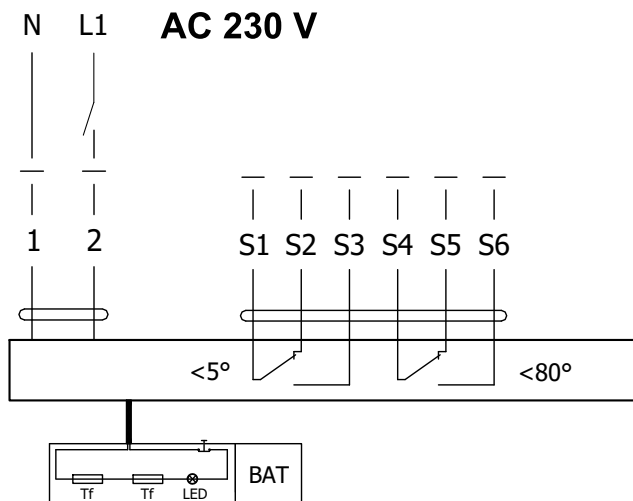

Servopohon BELIMO BFN 24-T(-ST)

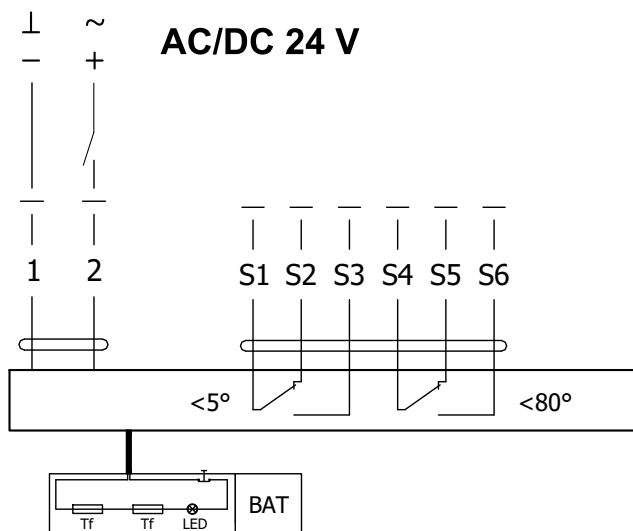

Servopohon BELIMO BFN 230-T(-ST), BFN 24-T(-ST)

Servopohon BELIMO - 9 Nm/ 7 Nm Pružina	BFN 230-T(-ST)	BFN 24-T(-ST)
Napájecí napětí	AC 230 V 50/60Hz	AC/DC 24 V 50/60Hz
Příkon - při otevírání klapky - v klidové poloze	3,5 W 1,3 W	3,2 W 1,2 W
Dimenzování	6,5 VA (I _{max} 4 A @ 5 ms)	4,3 VA (I _{max} 2,9 A @ 5 ms)
Ochranná třída	II	III
Krytí		IP 54
Doba otočení listu - servopohon - zpětný chod		< 60 s ~ 20 s
Teplota okolí - běžný provoz - bezpečnostní provoz - skladovací teplota		-30°C ... +55°C Havarijní poloha bude dosažena až do max. 75°C -40°C ... +55°C
Připojení - servopohon - pomocný spínač		kabel 1 m, 2 x 0,75 mm ² (BFN 2xx-T-ST) konektor se 3 kontakty kabel 1 m, 6 x 0,75 mm ² (BFN 2xx-T-ST) konektor se 6 kontakty
Aktivační teplota tepelných pojistek		vnější teplota potrubí +72°C vnitřní teplota potrubí +72°C

Servopohon BELIMO BF 230-TN

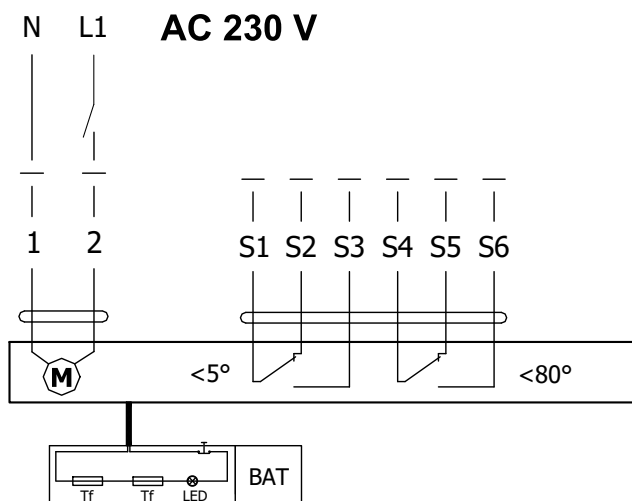

Servopohon BELIMO BF 24-TN (-ST)

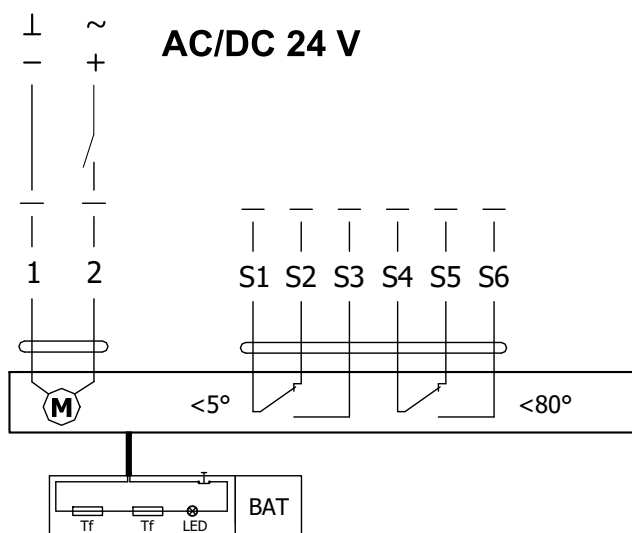

Servopohon BELIMO BF 230-TN(-ST), BF 24-TN(-ST)

Servopohon BELIMO - 18 Nm/ 12 Nm Pružina	BF 230-TN(-ST)	BF 24-TN(-ST)
Napájecí napětí	AC 230 V 50/60Hz	AC/DC 24 V 50/60Hz
Příkon - při otevírání klapky - v klidové poloze	8,5 W 3 W	7 W 2 W
Dimenzování	11 VA (I _{max} 8,3 A @ 5 ms)	10 VA (I _{max} 8,3 A @ 5 ms)
Ochranná třída	II	III
Krytí		IP 54
Doba otočení listu - servopohon - zpětný chod		120 s ~ 16 s
Teplota okolí - běžný provoz - bezpečnostní provoz - skladovací teplota		-30°C ... +50°C Havarijní poloha bude dosažena až do max. 75°C -40°C ... +50°C
Připojení - servopohon - pomocný spínač		kabel 1 m, 2 x 0,75 mm ² (BF 2xx-TN-ST) konektor se 3 kontakty kabel 1 m, 6 x 0,75 mm ² (BF 2xx-TN-ST) konektor se 6 kontakty
Aktivační teplota tepelných pojistek		vnější teplota potrubí +72°C vnitřní teplota potrubí +72°C

Termoelektrické spouštěcí zařízení BAT

- Pokud dojde k přerušení tepelné pojistky Tf1 (při překročení teploty mimo potrubí) je nutné vyměnit celý servopohon. Termoelektrické spouštěcí zařízení BAT je nedílnou součástí servopohonu.
- Pokud dojde k přerušení tepelné pojistky Tf2 (při překročení teploty v potrubí), stačí vyměnit pouze náhradní díl ZBAT 72 (95/120/140).
- Pokud jedna z tepelných pojistek zareaguje, dojde k trvalému a nevratnému přerušení napájecího napětí.
- Funkci (přerušení napájecího napětí) lze zkontrolovat stisknutím testovacího tlačítka.
- Montáž se provádí pomocí předmontovaných, samořezných šroubů.



BELIMO ZBAT 72
Černá (BK) = 72°C (standardně)



BELIMO ZBAT 95
Šedá (GY) = 95°C

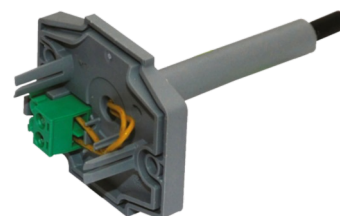

BELIMO ZBAT 120
Oranžová (OG) = 120°C

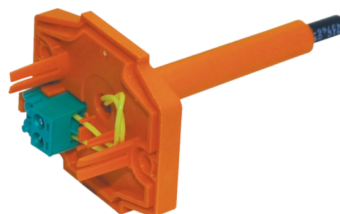

BELIMO ZBAT 140
Červená (RD) = 140°C

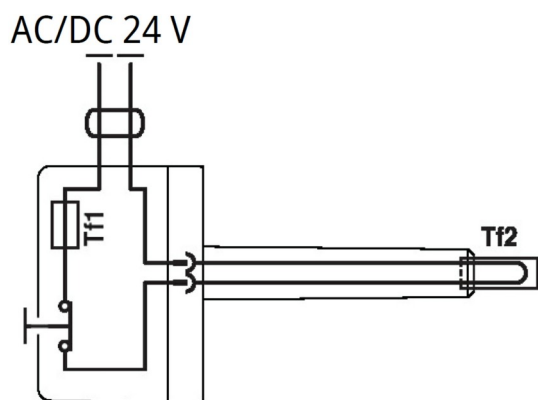
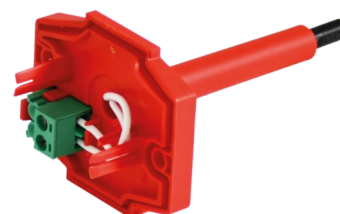

Termoelektrické spouštěcí zařízení BAT 72 (95/120/140)

Napájecí napětí	AC/DC 24 V 50/60Hz
Jmenovitý proud	1 A
Propustný odpor AC/DC	<1 Ω
Ochranná třída	III
Krytí	IP 54
Délka sondy	65 mm
Teplota okolí	-30°C ... +50°C
Skladovací teplota	-40°C ... +50°C
Okolní vlhkost	max. 95% - nekondenzující
Připojení	kabel 1 m, 2 x 0.5 mm ² , tepelně odolný kabel Betaflam až 145°C
Odezva tepelné pojistky	vnitřní teplota potrubí 72 (95/120/140)°C vnější teplota potrubí 72 (95/120/140)°C

Provedení .41 a .51

- Provedení .41 nebo .51 se servopohonem a optickým hlásičem kouře ORS 142 K. Napětí může být AC 230 V nebo 24 V DC. Provedení .41 s napětím AC 230 V je vybaveno komunikačním a napájecím zařízením BKN 230-24-MOD a servopohonem BF 24-TN (BFL 24-T, BFN 24-T).
- V případě rozšíření kouře ve vzduchotechnickém potrubí dojde k aktivaci optického hlásiče kouře do poplachového stavu a tím k přepnutí kontaktů relé a přerušení napájení servopohonu. Zrušení poplachového stavu hlásiče se provede přerušením napájecího napětí hlásiče na dobu min. 2s.
- Signalizace poloh listu klapky "OTEVŘENO" a "ZAVŘENO" je zajištěna dvěma zabudovanými, pevně nastavenými koncovými spínači.
- U rozměrů DN 100 mm až DN 200 mm (včetně), není optický hlásič kouře ORS 142 K součástí požární klapky a je dodáván volně ložený.

Provedení .41 se servopohonem BF 24-TN (BFL, BFN 24-T), s optickým hlásičem kouře ORS 142 K a napájecí jednotkou BKN 230-24-MOD (napětí sestavy AC 230 V)

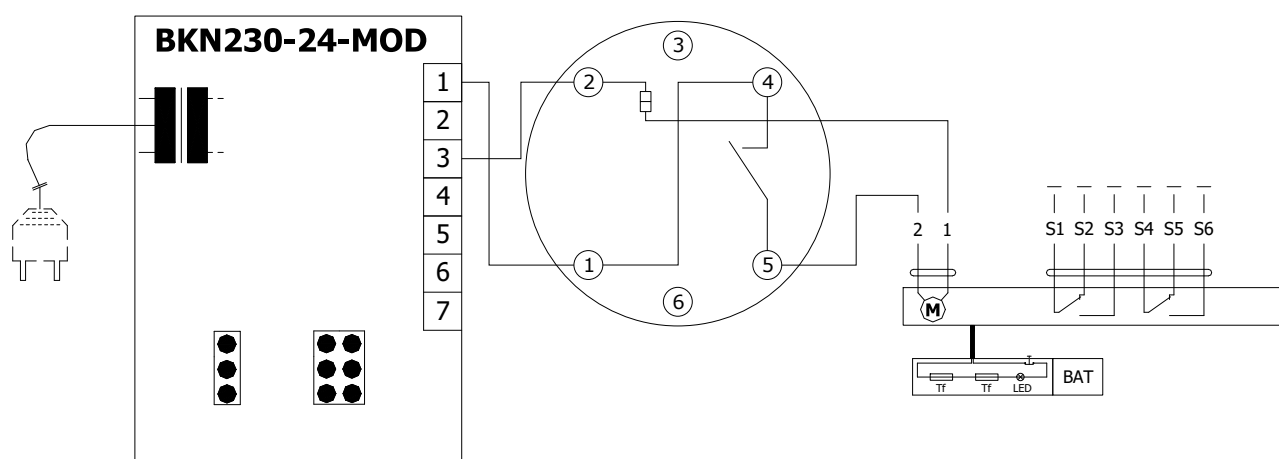

Provedení .51 se servopohonem BF 24-TN (BFL, BFN 24-T), s optickým hlásičem kouře ORS 142 K (napětí sestavy 24 V DC)

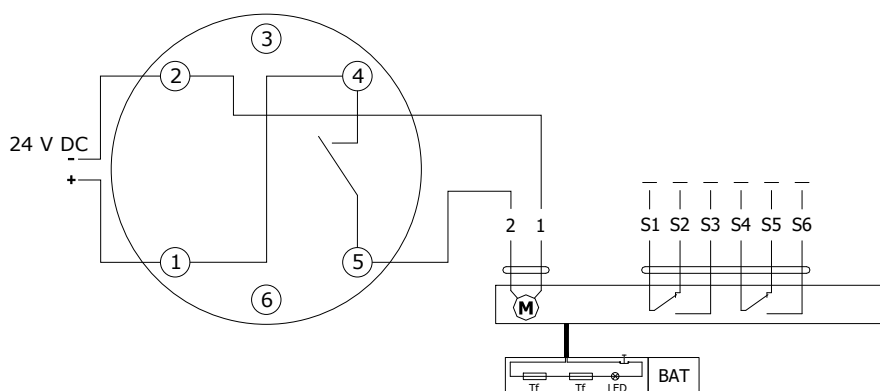

Komunikační a napájecí zařízení BKN 230-24-MOD

Napájecí napětí	AC 230 V 50/60Hz
Příkon	3 W (provozní poloha)
Dimenzování	14 VA (vč. servopohonu)
Ochranná třída	II
Krytí	IP 40
Teplota okolí	-20°C ... +50°C
Skladovací teplota	-40°C ... +80°C
Připojení - síť	kabel 0,9 m s EURO zástrčkou typ 26
- servopohon	6-pólová zástrčka, 3-pólová zástrčka
- svorkovnice	šroubovací svorky pro vodič 2x1,5 mm ²

Provedení s komunikačním a napájecím zařízením

Provedení .63, 63S

- Provedení s komunikačním a napájecím zařízením BKN 230-24-MOD spolu se servopohonem BF 24-TN-ST (BFL 24-T-ST, BFN 24-T-ST) slouží pro komunikaci s řídicími systémy pomocí protokolu Modbus RTU nebo BACnet MS/TP. Provedení 63. může být rozšířeno o optický hlásič kouře ORS 142 K (provedení .63S).
- Řízení probíhá po klasické sběrnici RS-485.
- Parametrizace komunikace se provádí pomocí DIL přepínačů.
- Zařízení BKN 230-24-MOD může být nainstalované samostatně, tzn. bez připojení do nadřazeného řídicího systému, v tom případě musí být mezi terminály 1 a 4 nainstalován propojovací můstek.
- Stavů klapky HAVÁRIE lze dosáhnout stisknutím tlačítka TEST na BAT nebo přerušením napájecího napětí (např. signálem z ELEKTRICKÉ POŽÁRNÍ SIGNALIZACE).
- U provedení .63S v případě rozšíření kouře ve vzduchotechnickém potrubí dojde k aktivaci optického hlásiče kouře do poplachového stavu a tím k přepnutí kontaktů relé a přerušení napájení servopohonu. Zrušení poplachového stavu hlásiče se provede přerušením napájecího napětí hlásiče na dobu min. 2s.
- U rozměrů DN 100 mm až DN 200 mm (včetně), není optický hlásič kouře ORS 142 K součástí požární klapky a je dodáván volně ložený.

Provedení s komunikačním a napájecím zařízením BKN 230-24-MOD, se servopohonem BF 24-TN-ST (BFL 24-T-ST, BFN 24-T-ST) a optickým hlásičem kouře ORS 142 K

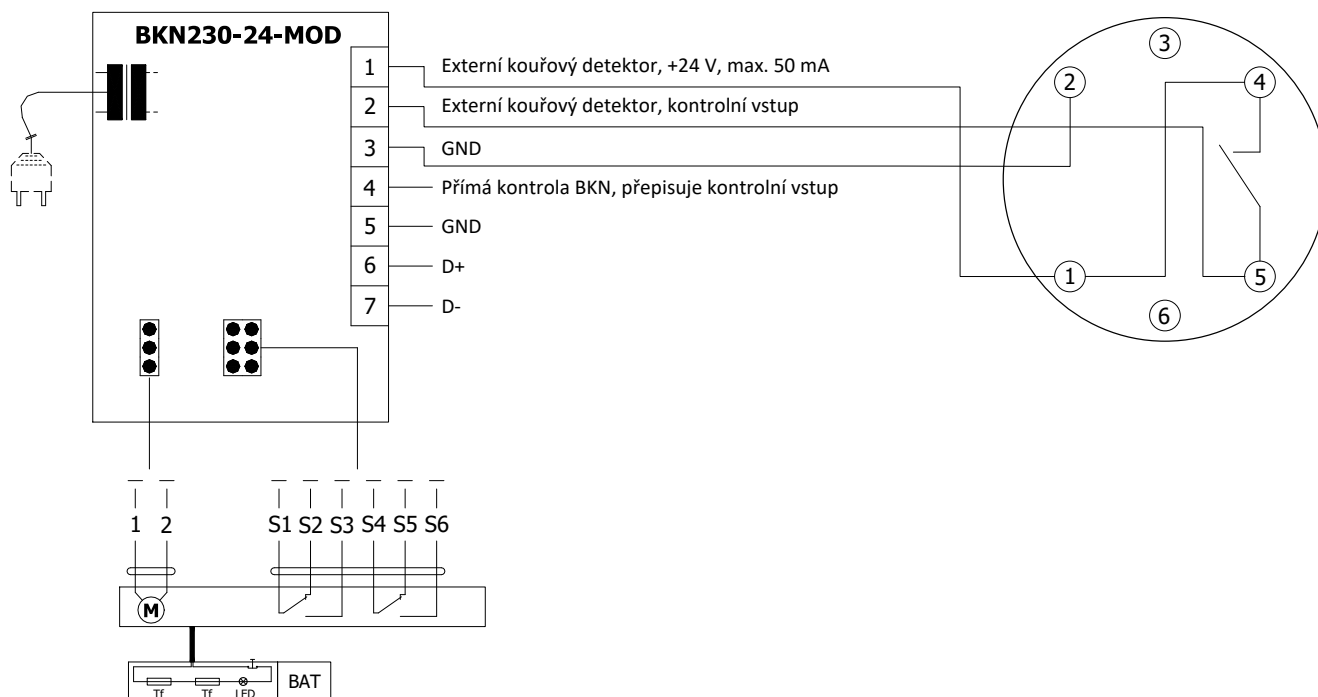

Komunikační a napájecí zařízení BKN 230-24-MOD

Napájecí napětí	AC 230 V 50/60Hz
Příkon	3 W (provozní poloha)
Dimenzování	14 VA (vč. servopohonu)
Ochranná třída	II
Krytí	IP 40
Teplota okolí	-20°C ... +50°C
Skladovací teplota	-40°C ... +80°C
Připojení - síť	kabel 0,9 m s EURO zástrčkou typ 26
- servopohon	6-pólová zástrčka, 3-pólová zástrčka
- svorkovnice	šroubovací svorky pro vodič 2x1,5 mm ²

Optický hlásič kouře ORS 142 K s montážním podstavcem 143A

- Optický hlásič kouře ORS 142 K se používá pro včasnou detekci kouře v místnostech nebo uvnitř ventilačního systému.
- Čidlo funguje na principu rozptýleného světla. Uvnitř snímací komory jsou umístěny světelný zdroj a přijímač, v normálním stavu světlo ze zdroje nedopadá na přijímač. Pouze pokud do snímací komory vnikne kouř se světlo odráží a dopadá na přijímač.
- Hlásič kouře může být napojen přímo na servopohon požární klapky (provedení .41 a .51), která v případě detekování kouře přejde do bezpečnostní polohy, a nebo na komunikační a napájecí zařízení BKN (provedení .63).
- Včasným detekováním kouře se dá efektivně zabránit jeho šíření ventilačním systémem. Kromě detekce kouře dokáže čidlo

rozlišovat a signalizovat lehkou a silnou kontaminaci, např. přítomnost velkého množství prachu.

- Hlásič kouře ORS 142 K má paměť alarmu tzn., že v případě spuštění alarmu se bezpečnostní relé kontakt otevře a v tomto stavu zůstává, i když kouř zmizí ze snímací komory. Čidlo zůstává ve stavu alarmu dokud nedojde ke krátkému resetování napájení.
- Na pin 3 se dá pomocí RS-Bus komunikace připojit externí zařízení, které hlásí stav čidla.
- Pin 6 nemá žádné připojení k detektoru a v základně je určen jen jako nosná konstrukce.

ORS 142 K



Montážní podstavec 143A

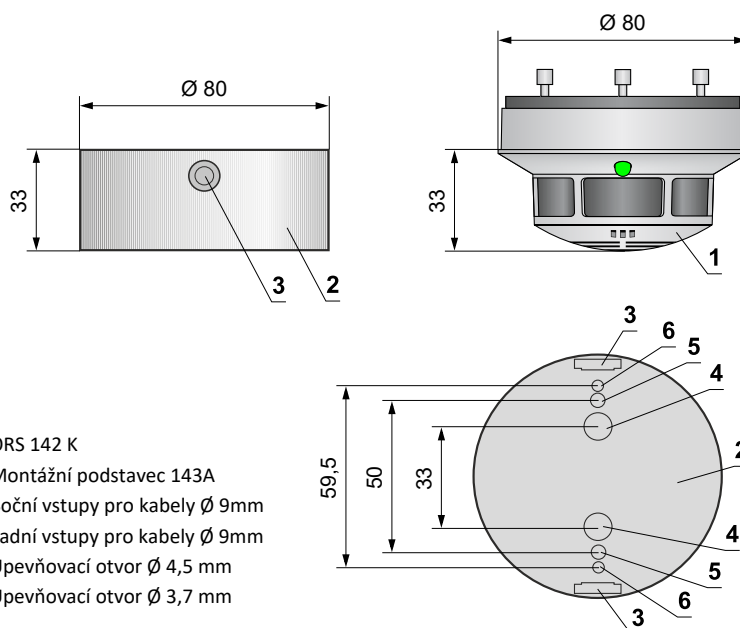
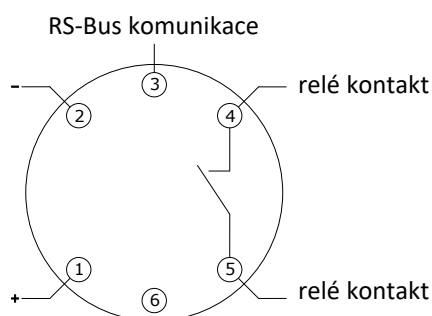

Relé kontakt		LED	
V operaci		Zelená	Svítlí
Mírné znečištění		Zelená / Žlutá	Bliká
Těžké znečištění		Zelená / Žlutá	Bliká
Chyba		Žlutá	Svítlí
Alarm		Červená	Svítlí
Bez napájení		Vypnuto	-

- ORS 142 K
- Montážní podstavec 143A
- Boční vstupy pro kabely \varnothing 9mm
- Zadní vstupy pro kabely \varnothing 9mm
- Upevňovací otvor \varnothing 4,5 mm
- Upevňovací otvor \varnothing 3,7 mm

Optický hlásič kouře ORS 142 K včetně montážního podstavce 143A

Napájecí napětí	18 ... 28 V DC
Zbytkové zvlnění	\leq 200 mV
Odběr optického hlásiče kouře (bez servopohonu)	max. 22 mA
Krytí	IP 42
Teplota okolí	-20°C ... +75°C
Dodatečná teplotní pojistka	+70°C
Připojení - síť	kabel 1m připojený na terminály 1, 2 a 4
- servopohon	servopohon připojený na terminály 2 a 5
- komunikační a napájecí zařízení BKN	kabel 1m připojený na terminály 1, 2, 4 a 5

III. ROZMĚRY

Provedení SPIRO s ručním ovládáním

DN 100 - DN 315

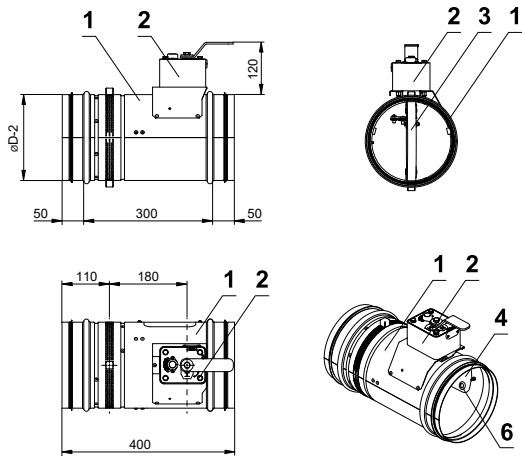

DN 350 - DN 500

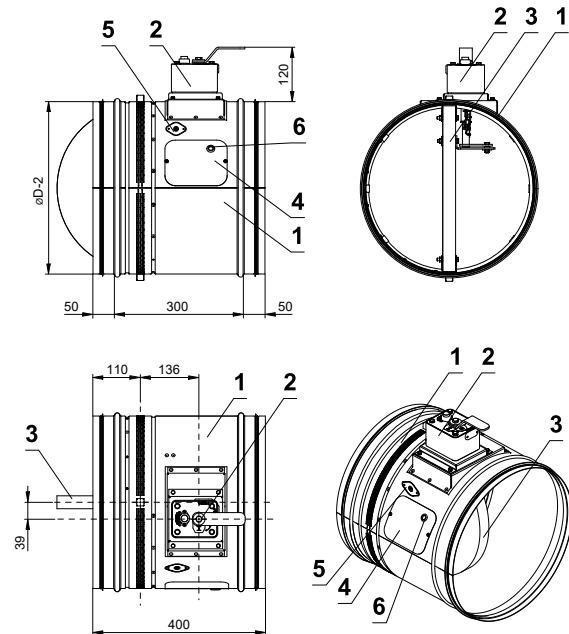

DN 560 - DN 800

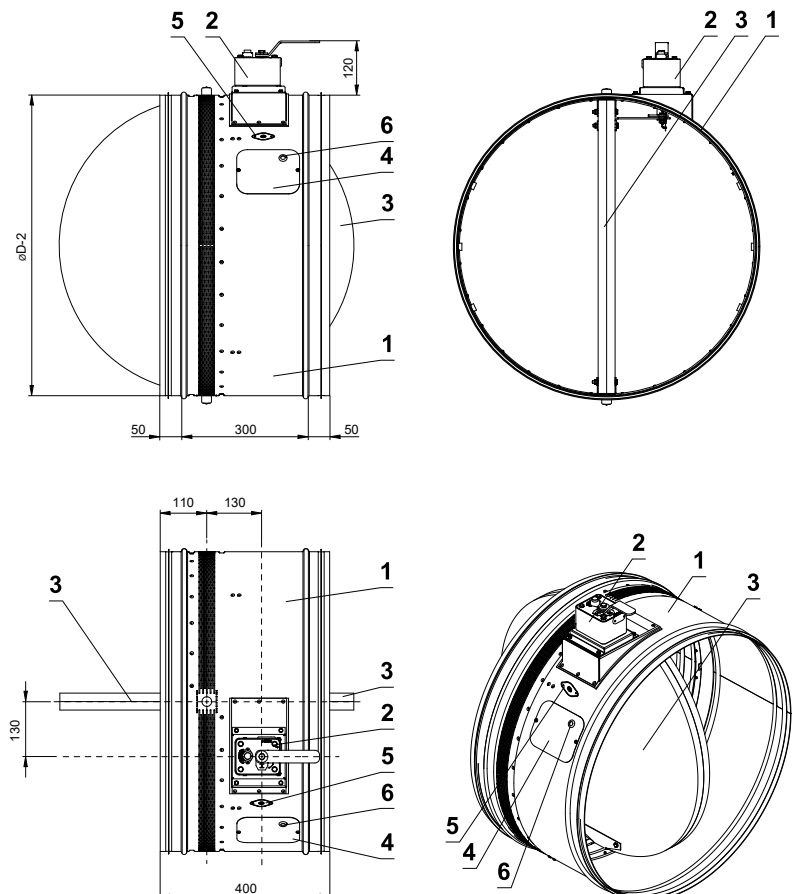

- 1 Těleso klapky
- 2 Ruční ovládání
- 3 List klapky
- 4 Kryt revizního otvoru
- 5 Záslepka otvoru pro čidlo
- 6 Otvor pro kameru

Provedení PŘÍRUBA s ručním ovládáním

DN 100 - DN 315

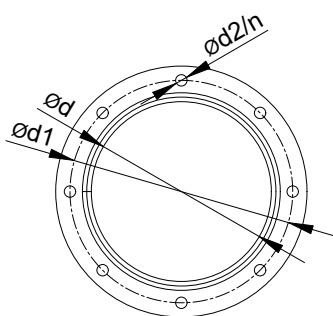
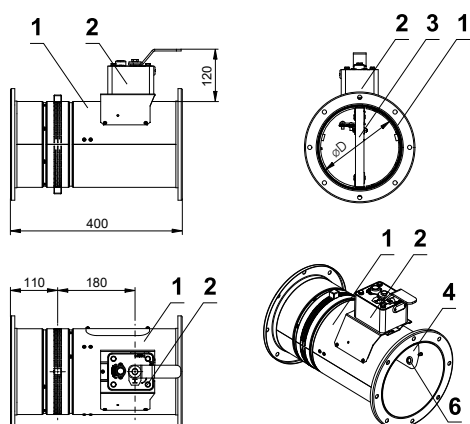

$\varnothing d$ [mm]	$\varnothing d1$ [mm]	$\varnothing d2$ [mm]	n počet otvorů v přírubě
100	130	10	4
125	155	10	8
160	195	10	8
180	215	10	8
200	235	10	8
225	260	10	8
250	285	10	8
280	315	10	8
300	335	10	12
315	350	10	12
355	390	10	12
400	445	12	12
450	495	12	12
500	545	12	16
560	605	12	16
600	650	12	16
630	680	12	16
710	760	14	20
800	860	14	20

DN 355 - DN 500

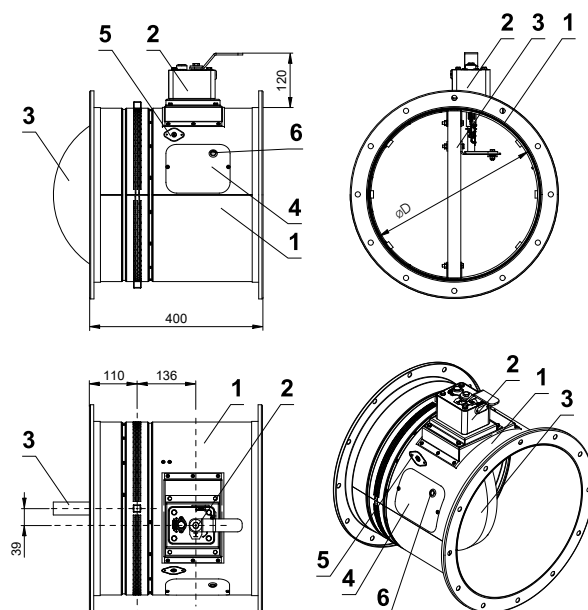

DN 560 - DN 800

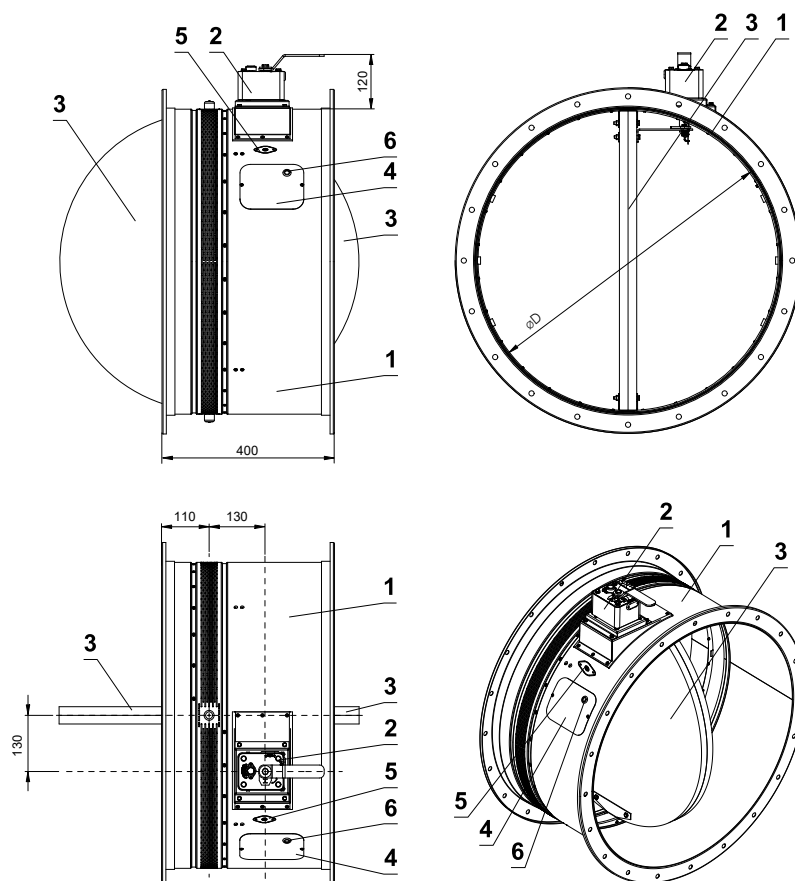

- 1 Tělo klapky
- 2 Ruční ovládání
- 3 List klapky
- 4 Kryt revizního otvoru
- 5 Záslepka otvoru pro čidlo
- 6 Otvor pro kameru

Provedení SPIRO se servopohonem

DN 100 - DN 315

Servopohon nelze natočit

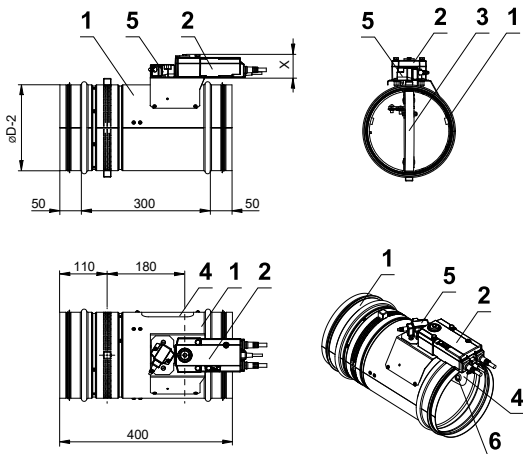

DN 350 - DN 500

Servopohon lze natočit o 90°

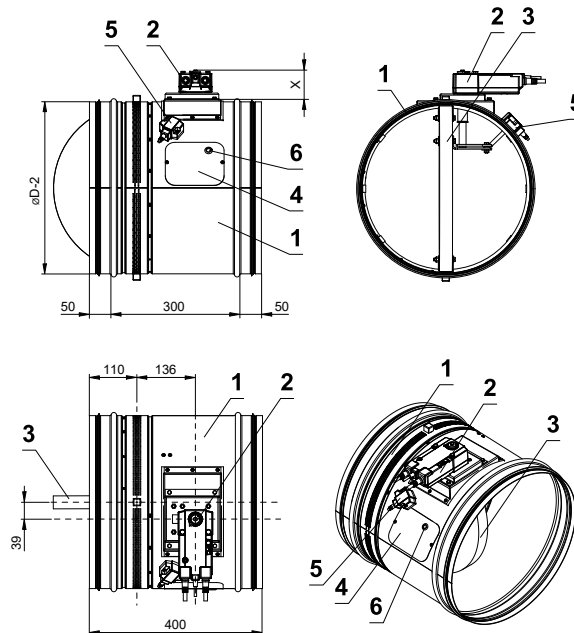

DN 560 - DN 800

Servopohon lze natočit o 90°

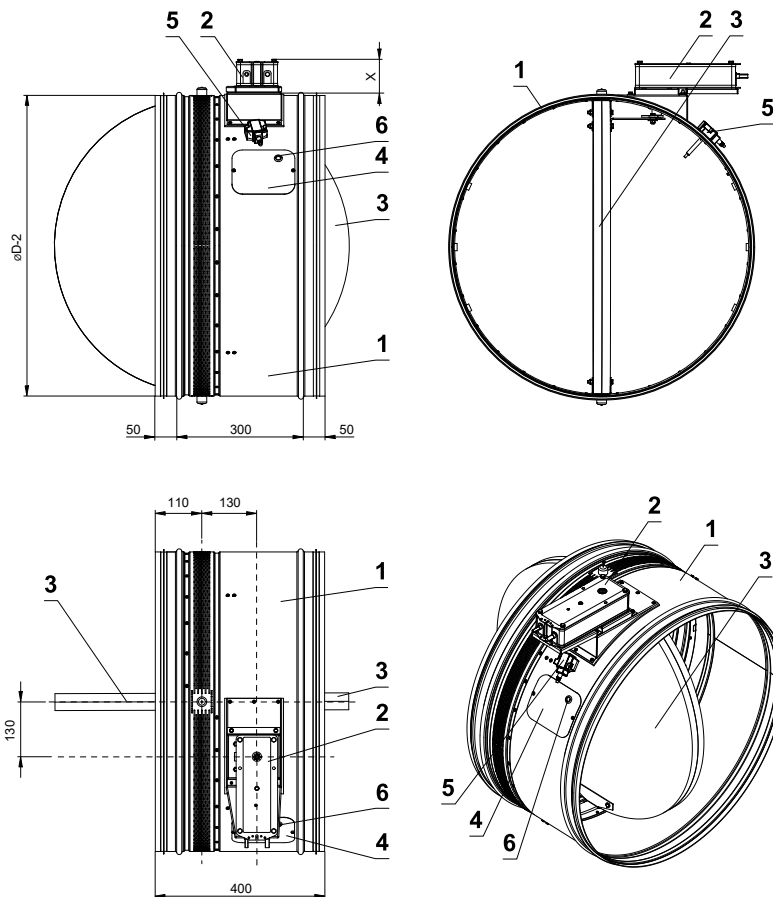

X=53 mm (BFL) *
X=72 mm (BFN) *
X=78 mm (BF) *

- 1 Těleso klapky
- 2 Servopohon
- 3 List klapky
- 4 Kryt revizního otvoru
- 5 Termoelektrické spouštěcí zařízení BAT
- 6 Otvor pro kameru

* Přiřazení servopohonů k jednotlivým rozměrům → viz strana 19

Provedení PŘÍRUBA se servopohonem

DN 100 - DN 315

Servopohon nelze natočit

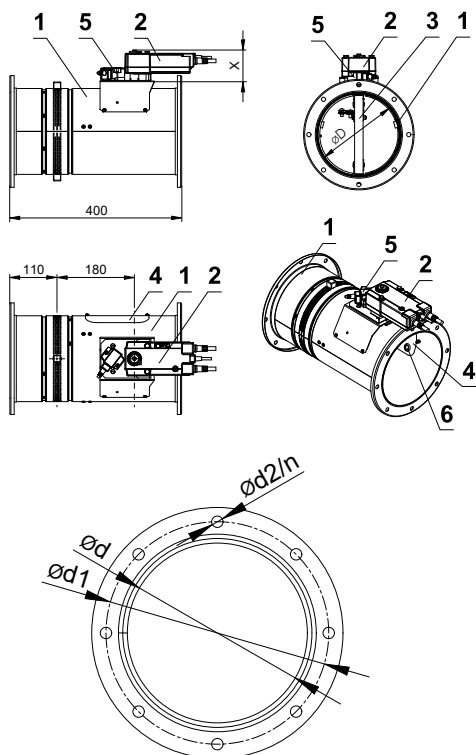

DN 355 - DN 500

Servopohon nelze natočit

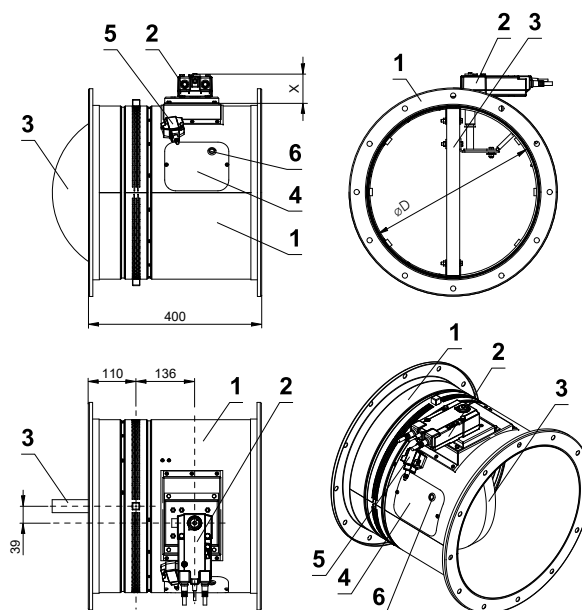

DN 560 - DN 800

Servopohon nelze natočit

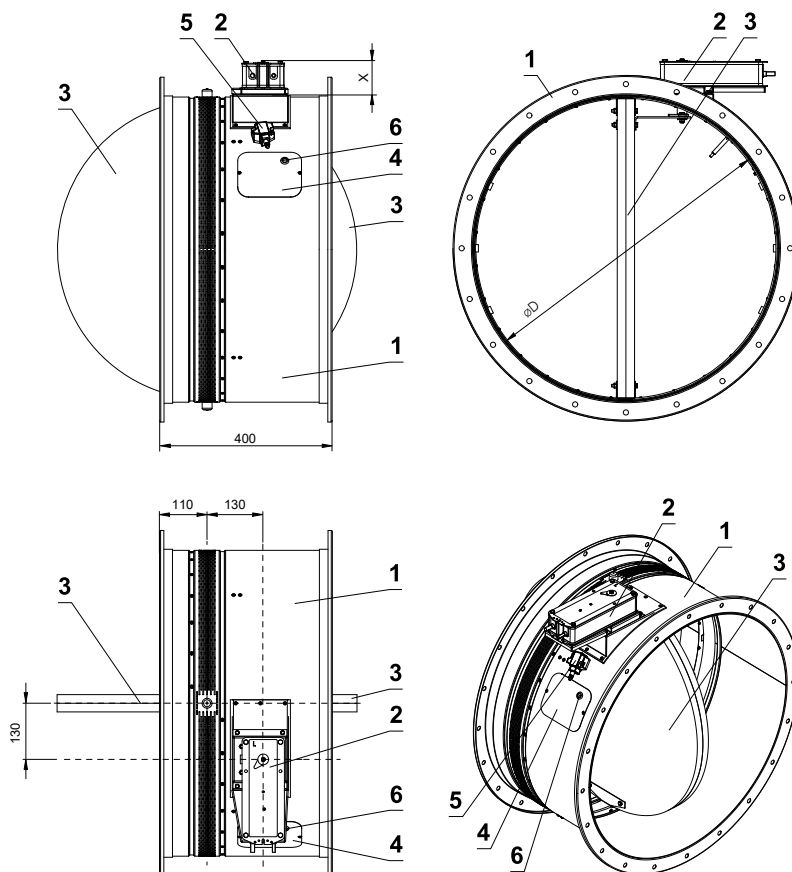

Ød [mm]	Ød1 [mm]	Ød2 [mm]	n počet otvorů v přírubě
100	130	10	4
125	155	10	8
160	195	10	8
180	215	10	8
200	235	10	8
225	260	10	8
250	285	10	8
280	315	10	8
300	335	10	12
315	350	10	12
355	390	10	12
400	445	12	12
450	495	12	12
500	545	12	16
560	605	12	16
600	650	12	16
630	680	12	16
710	760	14	20
800	860	14	20

X=70 mm (BFL - DN 100 ÷ DN 315) *

X=53 mm (BFL - DN 355 ÷ DN 400) *

X=72 mm (BFN) *

X=78 mm (BF) *

- 1 Těleso klapky
- 2 Servopohon
- 3 List klapky
- 4 Kryt revizního otvoru
- 5 Termoelektrické spouštěcí zařízení BAT
- 6 Otvor pro kameru

* Přiřazení servopohonů k jednotlivým rozměrům → viz strana 19

Přesahy listu klapky

- Přesah listu klapky v otevřené poloze o hodnotu „a“ nebo „c“. Tyto hodnoty jsou uvedeny v kapitole Technické parametry → viz strana 19

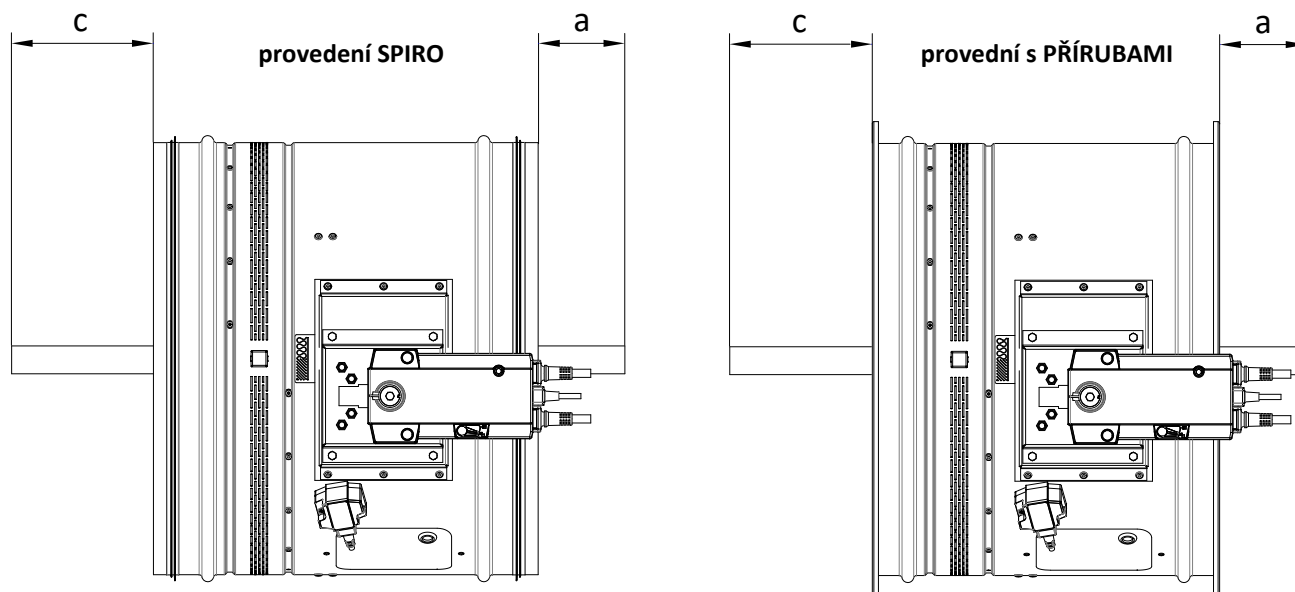

Hodnoty "a" a "c" je nutné respektovat při projekci navazujícího vzduchotechnického potrubí.

Klapka s instalačními kotvami

- Hmotnost instalační kotvy je 0,04 kg.
- Počet instalačních kotev pro jednotlivé rozměry → viz strana 19

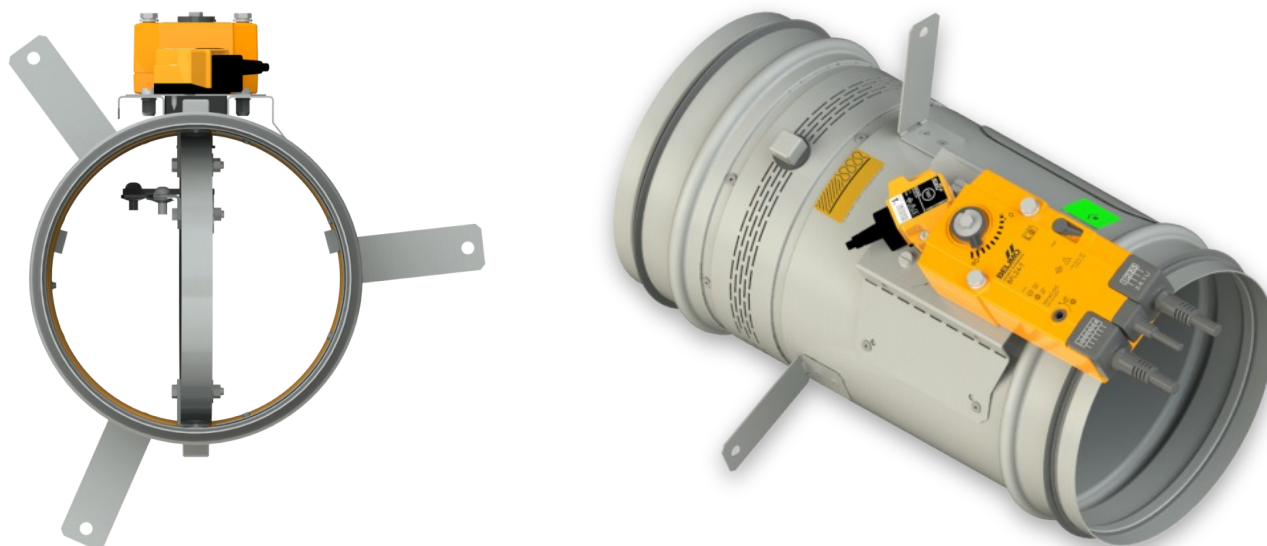

Technické parametry

Jmenovitý rozměr ØD [mm]	Přesahy listu klopek		Hmotnost		Počet instalačních kotev *	Volná plocha S _f [m ²]	Tloušťka listu [mm]	Servopohon	Ruční ovládání
	a [mm]	c [mm]	Ruční ovládání [kg]	Servopohon [kg] ***					
100	-	-	3,1	3,2	2	0,0031	20	BFL	M1
125	-	-	3,4	3,5	2	0,0062	20	BFL	M1
140	-	-	3,6	3,7	2	0,0085	20	BFL	M1
150	-	-	3,7	3,8	2	0,0103	20	BFL	M1
160	-	-	3,9	4	2	0,0123	20	BFL	M1
180	-	-	4,2	4,3	3	0,0166	20	BFL	M1
200	-	-	4,5	4,6	3	0,0215	20	BFL	M1
225	-	-	5,1	5,2	3	0,0275	25	BFL	M1
250	-	9	5,6	5,7	3	0,0354	25	BFL	M2
280	-	24	6,2	6,3	3	0,0462	25	BFL	M2
300	-	34	6,7	6,8	3	0,0542	25	BFL	M2
315	-	42	6,9	7,1	3	0,0606	25	BFL	M2
350**	-	59	9,1	9,2	3	0,0751	30	BFL	M2
355	-	62	9	9,1	3	0,0776	30	BFL	M2
400	-	84	10,1	10,2	3	0,1015	30	BFL	M2
450	-	109	11,4	11,8	3	0,1318	30	BFN	M3
500	-	134	13,1	13,5	3	0,1661	30	BFN	M3
560	-	164	15	15,4	3	0,2123	30	BFN	M3
600	4	184	16,4	18,7	3	0,2463	30	BF	M4
630	19	199	17,2	19,4	3	0,2735	30	BF	M4
710	59	239	29,5	31,7	4	0,3446	40	BF	M4
800	104	284	34,8	37,1	4	0,4448	40	BF	M5

* Hmotnost instalační kotvy je 0,04 kg.

** Objednat lze pouze spiro provedení.

*** U provedení s BKN je nutné přičíst hmotnost 0,5 kg.

IV. ZABUDOVÁNÍ

Umístění a zabudování

- Požární klapky jsou vhodné pro zabudování v libovolné poloze ve svislých a vodorovných prostupech požárně dělících konstrukcí. Prostupy pro montáž klapek musí být provedeny tak, aby bylo zcela vyloučeno přenášení všech zatížení od požárně dělících konstrukcí na těleso klapky. Navazující vzduchotechnické potrubí musí být zavěšeno nebo podepřeno tak, aby bylo zcela vyloučeno přenášení zatížení od navazujícího potrubí na požární klapku. Mezera mezi osazenou klapkou a stavební konstrukcí musí být dokonale vyplněna schváleným materiálem v celém jejím objemu.
- Klapka musí být zabudována tak, aby list klapky (v uzavřené poloze) byl umístěn v požárně dělící konstrukci - označeno samolepkou HRANA ZAZDĚNÍ na tělese klapky. Není-li toto řešení možné, musí být potrubí mezi požárně dělící konstrukcí a listem klapky chráněné dle certifikovaného způsobu zabudování → viz strany 23 až 79
- Do doby zazdění a provedení omítky je nutné zakrytím chránit ovládací mechanismus před poškozením a znečištěním. Těleso klapky se nesmí při zazdívání deformovat. Po zabudování klapky nesmí list klapky při otevírání, resp. zavírání drhnout o těleso klapky.
- Vzdálenost mezi požární klapkou a konstrukcí (stěnou, stropem) musí být minimálně 75 mm dle EN 1366-2. Jestliže mají být zabudovány dvě nebo více klapky v jedné požárně dělící konstrukci, musí být vzdálenost mezi sousedními klapkami minimálně 200 mm dle EN 1366-2.
- Požární klapky mohou být instalovány bez navazujícího potrubí na jedné nebo obou stranách. Instalace bez navazujícího potrubí je možná pouze ve svislých konstrukcích. V případě této instalace musí být požární klapky opatřeny krycími mřížkami (můžou být vyžadovány dodatečné prodlužovací díly z důvodu přesahů listu z klapky → viz strana 19). Klapka musí být instalována tak, aby aktivací zařízení (tepelná pojistka/ termoelektrické zařízení/ kouřový hlásič) bylo umístěné v co nejvyšším bodě klapky (horní díl tělesa).

Minimální vzdálenost mezi požárními klapkami a konstrukcí

- minimální vzdálenost 200 mm mezi klapkami, podle EN 1366-2
- minimální vzdálenost 75 mm mezi klapkou a konstrukcí (stěna/strop), podle EN 1366-2
- doporučená minimální vzdálenost 150 mm nutná pro přístup k servopohonu
- doporučená minimální vzdálenost 250 mm nutná pro přístup k ručnímu ovládání

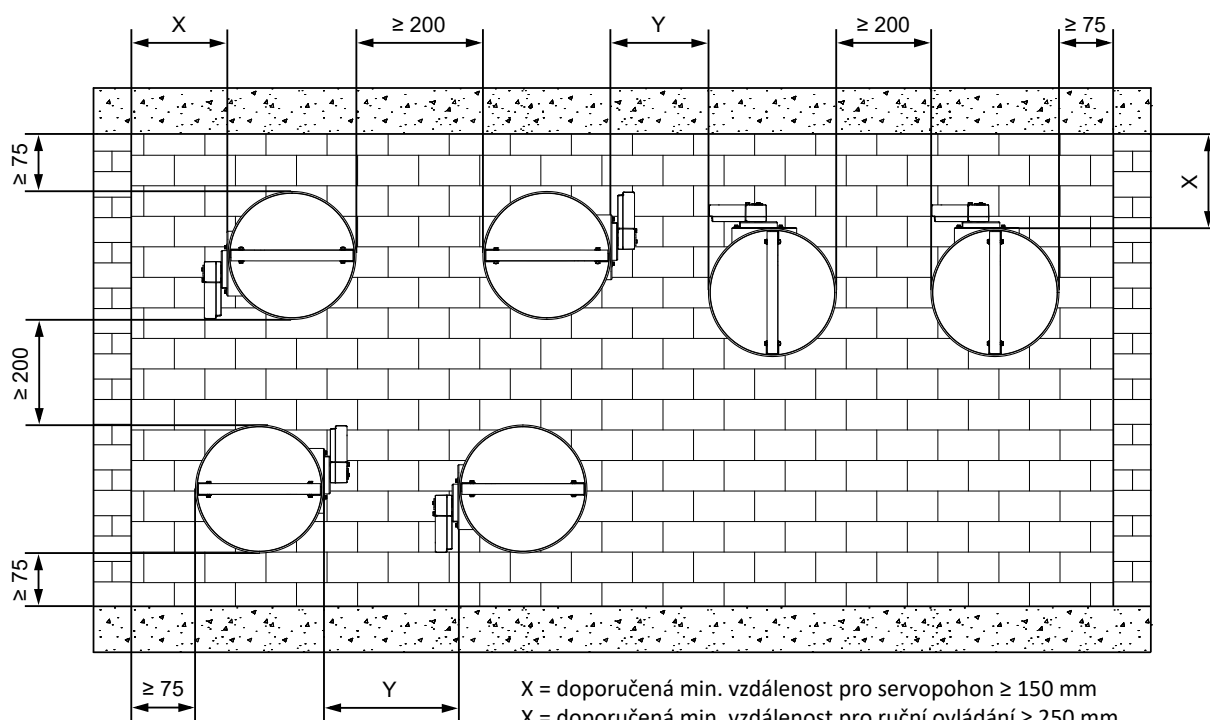

X = doporučená min. vzdálenost pro servopohon ≥ 150 mm
 X = doporučená min. vzdálenost pro ruční ovládání ≥ 250 mm

Y = min. vzdálenost pro servopohon ≥ 200 mm, podle EN 1366-2
 Y = doporučená min. vzdálenost pro ruční ovládání ≥ 250 mm

Hrana zasdění

provedení SPIRO

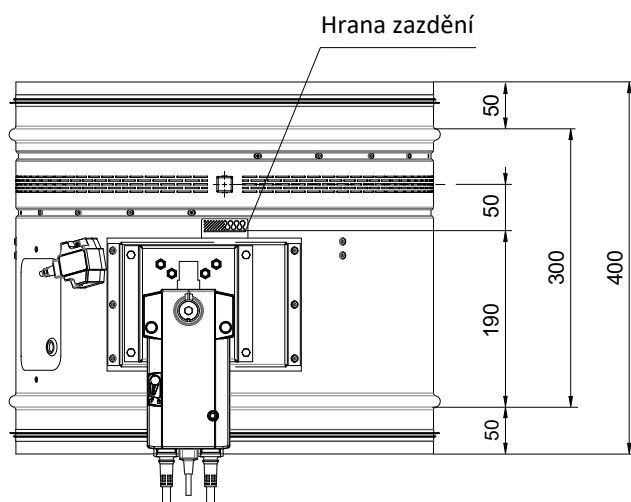

provedení s PŘÍRUBAMI

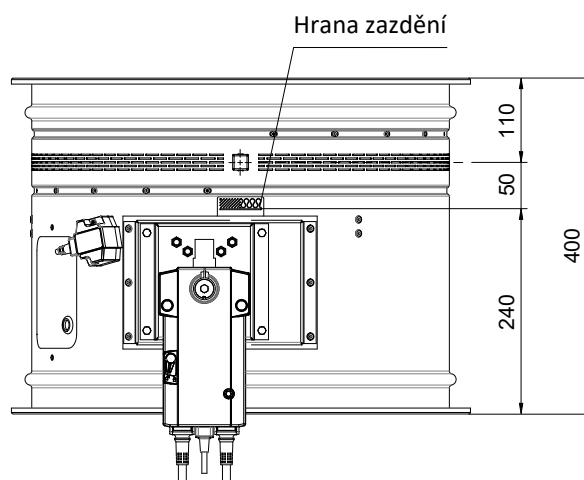

Rozměry instalačního otvoru

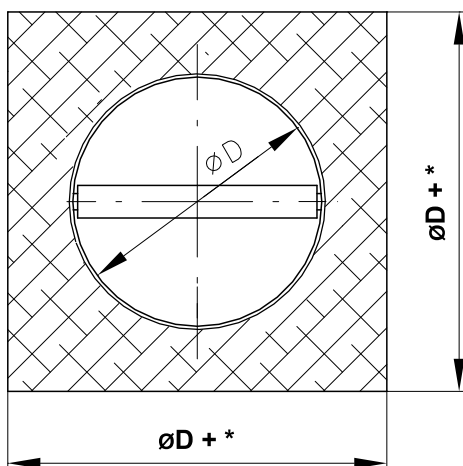

Rozměry instalačního otvoru

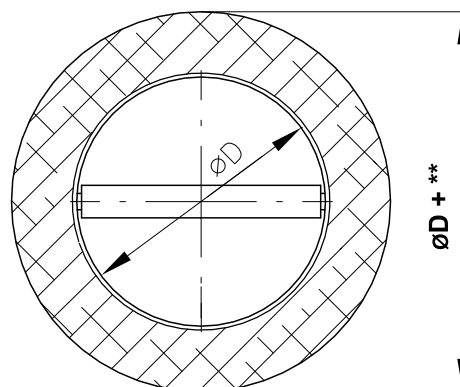

* Sádra nebo malta

- $\varnothing D + 100^{+20/-0}$ pro max. požární odolnost zabudování EI 120 S
- min. $\varnothing D + 100$ pro max. požární odolnost zabudování EI 90 S
- max. $\varnothing D + 300$ pro max. požární odolnost zabudování EI 90 S

* Měkká ucpávka

- min. $\varnothing D + 80$
- max. $\varnothing D + 260$

* Požární ucpávka s obložkou

- min. $\varnothing D + 80$
- max. $\varnothing D + 220$

* Protipožární pěna

- min. $\varnothing D + 80$
- max. $\varnothing D + 260$

** Sádra nebo malta

- $\varnothing D + 100^{+20/-0}$ pro max. požární odolnost zabudování EI 120 S
- min. $\varnothing D + 100$ pro max. požární odolnost zabudování EI 90 S
- max. $\varnothing D + 300$ pro max. požární odolnost zabudování EI 90 S

Přehled způsobů zabudování

Zabudování	stěna/strop min. tloušťka [mm]	Způsob zabudování	Požární odolnost	Strana
V tuhé stěnové konstrukci	100	Sádra nebo malta	EI 90 (v _e i↔o) S EI 120 (v _e i↔o) S	23
		2 klapky v jednom otvoru - sádra nebo malta		24
		Měkká ucpávka	EI 90 (v _e i↔o) S	25
		Požární ucpávka se stěrkou a obložkou		26
		Protipožární pěna se štukovou omítkou	EI 60 (v _e i↔o) S	27
		Zabudování u stěny / stropu - sádra nebo malta + minerální kamenná vlna		28
		Zabudování u stěny / stropu - sádra nebo malta	EI 90 (v _e i↔o) S	29
Mimo tuhou stěnovou konstrukci	100	ISOVER Ultimate Protect - sádra nebo malta	EI 60 (v _e i↔o) S	30
		ISOVER Ultimate Protect - měkká ucpávka	EI 90 (v _e i↔o) S	31
		Kamenná vlna ROCKWOOL - požární ucpávka se stěrkou a obložkou	EI 90 (v _e i↔o) S	32
V sádrokartonové konstrukci	100	Sádra nebo malta	EI 90 (v _e i↔o) S EI 120 (v _e i↔o) S	33
		2 klapky v jednom otvoru - sádra nebo malta		34
		Měkká ucpávka	EI 90 (v _e i↔o) S	35
		Měkká ucpávka - konstrukce z dřevěných hranolů (trámů)		36
		Požární ucpávka se stěrkou a obložkou		37
		Protipožární pěna se štukovou omítkou	EI 60 (v _e i↔o) S	38
		Zabudování u stěny / stropu - sádra nebo malta + minerální kamenná vlna		39
		Zabudování u stěny / stropu - sádra nebo malta	EI 90 (v _e i↔o) S	40
Mimo sádrokartonovou konstrukci	100	ISOVER Ultimate Protect - sádra nebo malta	EI 60 (v _e i↔o) S	41
		ISOVER Ultimate Protect - měkká ucpávka	EI 90 (v _e i↔o) S	42
		Kamenná vlna ROCKWOOL - požární ucpávka se stěrkou a obložkou	EI 90 (v _e i↔o) S	43
V sendvičové konstrukci	100	Měkká ucpávka s obložkou	EI 90 (v _e i↔o) S	44
V šachtové stěně Rigips	110	Sádra nebo malta	EI 90 (v _e i↔o) S	46
	80	Instalační rám R1		47
V tuhé stropní konstrukci	150	Sádra nebo malta	EI 90 (h _o i↔o) S EI 120 (h _o i↔o) S	48
		2 klapky v jednom otvoru - sádra nebo malta		49
		Měkká ucpávka	EI 90 (h _o i↔o) S	50
		Požární ucpávka se stěrkou a obložkou		51
Mimo tuhou stropní konstrukci	150	ISOVER Ultimate Protect - sádra nebo malta (klapka pod stropem)	EI 60 (h _o i↔o) S	52
		ISOVER Ultimate Protect - sádra nebo malta (klapka nad stropem)	EI 90 (h _o i↔o) S	53
		Kamenná vlna ROCKWOOL - sádra nebo malta		54
		Dobetonování	EI 90 (h _o i↔o) S	55
Instalační rám v tuhé stěnové konstrukci	100 (R1), 150 (R2)	Instalační rám R1, R2		58
	100 (R3), 150 (R4)	Instalační rám R3, R4		67
	100	Instalační rám R5		70
		2 klapky v jednom otvoru - instalační rám R1	EI 90 (v _e i↔o) S	59
	100 (R1), 150 (R2)	Zabudování u stěny / stropu - instalační rám R1, R2		60
100	Zabudování v stěny / stropu - instalační rám R5		71	
Instalační rám mimo tuhou stěnovou konstrukci	100	Izolace z cementovápenných desek - sádra nebo malta - instalační rám R6	EI 90 (v _e i↔o) S	75
Instalační rám v sádrokartonové konstrukci	100 (R1), 150 (R2)	Instalační rám R1, R2		61
	100	2 klapky v jednom otvoru - instalační rám R1	EI 90 (v _e i↔o) S	62
	100 (R1), 150 (R2)	Zabudování u stěny / stropu - instalační rám R1, R2		63
Instalační rám v tuhé stropní konstrukci	100	Pod pohyblivý strop - instalační rám R7		78-79
	150	Instalační rám R1, R2		64
		Instalační rám R3, R4	EI 90 (h _o i↔o) S	68
		Instalační rám R5		72
		2 klapky v jednom otvoru - instalační rám R2		65
Instalační rám mimo tuhou stropní konstrukci	150	Dobetonování - instalační rám R5		73
		Izolace z cementovápenných desek - sádra nebo malta - instalační rám R6	EI 90 (h _o i↔o) S	76

Zabudování v tuhé stěnové konstrukci

V tuhé stěnové konstrukci - sádra nebo malta

- Pro připojení navazujícího potrubí → viz strana 83

EI 90 ($v_e i \leftrightarrow o$) S
 EI 120 ($v_e i \leftrightarrow o$) S*
 EI 120 ($v_e i \leftrightarrow o$) S - 500 Pa**

** do rozměru DN 315 mm

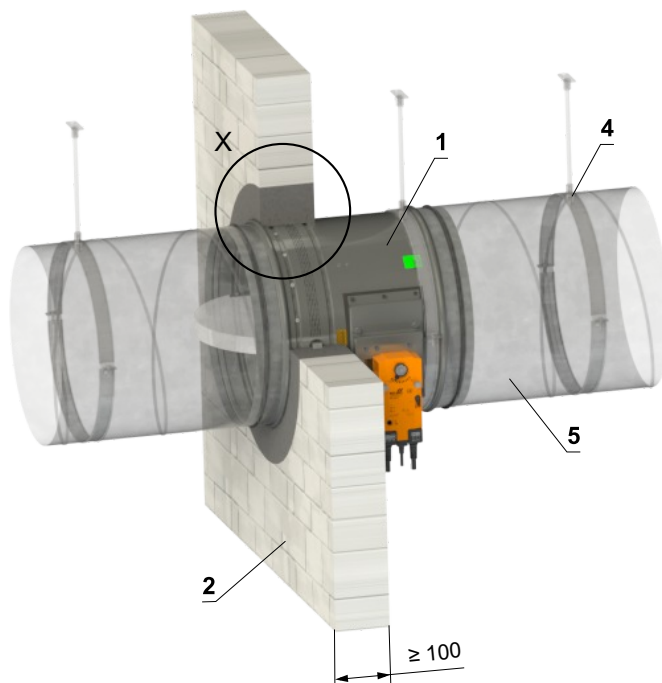
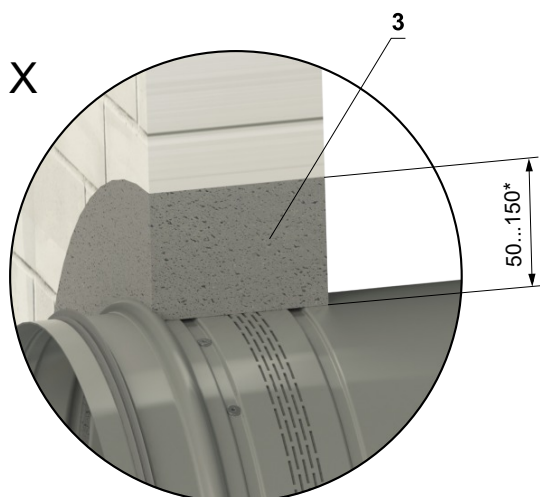

* V případě požární odolnosti EI 120 je instalační mezera omezena na 50 mm ^{+10/-0}.
Pro požární odolnost EI 90 nebo nižší je povolen rozsah instalační mezery 50–150 mm.

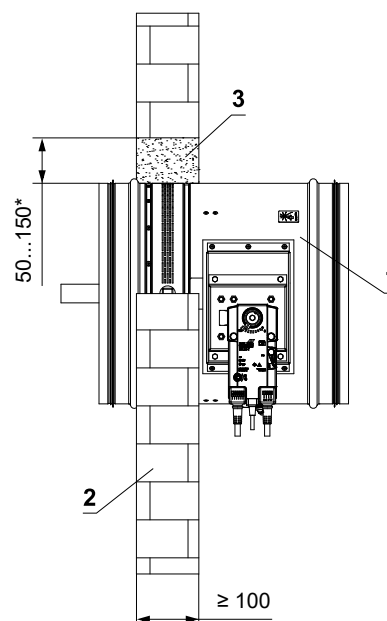
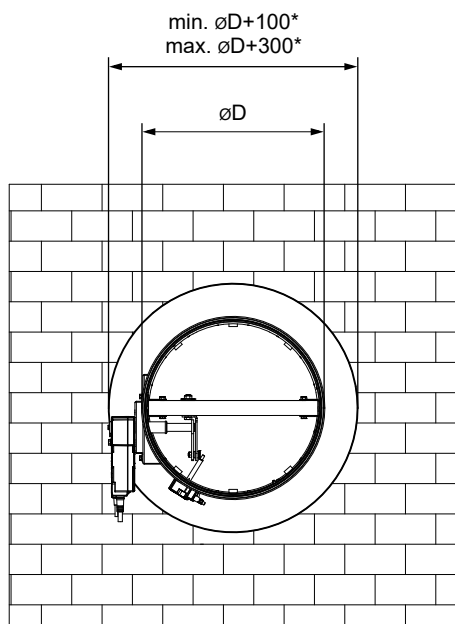

- 1 FDMR
- 2 Tuhá stěnová konstrukce
- 3 Sádra nebo malta
- 4 Objímka se závitovou tyčí → viz strany 80 až 82
- 5 Potrubí

V tuhé stěnové konstrukci - 2 klapky v jednom otvoru - sádra nebo malta

EI 90 (v_e i↔o) S

- Pro připojení navazujícího potrubí → viz strana 83
- Mezera mezi klapkou a konstrukcí je vyplněna maltou nebo sádrkou.
- V jednom otvoru je možné instalovat až 4 klapky symetricky.

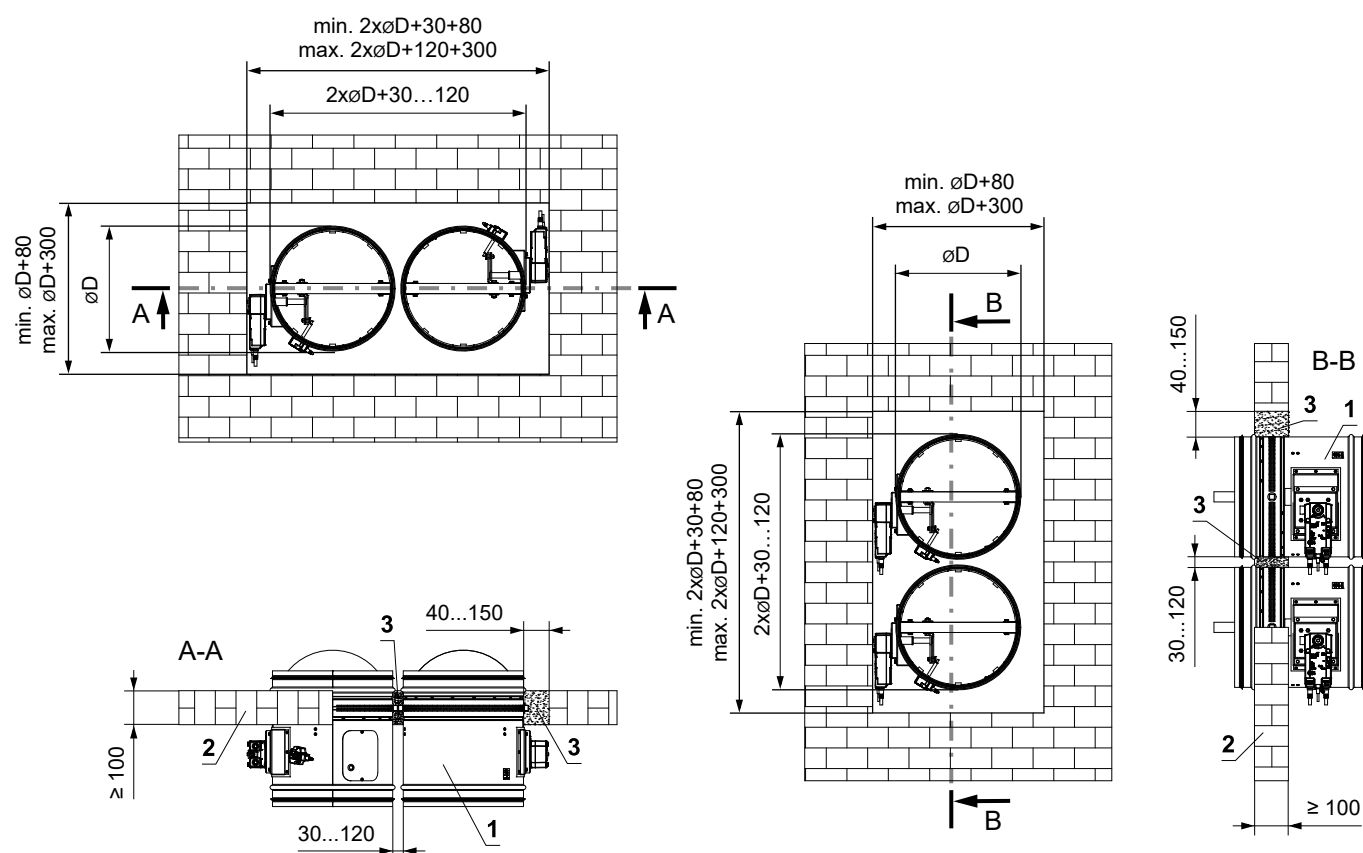
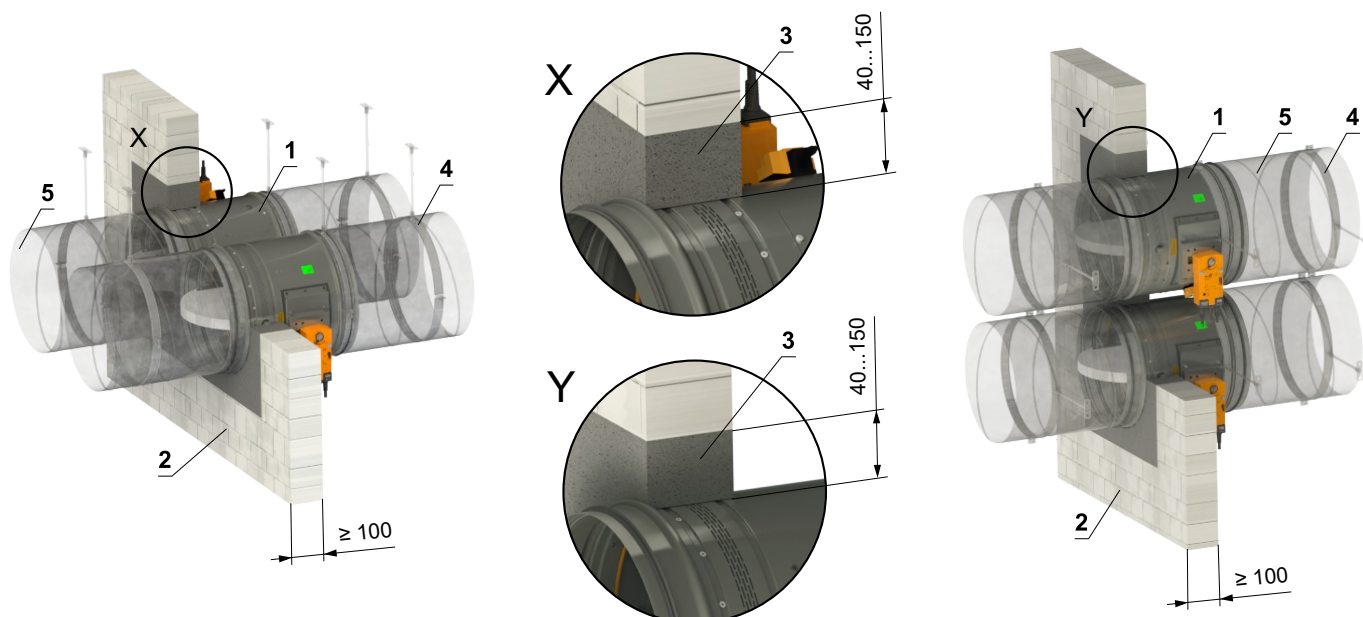

- 1 FDMR
- 2 Tuhá stěnová konstrukce
- 3 Sádra nebo malta
- 4 Objímka se závitovou tyčí → viz strany 80 až 82
- 5 Potrubí

V tuhé stěnové konstrukci - měkká ucpávka

EI 90 (v_e i↔o) S

- Pro připojení navazujícího potrubí → viz strana 83

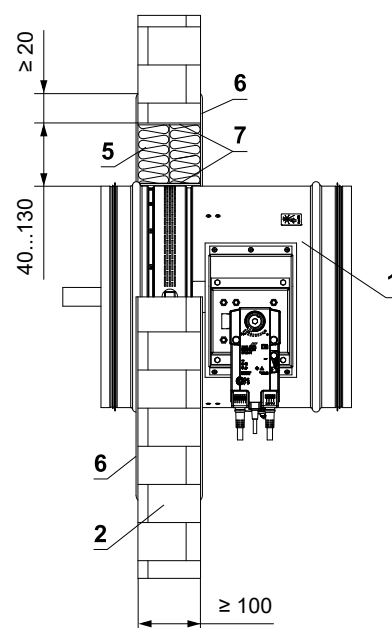
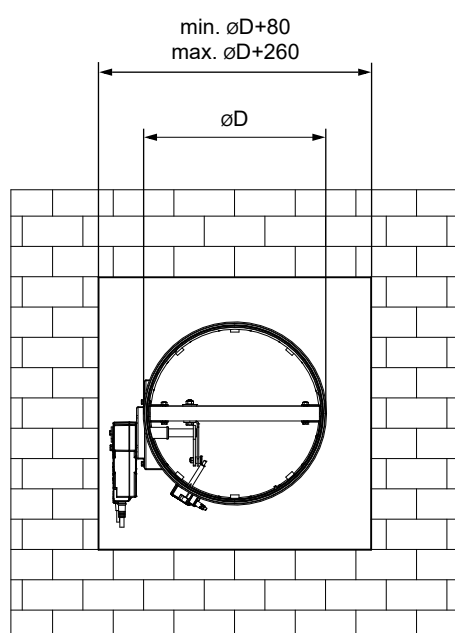
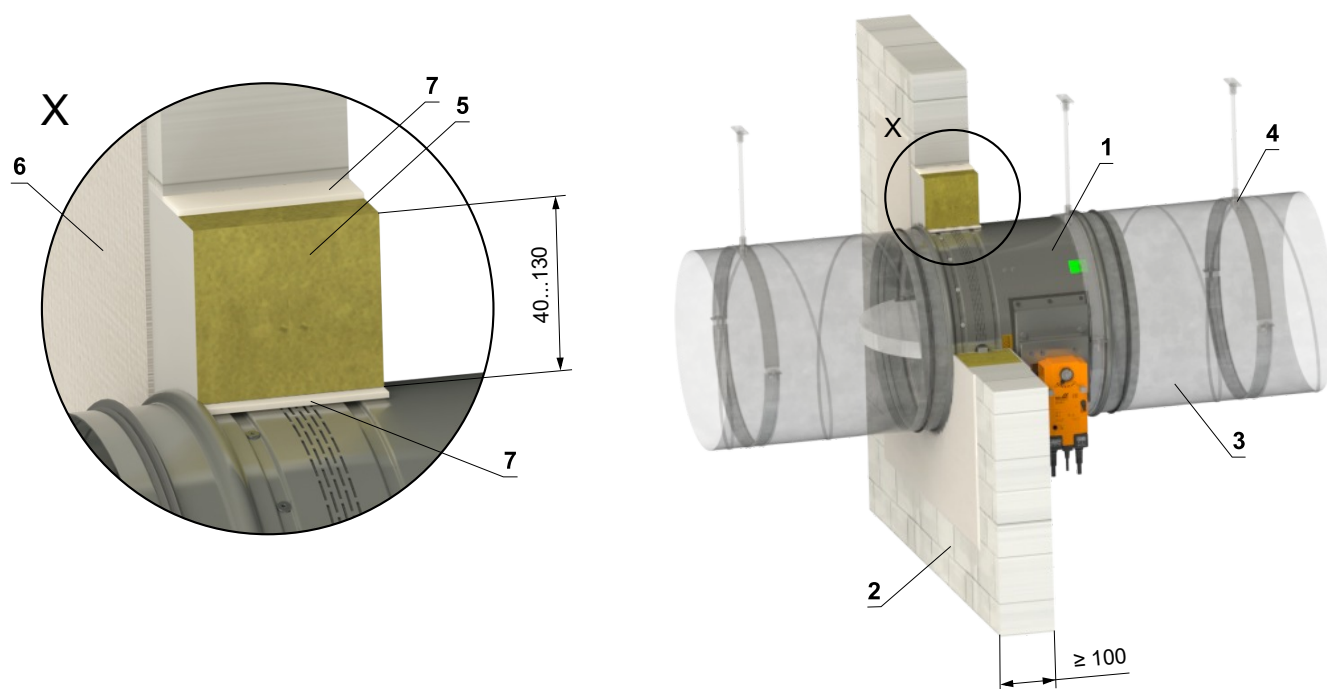

- FDMR
- Tuhá stěnová konstrukce
- Potrubí
- Objímka se závitovou tyčí → viz strany 80 až 82
Měkká ucpávka Systém HILTI*
- Protipožární deska - min. hustota 140 kg/m³ (HILTI CFS-CT B 1S 140/50...)
- Protipožární nátěr - tl. 1 mm (HILTI CFS-CT...) - nátěr je přetažený na podpěrnou konstrukci a na těleso klapky / potrubí.
- Protipožární tmel - (HILTI CFS-S ACR...) vyplnit mezeru z obou stran požárně dělící konstrukce a po celém obvodu prostupu a tělese klapky.

* Systém HILTI může být nahrazen obdobným systémem se stejnou nebo vyšší tloušťkou, hustotou, třídou reakce na oheň, odzkoušeným dle EN 1366-3

V tuhé stěnové konstrukci - požární ucpávka se stěrkou a obložkou

EI 90 (v_e i↔o) S

- Pro připojení navazujícího potrubí → viz strana 83

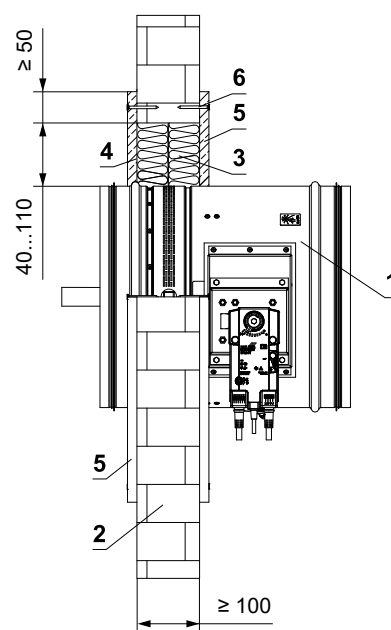
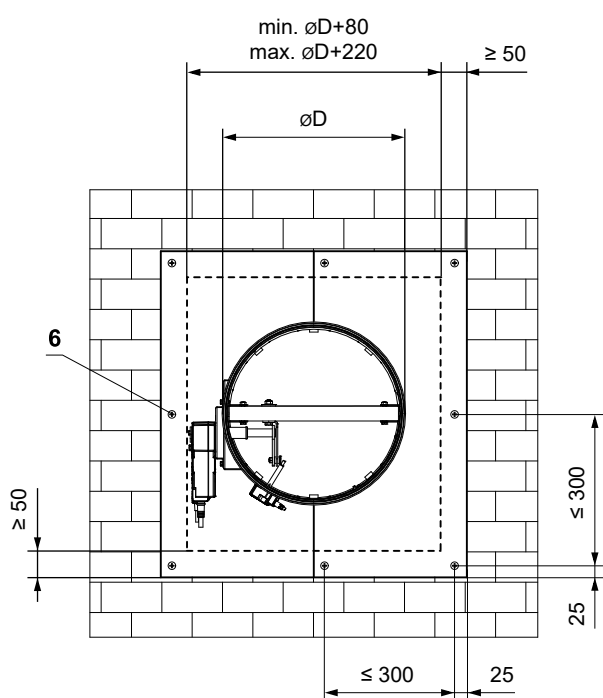
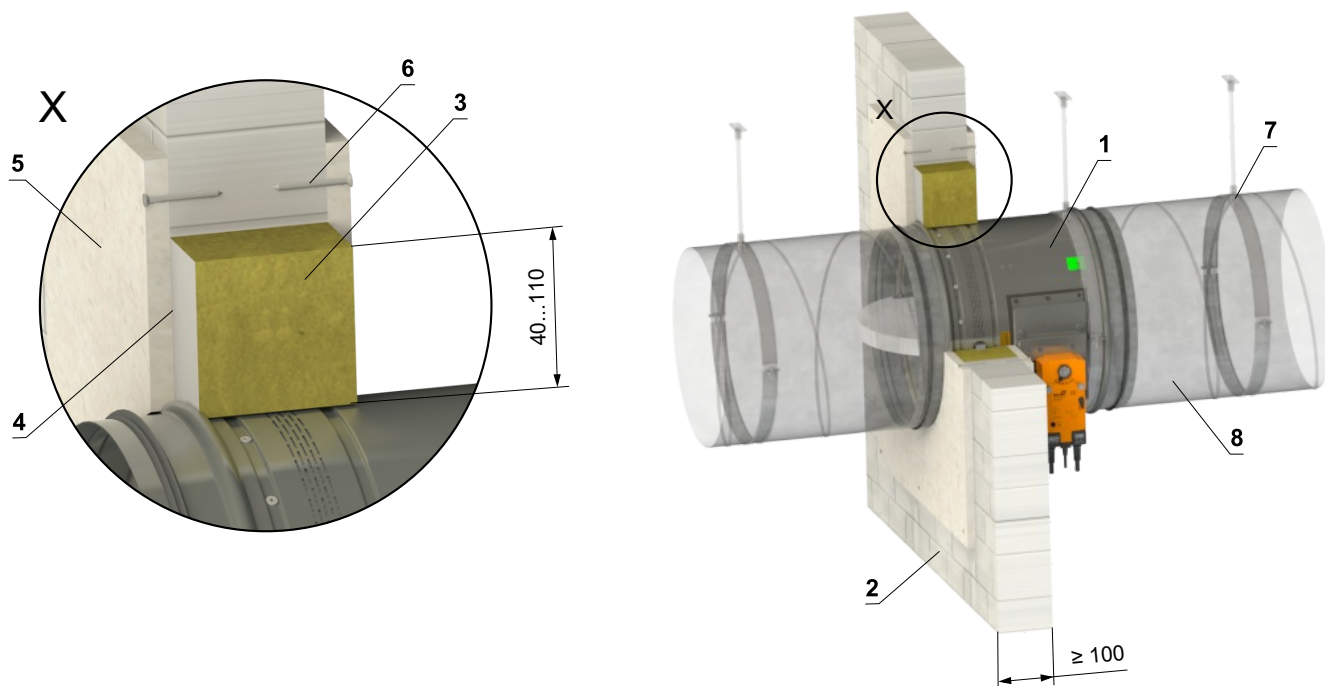

- 1 FDMR
- 2 Tuhá stěnová konstrukce
- 3 Deska z minerální kamenné vlny - min. hustota 140 kg/m³ (např. PROMAPYR-T150, ROCKWOOL HARDROCK / STEP ROCK HD)
- 4 Požární ochranná stěrka - tl. 1 mm (např. PROMASTOP-I)
- 5 Obložka z cementovápenné desky - min. tl. 15 mm, min. hustota 870 kg/m³ (např. PROMATECT-H)
- 6 Vrut 4x50 mm - vřuty musí být pevně fixovány ve stěnové konstrukci, v případě nutnosti použijte ocelové kotvy.
- 7 Objímka se závitovou tyčí → viz strany 80 až 82
- 8 Potrubí

V tuhé stěnové konstrukci - protipožární pěna se štukovou omítkou

EI 60 (v_e i↔o) S

- Pro připojení navazujícího potrubí → viz strana 83
- Zabudování je omezené do rozměru DN 200 mm.

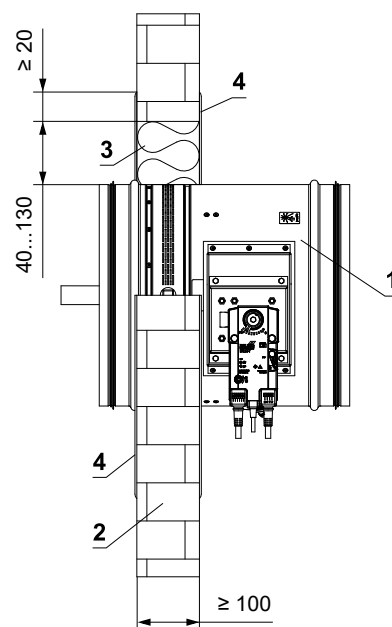
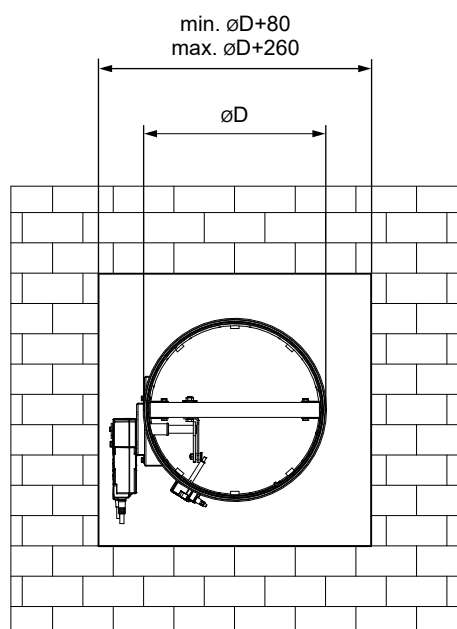
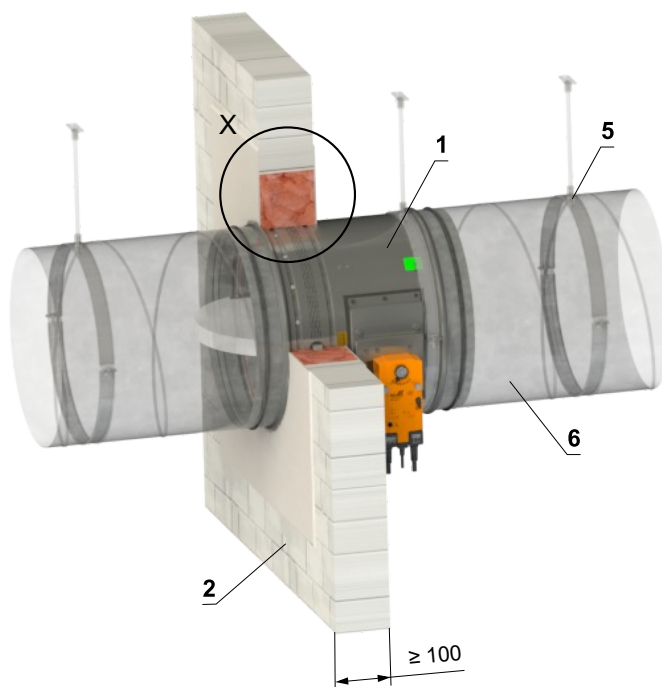
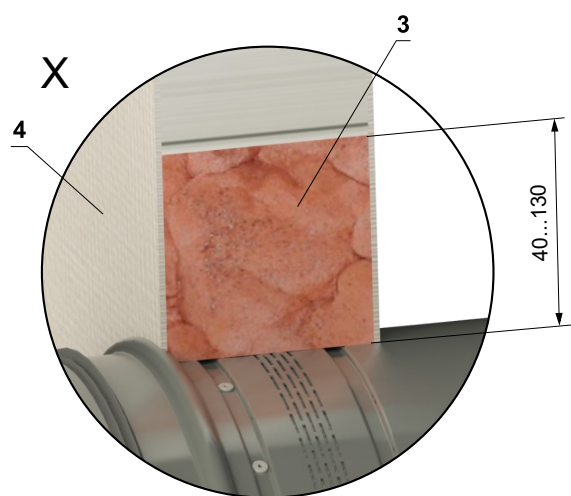

- 1 FDMR
- 2 Tuhá stěnová konstrukce
- 3 Protipožární pěna HILTI CFS-F FX
- 4 Štuková omítka
- 5 Objímka se závitovou tyčí → viz strany 80 až 82
- 6 Potrubí

V tuhé stěnové konstrukci - zabudování u stěny / stropu - sádra nebo malta + minerální kamenná vlna

EI 90 (v_e i↔o) S

- Pro připojení navazujícího potrubí → viz strana 83
- Podmínky tohoto zabudování jsou platné i pro zabudování klapky do Tuhé stropní konstrukce.
- Prostup je vyplněn sádrkou nebo maltou + přesně vyřízlím tvarem minerální kamenné vlny (tvar, dle umístění klapky). Minerální kamennou vlnu přilepit lepidlem (např. Promat K84 nebo ekvivalent) ke stěnové konstrukci a na těleso klapky.

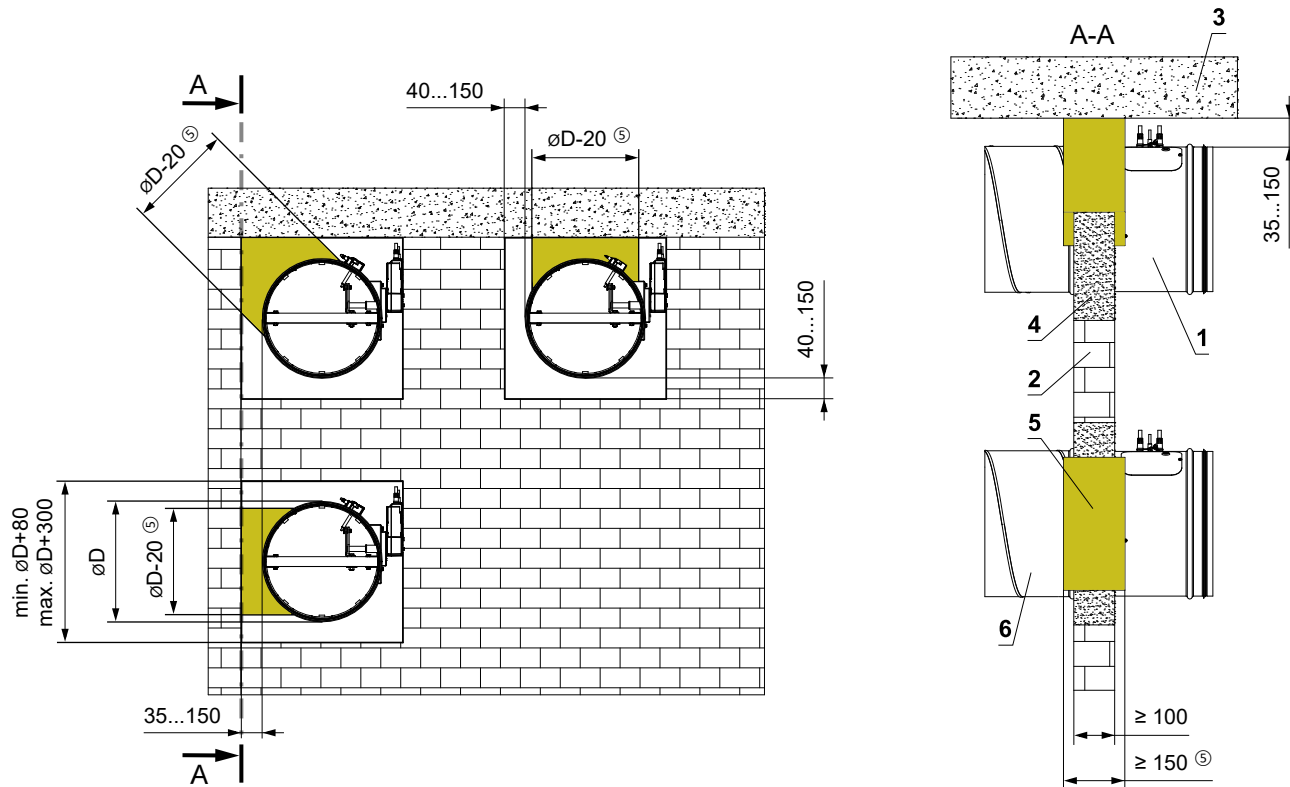
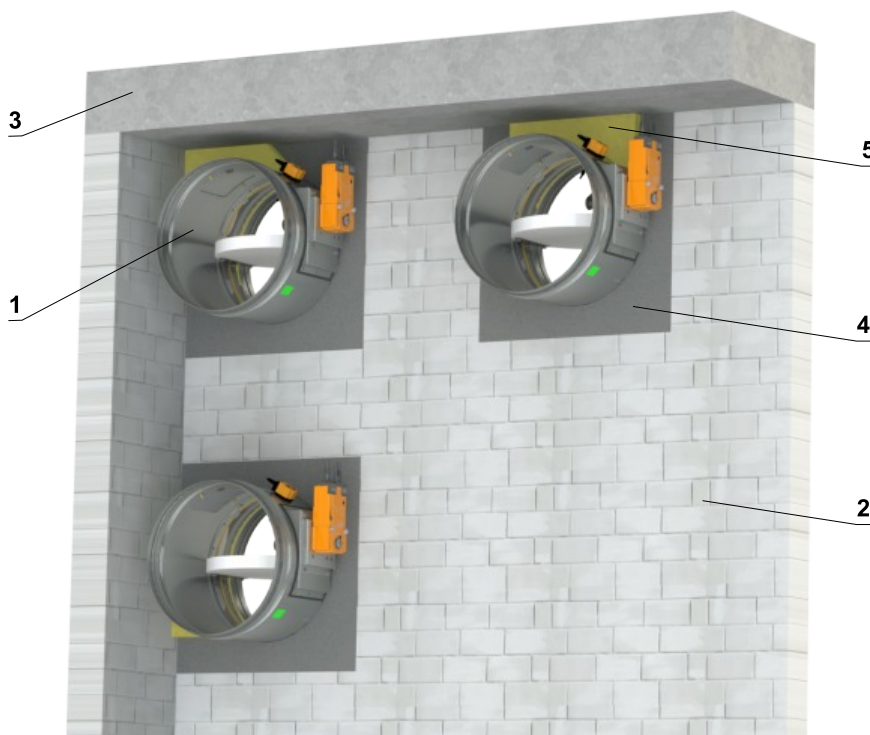

- 1 FDMR
- 2 Tuhá stěnová konstrukce
- 3 Tuhá stropní konstrukce
- 4 Sádra nebo malta
- 5 Deska z minerální kamenné vlny - min. hustota 140 kg/m³ (např. PROMAPYR-T150, ROCKWOOL HARDROCK / STEPROCK HD)
- 6 Potrubí

V tuhé stěnové konstrukci - zabudování u stěny / stropu - sádra nebo malta

EI 90 (v_e i↔o) S

- Pro připojení navazujícího potrubí → viz strana 83
- Podmínky tohoto zabudování jsou platné i pro zabudování klapky do Tuhé stropní konstrukce.

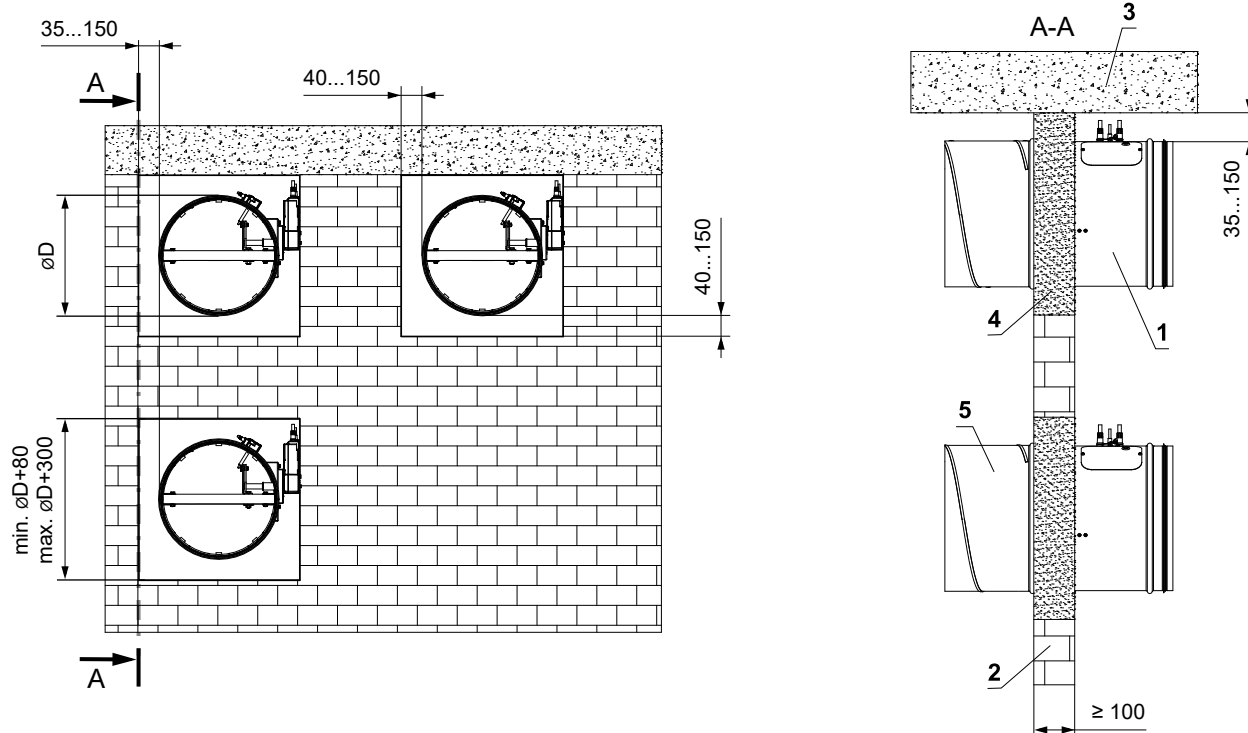
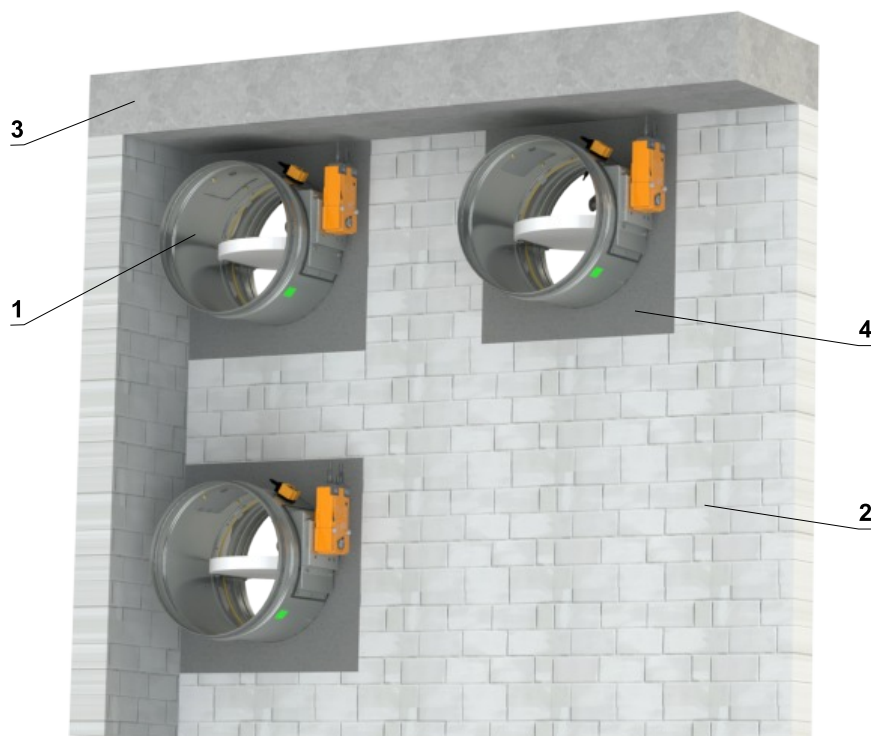

- 1 FDMR
- 2 Tuhá stěnová konstrukce
- 3 Tuhá stropní konstrukce
- 4 Sádra nebo malta
- 5 Potrubí

Zabudování mimo tuhou stěnovou konstrukci

Mimo tuhou stěnovou konstrukci - ISOVER Ultimate Protect - sádra nebo malta

EI 60 (v_e i↔o) S

EI 90 (v_e i↔o) S

- Pro připojení navazujícího potrubí → viz strana 83
- Minimální a maximální vzdálenost mezi stěnou a požární klapkou je neomezená.
- Při instalaci izolace, postupujte podle pokynů výrobce ISOVER.
- Klapka a potrubí musí být zavěšeny samostatně.
- Potrubí musí být zavěšeno na obou stranách klapky, dle národních předpisů.
- Potrubí mezi požární klapkou a požárně dělící konstrukcí, musí být zavěšeno pomocí závitových tyčí a montážních profilů nebo jiného kotevního systému, dle národních norem.
- Zatížení závěsného systému závisí na hmotnosti požární klapky a systému potrubí → viz strana 80
- Maximální vzdálenost mezi dvěma závěsnými systémy je 1500 mm.
- Připojené potrubí musí být zavěšeno tak, aby byl zcela vyloučen přenos všech zatížení z navazujícího vzduchotechnického potrubí na těleso klapky. Sousední potrubí musí být zavěšeno nebo podepřeno podle požadavků dodavatelů potrubí.
- Pokud je závitová tyč umístěna uvnitř izolace potrubí, vzdálenost mezi závitovou tyčí a potrubím je max. 30 mm.
- Pokud je závitová tyč umístěna mimo izolaci potrubí, vzdálenost mezi závitovou tyčí a izolací je max. 40 mm.

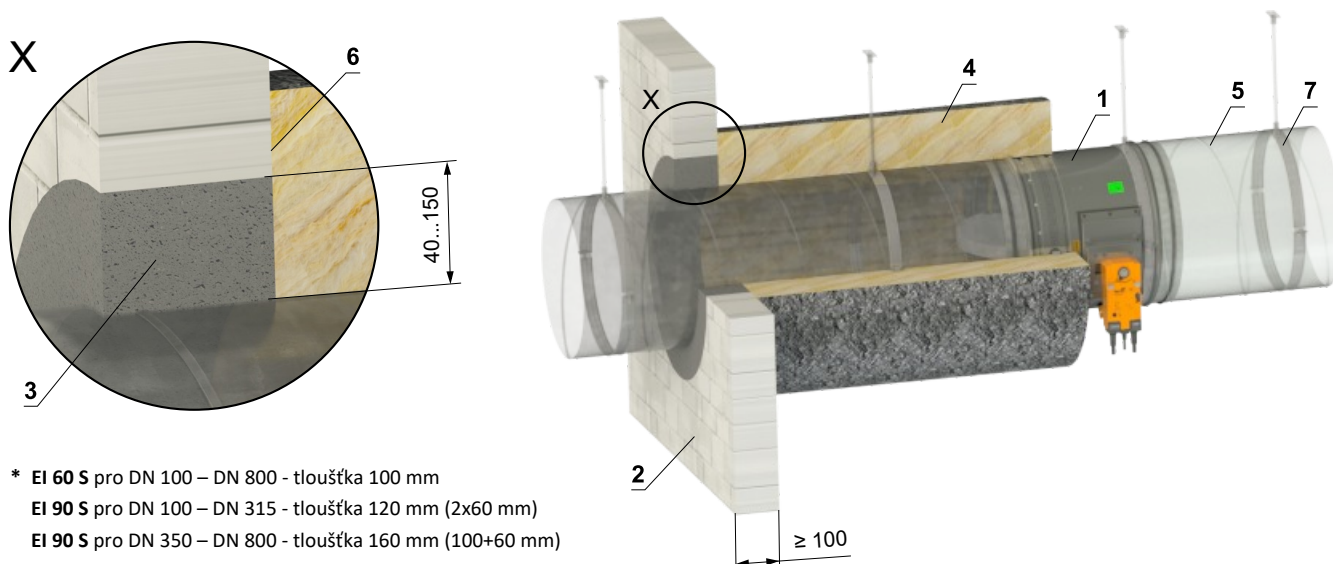

- * EI 60 S pro DN 100 – DN 800 - tloušťka 100 mm
- EI 90 S pro DN 100 – DN 315 - tloušťka 120 mm (2x60 mm)
- EI 90 S pro DN 350 – DN 800 - tloušťka 160 mm (100+60 mm)

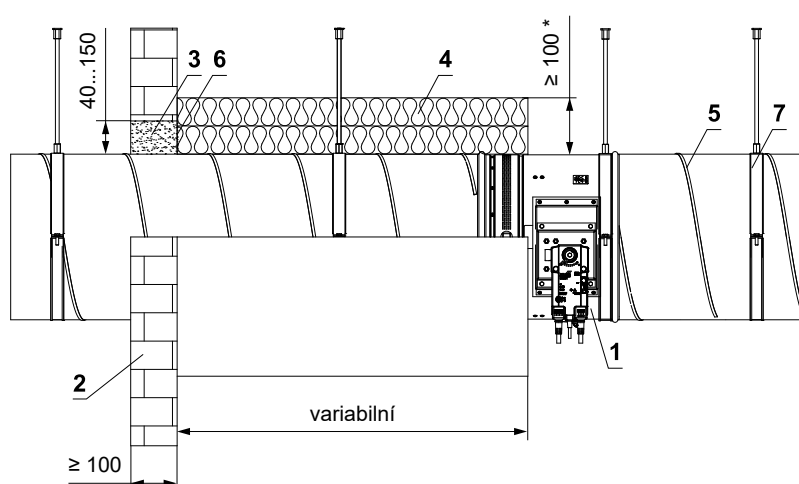
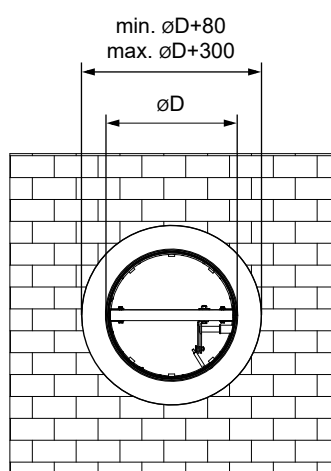

- 1 FDMR
- 2 Tuhá stěnová konstrukce
- 3 Sádra nebo malta
- 4 Izolační rohož z kamenné vlny s povrchovou úpravou z hliníkové fólie - min. hustota 66 kg/m³ (Systém ISOVER Ultimate Protect Wired Mat 4.0 Alu1)*
- 5 Standardní VZT potrubí z pozinkovaného plechu min. tloušťky 0,8 mm
- 6 Lepidlo ISOVER Protect BSK - naneste na izolaci a přilepte na požárně dělící konstrukci
- 7 Objímka se závitovou tyčí → viz strany 80 až 82

Mimo tuhou stěnovou konstrukci - ISOVER Ultimate Protect - měkká ucpávka

EI 60 (v_e i↔o) SEI 90 (v_e i↔o) S

- Pro připojení navazujícího potrubí → viz strana 83
- Minimální a maximální vzdálenost mezi stěnou a požární klapkou je neomezená.
- Při instalaci izolace, postupujte podle pokynů výrobce ISOVER.
- Klapka a potrubí musí být zavěšeny samostatně.
- Potrubí musí být zavěšeno na obou stranách klapky, dle národních předpisů.
- Potrubí mezi požární klapkou a požárně dělicí konstrukcí, musí být zavěšeno pomocí závitových tyčí a montážních profilů nebo jiného kotevního systému, dle národních norem.
- Zatížení závěsného systému závisí na hmotnosti požární klapky a systému potrubí → viz strana 80
- Maximální vzdálenost mezi dvěma závěsnými systémy je 1500 mm.
- Potrubí v místě prostupu musí být ukotveno ke stěnové konstrukci.
- Připojené potrubí musí být zavěšeno tak, aby byl zcela vyloučen přenos všech zatížení z navazujícího vzduchotechnického potrubí na těleso klapky. Sousední potrubí musí být zavěšeno nebo podepřeno podle požadavků dodavatelů potrubí.
- Pokud je závitová tyč umístěna uvnitř izolace potrubí, vzdálenost mezi závitovou tyčí a potrubím je max. 30 mm.
- Pokud je závitová tyč umístěna mimo izolaci potrubí, vzdálenost mezi závitovou tyčí a izolací je max. 40 mm.

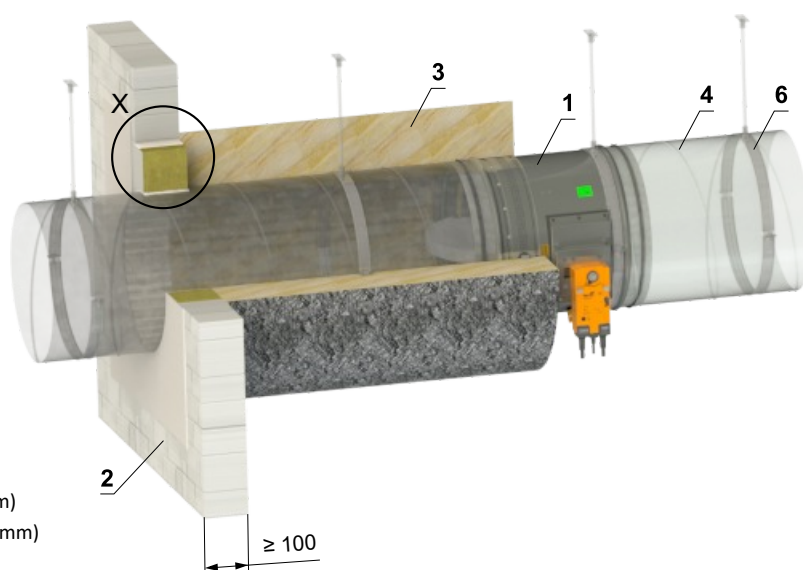
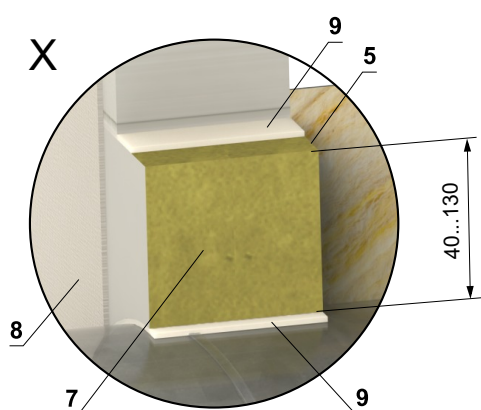

- ** EI 60 S pro DN 100 – DN 800 - tloušťka 100 mm
 EI 90 S pro DN 100 – DN 315 - tloušťka 120 mm (2x60 mm)
 EI 90 S pro DN 350 – DN 800 - tloušťka 160 mm (100+60 mm)

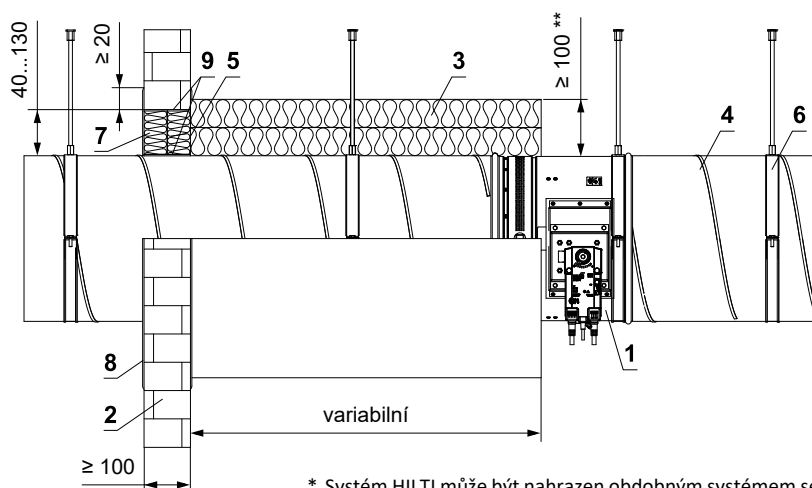
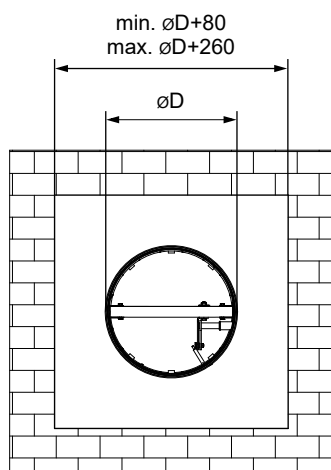

* Systém HILTI může být nahrazen obdobným systémem se stejnou nebo vyšší tloušťkou, hustotou, třídou reakce na oheň, odzkoušeným dle EN 1366-3

- 1 FDMR
- 2 Tuhá stěnová konstrukce
- 3 Izolační rohož z kamenné vlny s povrchovou úpravou z hliníkové fólie - min. hustota 66 kg/m³ (Systém ISOVER Ultimate Protect Wired Mat 4.0 Alu1)**
- 4 Standardní VZT potrubí z pozinkovaného plechu min. tloušťky 0,8 mm
- 5 Lepidlo ISOVER Protect BSK - naneste na izolaci a přilepte na požárně dělicí konstrukci
- 6 Objímka se závitovou tyčí → viz strany 80 až 82
Měkká ucpávka Systém HILTI*
- 7 Protipožární deska - min. hustota 140 kg/m³ (HILTI CFS-CT B 1S 140/50...)
- 8 Protipožární nátěr - tl. 1 mm (HILTI CFS-CT...) - nátěr je přetažený na podpěrnou konstrukci a na těleso klapky / potrubí.
- 9 Protipožární tmel - (HILTI CFS-S ACR...) vyplnit mezeru z obou stran požárně dělicí konstrukce a po celém obvodu prostupu a tělese klapky.

Mimo tuhou stěnovou konstrukci - kamenná vlna ROCKWOOL - požární ucpávka se stěrkou a obložkou EI 90 (v_e i↔o) S

- Pro připojení navazujícího potrubí → viz strana 83
- Minimální a maximální vzdálenost mezi stěnou a požární klapkou je neomezená.
- Při instalaci izolace, postupujte podle pokynů výrobce ROCKWOOL.
- Klapka a potrubí musí být zavěšeny samostatně.
- Potrubí musí být zavěšeno na obou stranách klapky, dle národních předpisů.
- Potrubí mezi požární klapkou a požárně dělicí konstrukcí, musí být zavěšeno pomocí závitových tyčí a montážních profilů nebo jiného kotevního systému, dle národních norem.
- Zatížení závěsného systému závisí na hmotnosti požární klapky a systému potrubí → viz strana 80
- Maximální vzdálenost mezi dvěma závěsnými systémy je 1500 mm.
- Potrubí v místě prostupu musí být ukotveno ke stěnové konstrukci.
- Připojené potrubí musí být zavěšeno tak, aby byl zcela vyloučen přenos všech zatížení z navazujícího vzduchotechnického potrubí na těleso klapky. Sousední potrubí musí být zavěšeno nebo podepřeno podle požadavků dodavatelů potrubí.
- Pokud je závitová tyč umístěna uvnitř izolace potrubí, vzdálenost mezi závitovou tyčí a potrubím je max. 30 mm.
- Pokud je závitová tyč umístěna mimo izolaci potrubí, vzdálenost mezi závitovou tyčí a izolací je max. 40 mm.

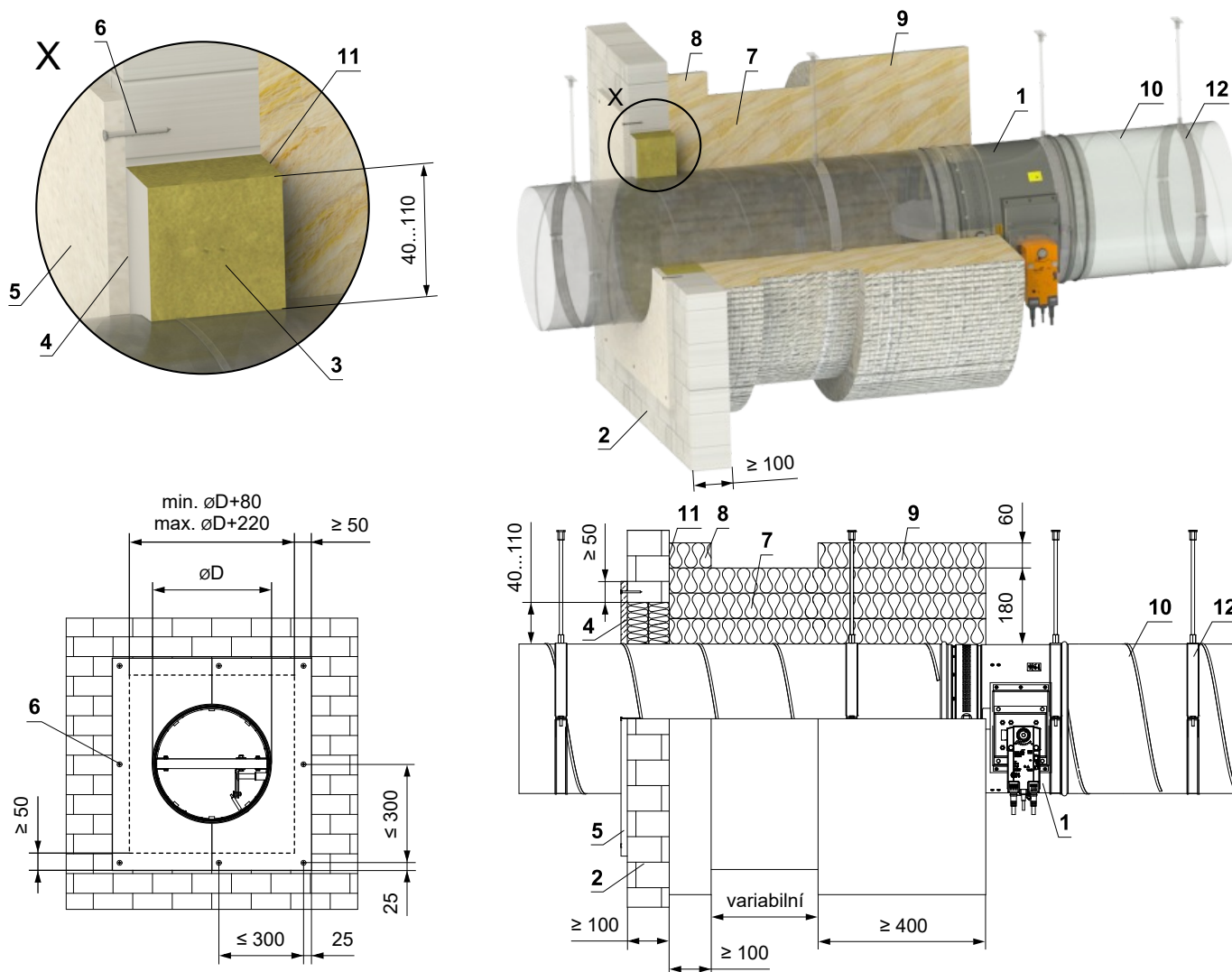

- | | |
|---|---|
| <p>1 FDMR</p> <p>2 Tuhá stěnová konstrukce</p> <p>3 Deska z minerální kamenné vlny - min. hustota 140 kg/m³ (např. PROMAPYR-T150, ROCKWOOL HARDROCK / STEPROCK HD)</p> <p>4 Požární ochranná stěrka - tl. 1 mm (např. PROMASTOP-I)</p> <p>5 Obložka z cementovápenné desky - min. tl. 15 mm, min. hustota 870 kg/m³ (např. PROMATECT-H)</p> <p>6 Vrut 4x50 mm - vruty musí být pevně fixovány ve stěnové konstrukci, v případě nutnosti použijte ocelové kotvy.</p> | <p>7 Izolační rohož z kamenné vlny s povrchovou úpravou z hliníkové fólie - tl. 180 mm (3x60 mm), min. hustota 105 kg/m³ - (Systém ROCKWOOL Wired Mat 105 Alu)</p> <p>8 Izolační límeč prostupu potrubí - tl. 60 mm (Systém ROCKWOOL Wired Mat 105 Alu) - lepené (poz. 11) a připěvněné šrouby ke stěnové konstrukci</p> <p>9 Izolační límeč požární klapky a napojení potrubí - tl. 60 mm (Systém ROCKWOOL Wired Mat 105 Alu)</p> <p>10 Standardní VZT potrubí z pozinkovaného plechu min. tloušťky 0,8 mm</p> <p>11 Lepidlo ROCKWOOL Firepro glue - naneste na izolaci a přilepte na požárně dělicí konstrukci</p> <p>12 Objímka se závitovou tyčí → viz strany 80 až 82</p> |
|---|---|

Zabudování v sádkartonové konstrukci

V sádkartonové konstrukci - sádra nebo malta

- Pro připojení navazujícího potrubí → viz strana 83
- Otvor pro instalaci je olemován UW/CW profilem.

EI 90 (v_e i↔o) S
EI 120 (v_e i↔o) S*
EI 120 (v_e i↔o) S - 500 Pa**

** do rozměru DN 315 mm

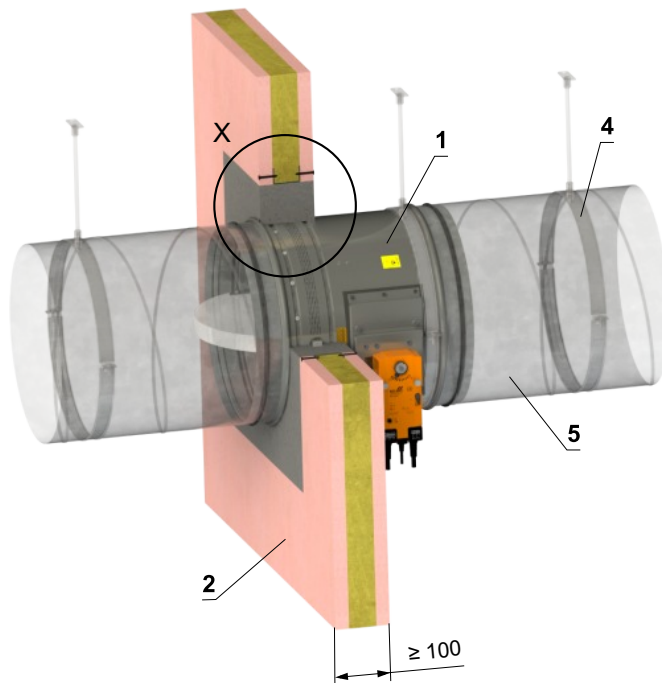
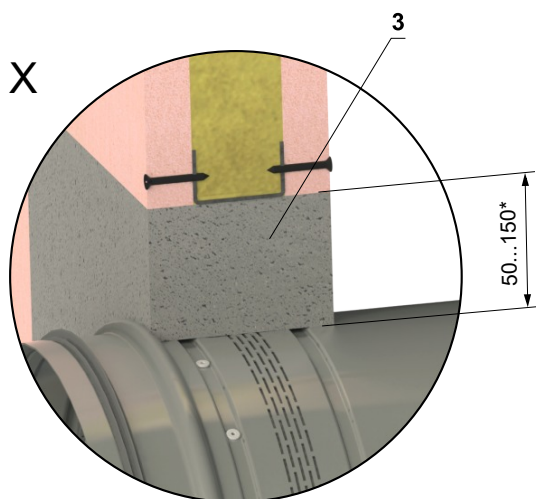

* V případě požární odolnosti EI 120 je instalační mezera omezena na 50 mm ^{+10/-0}.
 Pro požární odolnost EI 90 nebo nižší je povolen rozsah instalační mezery 50–150 mm.

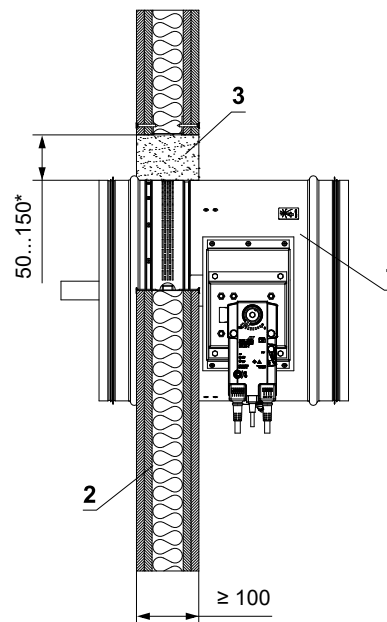
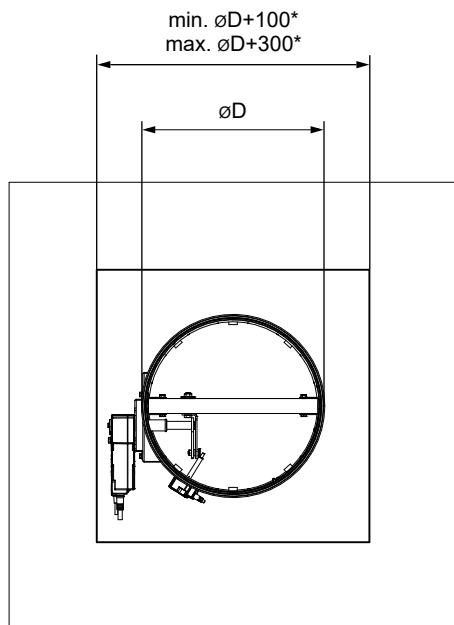

- 1 FDMR
- 2 Sádkartonová konstrukce
- 3 Sádra nebo malta
- 4 Objímka se závitovou tyčí → viz strany 80 až 82
- 5 Potrubí

V sádkartonové konstrukci - 2 klapky v jednom otvoru - sádra nebo malta

EI 90 (v_e i↔o) S

- Pro připojení navazujícího potrubí → viz strana 83
- Mezera mezi klapkou a konstrukcí je vyplněna maltou nebo sádkou.
- V jednom otvoru je možné instalovat až 4 klapky symetricky.
- Otvor pro instalaci je olemován UW/CW profilem.

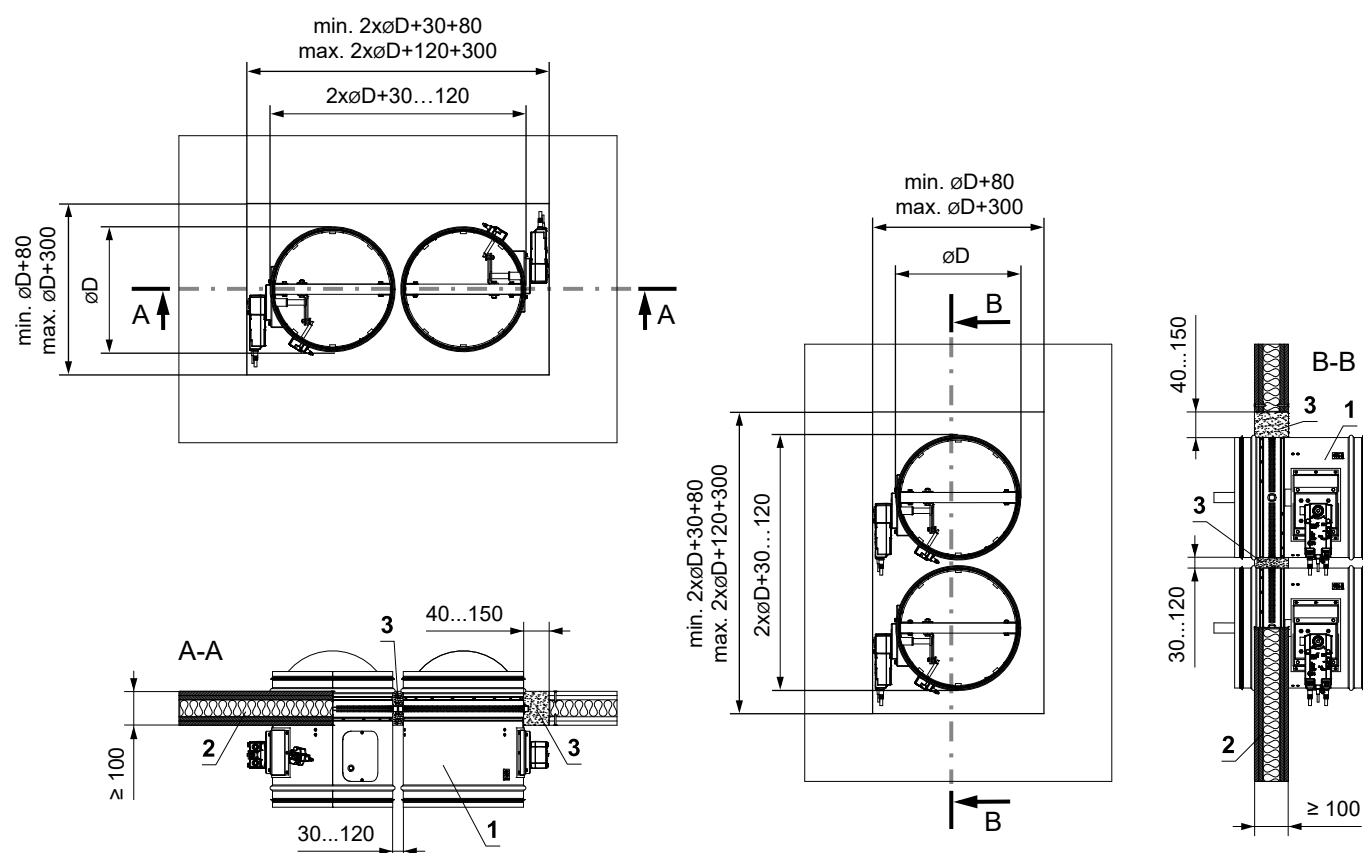
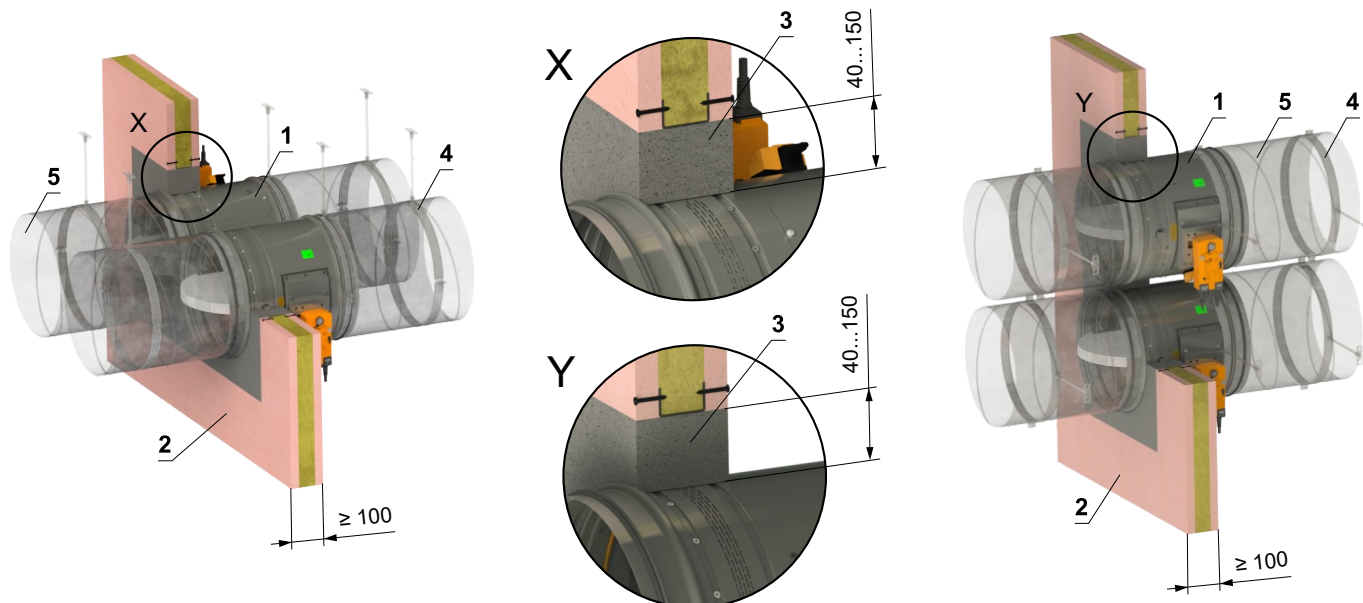

- 1 FDMR
- 2 Sádkartonová konstrukce
- 3 Sádra nebo malta
- 4 Objímka se závitovou tyčí → viz strany 80 až 82
- 5 Potrubí

V sádrokartonové konstrukci - měkká ucpávka

EI 90 (v_e i↔o) S

- Pro připojení navazujícího potrubí → viz strana 83
- Otvor pro instalaci je olemován UW/CW profilem.

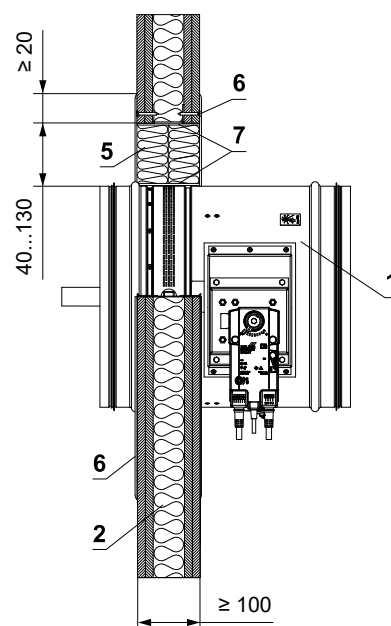
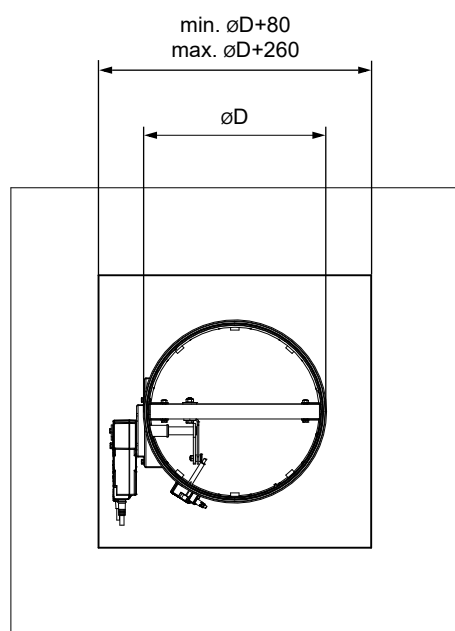
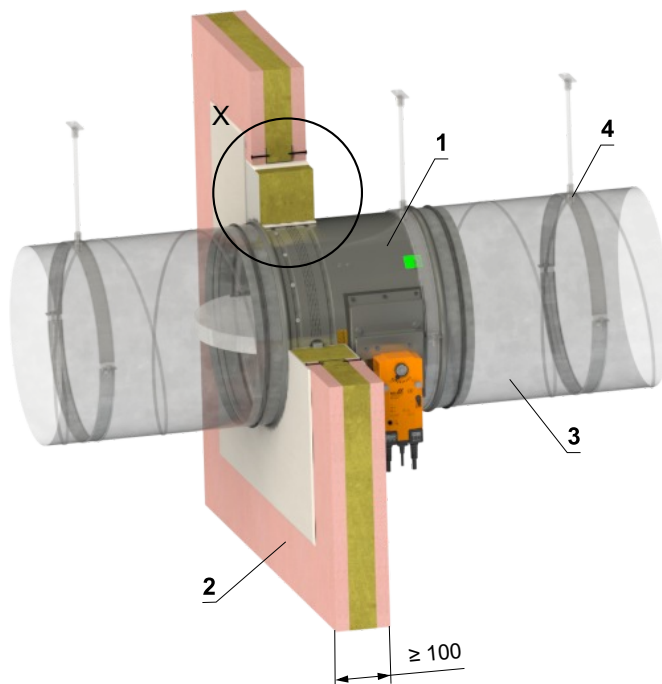
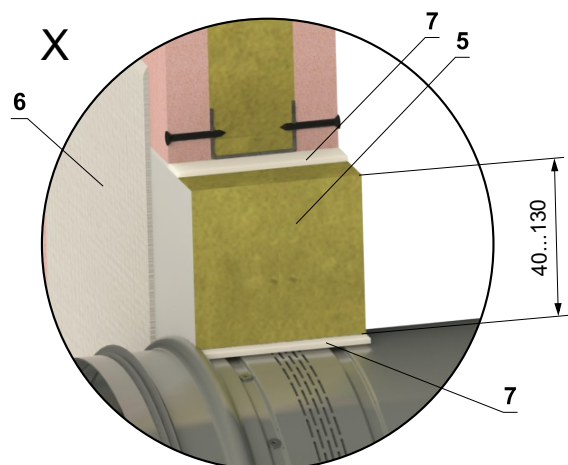

- 1 FDMR
- 2 Sádrokartonová konstrukce
- 3 Potrubí
- 4 Objímka se závitovou tyčí → viz strany 80 až 82
Měkká ucpávka Systém HILTI*
- 5 Protipožární deska - min. hustota 140 kg/m³ (HILTI CFS-CT B 1S 140/50...)
- 6 Protipožární nátěr - tl. 1 mm (HILTI CFS-CT...) - nátěr je přetažený na podpěrnou konstrukci a na těleso klapky / potrubí.
- 7 Protipožární tmel - (HILTI CFS-S ACR...) vyplnit mezeru z obou stran požárně dělící konstrukce a po celém obvodu prostupu a tělese klapky.

* Systém HILTI může být nahrazen obdobným systémem se stejnou nebo vyšší tloušťkou, hustotou, třídou reakce na oheň, odzkoušeným dle EN 1366-3

V sádkartonové konstrukci s nosnou konstrukcí z dřevěných hranolů (trámů) - měkká ucpávka

EI 90 (v_e i↔o) S

- Pro připojení navazujícího potrubí → viz strana 83
- Otvor pro instalaci je olemován UW/CW profilem.

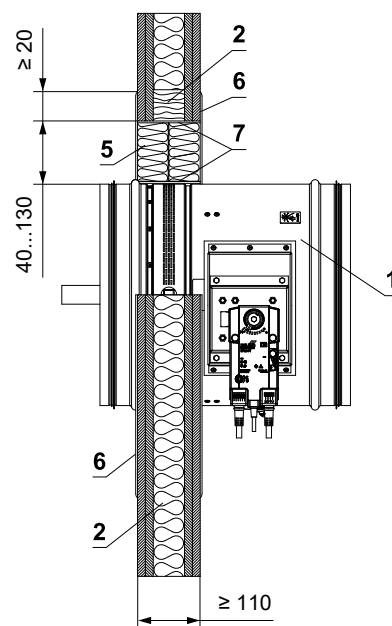
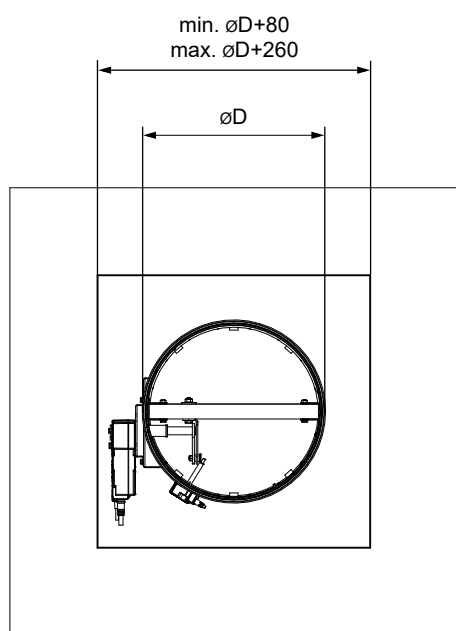
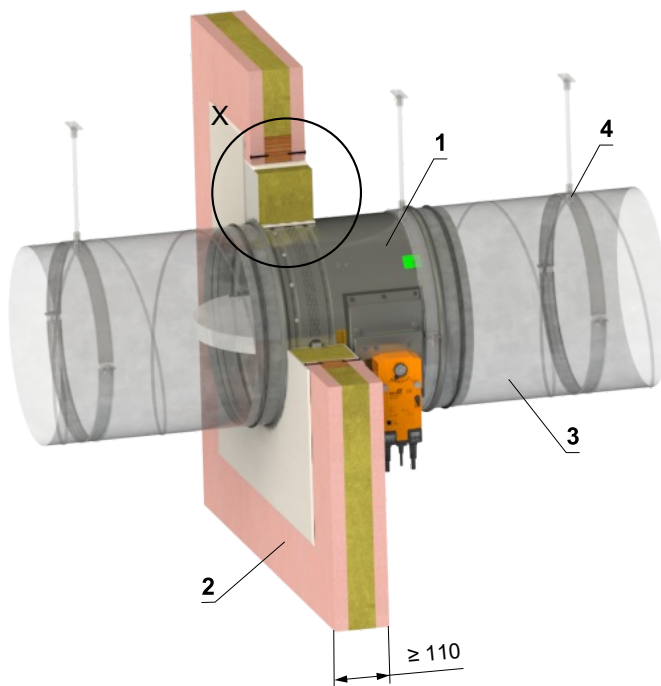
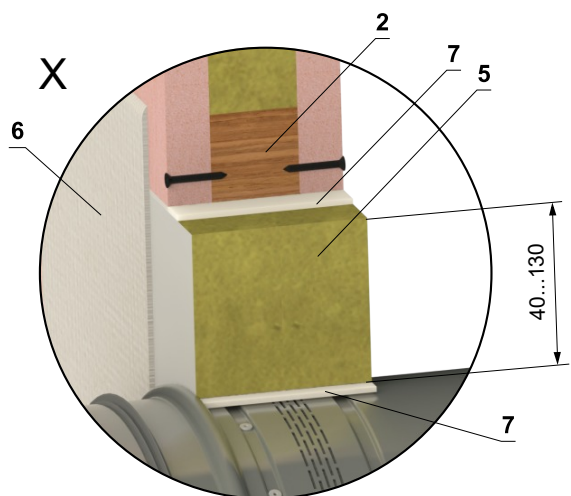

* Systém HILTI může být nahrazen obdobným systémem se stejnou nebo vyšší tloušťkou, hustotou, třídou reakce na oheň, odzkoušeným dle EN 1366-3

- 1 FDMR
- 2 Sádkartonová konstrukce s nosnou konstrukcí z dřevěných hranolů (trámů) min. průřez 60x60 mm
- 3 Potrubí
- 4 Objímka se závitovou tyčí → viz strany 80 až 82
Měkká ucpávka Systém HILTI*
- 5 Protipožární deska - min. hustota 140 kg/m³ (HILTI CFS-CT B 1S 140/50...)
- 6 Protipožární nátěr - tl. 1 mm (HILTI CFS-CT...) - nátěr je přetažen na podpěrnou konstrukci a na těleso klapky / potrubí.
- 7 Protipožární tmel - (HILTI CFS-S ACR...) vyplnit mezeru z obou stran požárně dělící konstrukce a po celém obvodu prostupu a tělese klapky.

V sádkartonové konstrukci - požární ucpávka se stěrkou a obložkou

EI 90 (v_e i↔o) S

- Pro připojení navazujícího potrubí → viz strana 83
- Otvor pro instalaci je olemován UW/CW profilem.

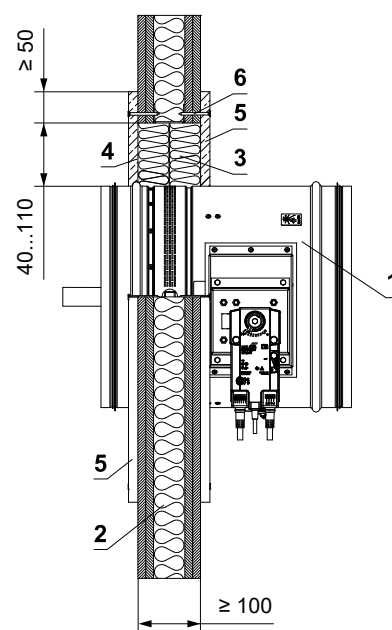
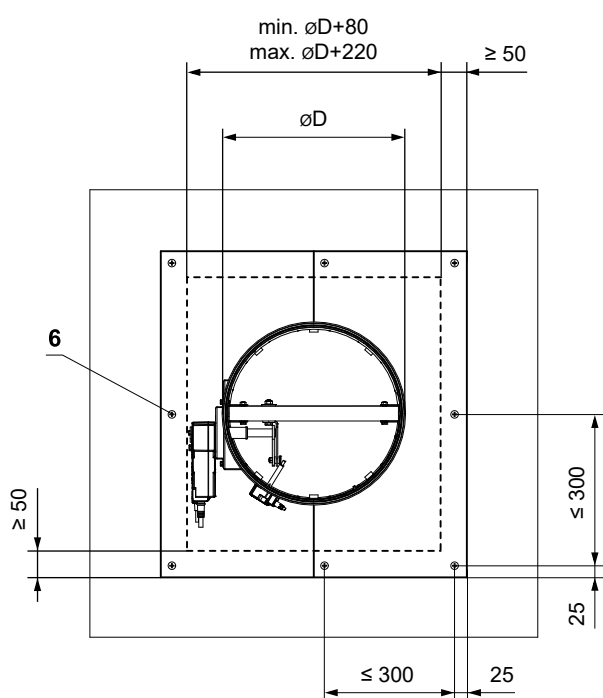
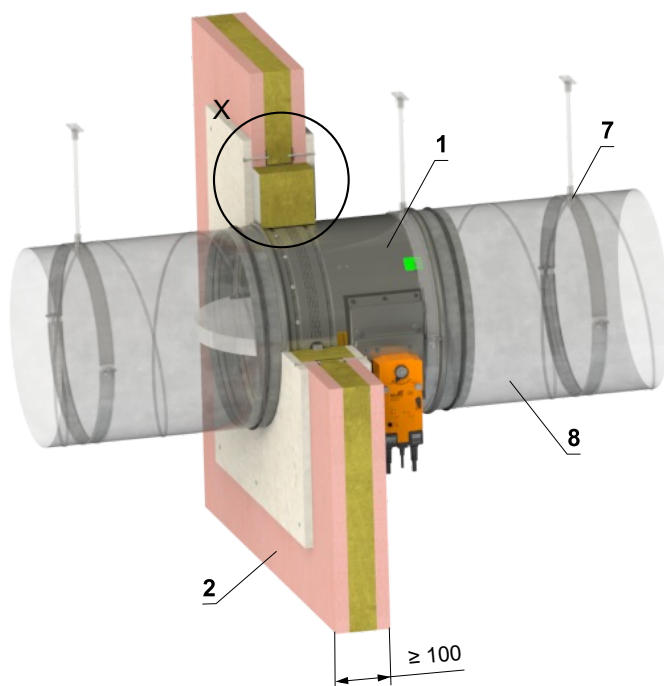
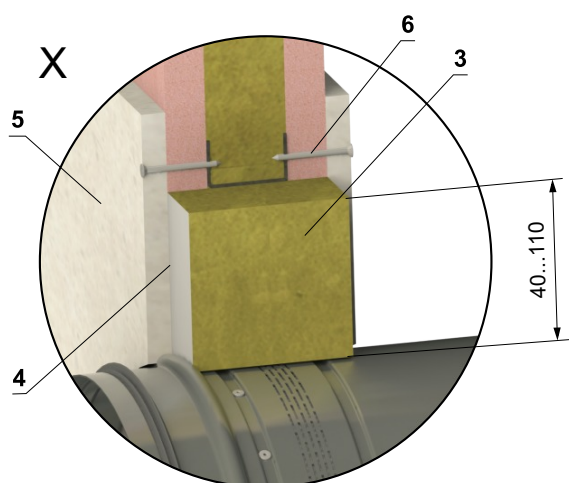

- 1 FDMR
- 2 Sádkartonová konstrukce
- 3 Deska z minerální kamenné vlny - min. hustota 140 kg/m³ (např. PROMAPYR-T150, ROCKWOOL HARDROCK / STEP ROCK HD)
- 4 Požární ochranná stěrka - tl. 1 mm (např. PROMASTOP-I)
- 5 Obložka z cementovápenné desky - min. tl. 15 mm, min. hustota 870 kg/m³ (např. PROMATECT-H)
- 6 Vrut 4x50 mm - vruť musí být pevně fixovány ve stěnové konstrukci, v případě nutnosti použijte ocelové kotvy
- 7 Objímka se závitovou tyčí → viz strany 80 až 82
- 8 Potrubí

V sádkartonové konstrukci - protipožární pěna se štukovou omítkou

EI 60 (v_e i↔o) S

- Pro připojení navazujícího potrubí → viz strana 83
- Zabudování je omezené do rozměru DN 200 mm.
- Otvor pro instalaci je olemován UW/CW profilem.

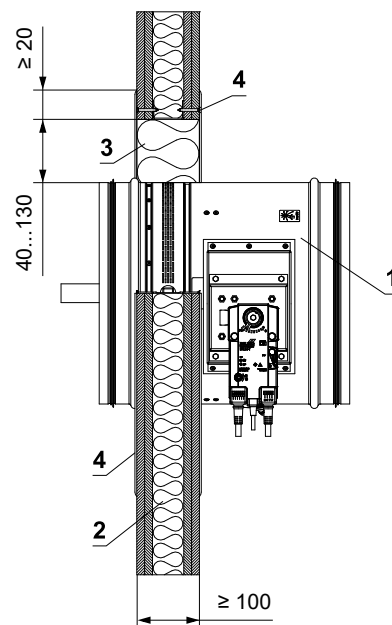
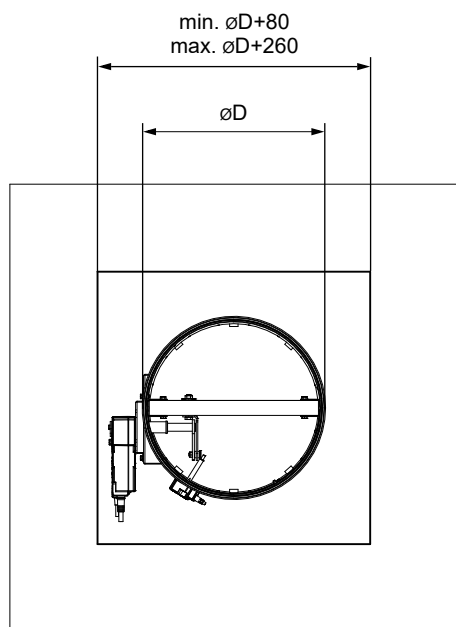
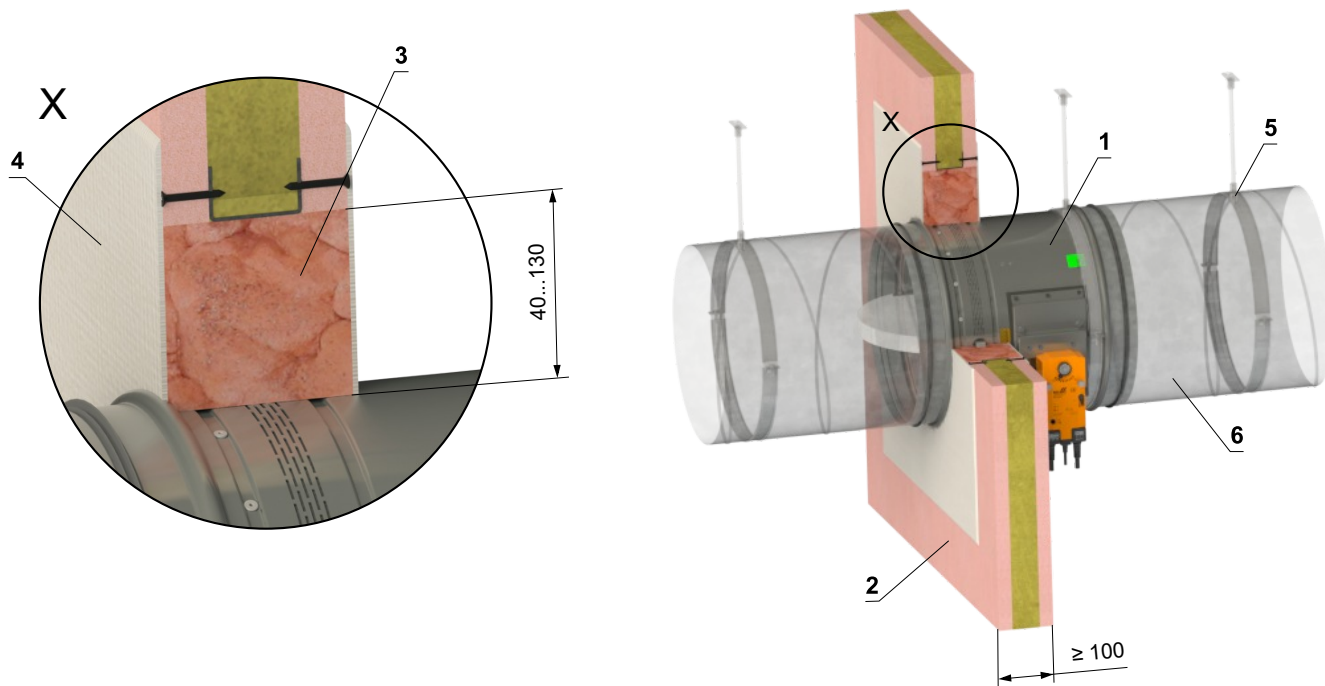

- 1 FDMR
- 2 Sádkartonová konstrukce
- 3 Protipožární pěna HILTI CFS-F FX
- 4 Štuková omítka
- 5 Objímka se závitovou tyčí → viz strany 80 až 82
- 6 Potrubí

V sádkartonové konstrukci - zabudování u stěny / stropu - sádra nebo malta + minerální kamenná vlna

EI 90 (v_e i↔o) S

- Pro připojení navazujícího potrubí → viz strana 83
- Podmínky tohoto zabudování jsou platné i pro zabudování klapky do Tuhé stropní konstrukce.
- Prostup je vyplněn sádrkou nebo maltou + přesně vyřízlím tvarem minerální kamenné vlny (tvar, dle umístění klapky). Minerální kamennou vlnu přilepit lepidlem (např. Promat K84 nebo ekvivalent) ke stěnové konstrukci a na těleso klapky.
- Otvor pro instalaci je olemován UW/CW profilem.

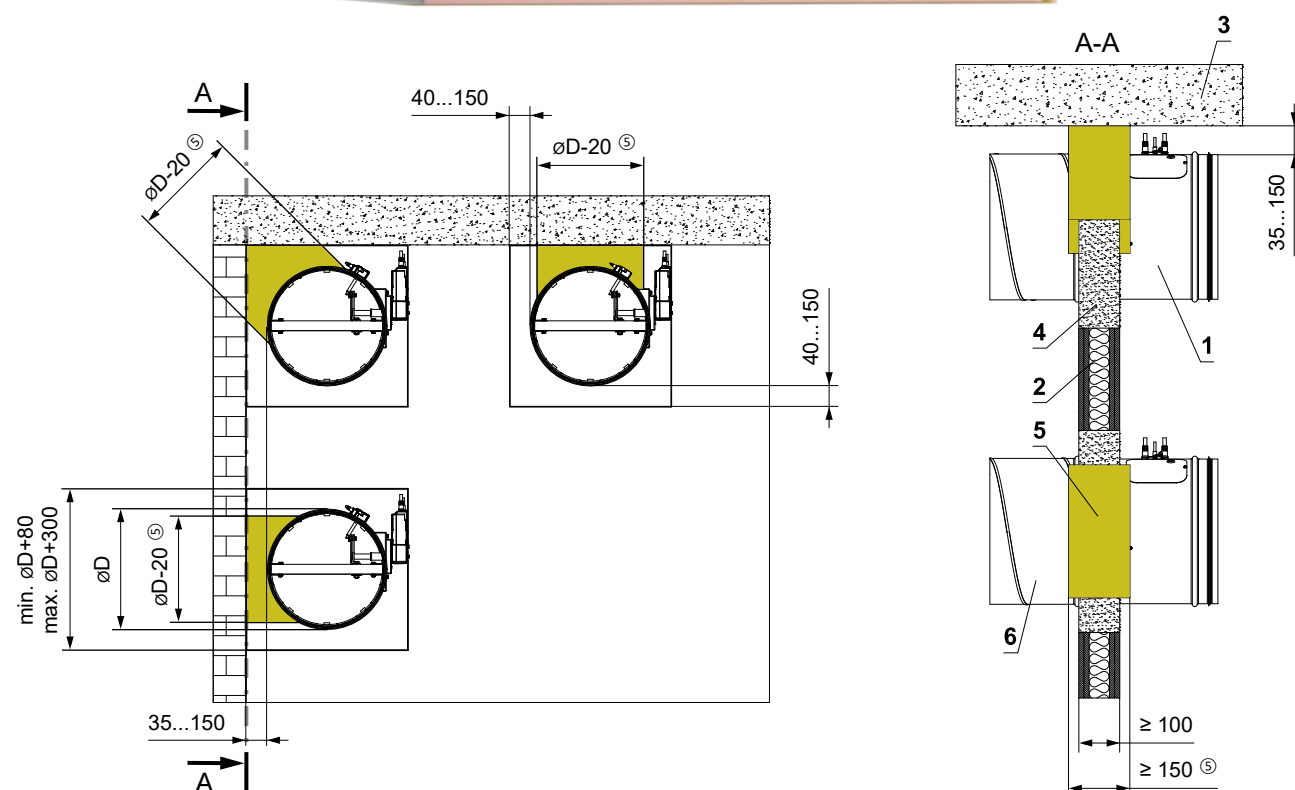
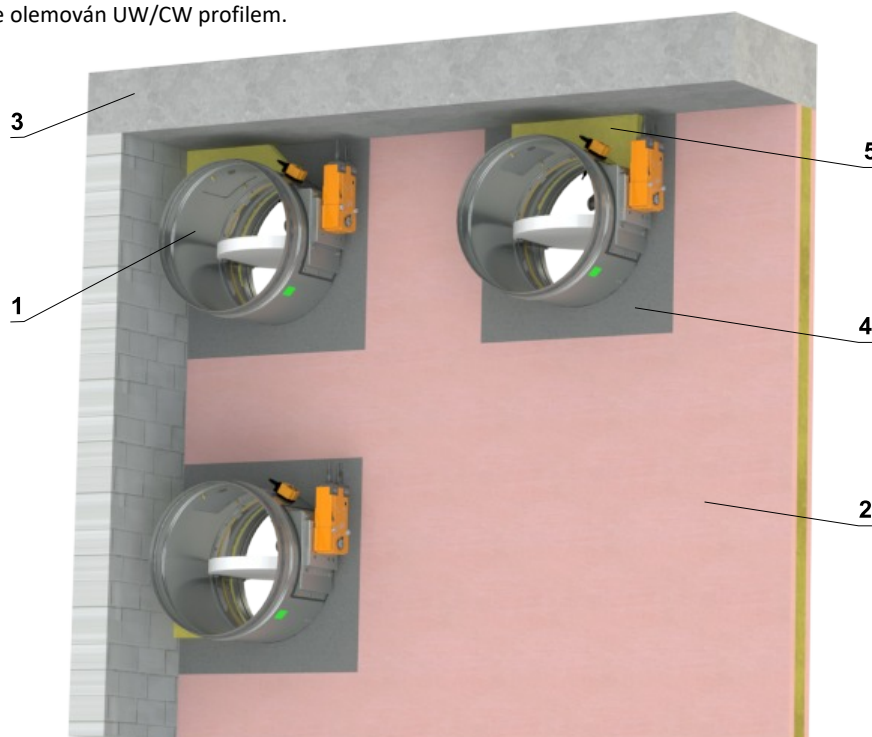

- 1 FDMR
- 2 Sádkartonová konstrukce
- 3 Tuhá stropní konstrukce
- 4 Sádra nebo malta
- 5 Deska z minerální kamenné vlny - min. hustota 140 kg/m³ (např. PROMAPYR-T150, ROCKWOOL HARDROCK / STEPROCK HD)
- 6 Potrubí

V sádkartonové konstrukci - zabudování u stěny / stropu - sádra nebo malta

EI 90 (v_e i↔o) S

- Pro připojení navazujícího potrubí → viz strana 83
- Podmínky tohoto zabudování jsou platné i pro zabudování klapky do Tuhé stropní konstrukce.
- Otvor pro instalaci je olemován UW/CW profilem.

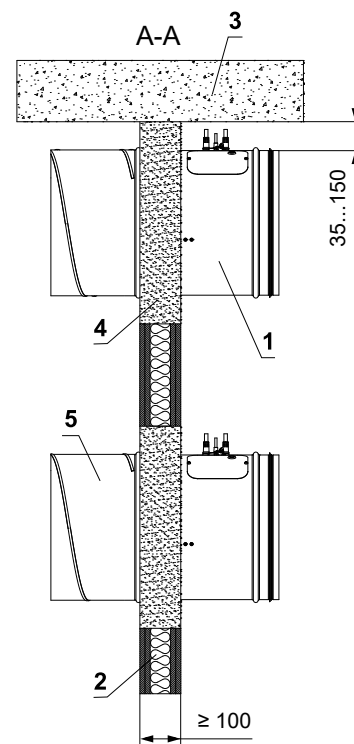
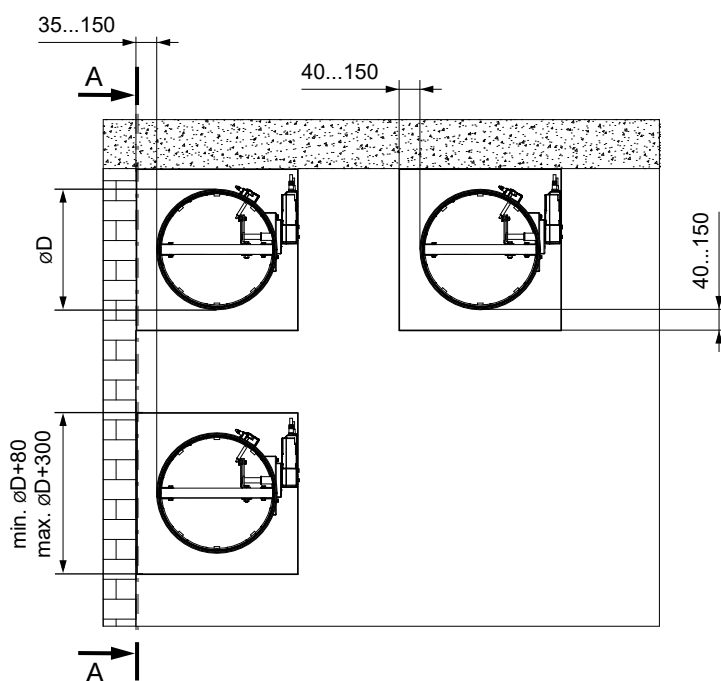
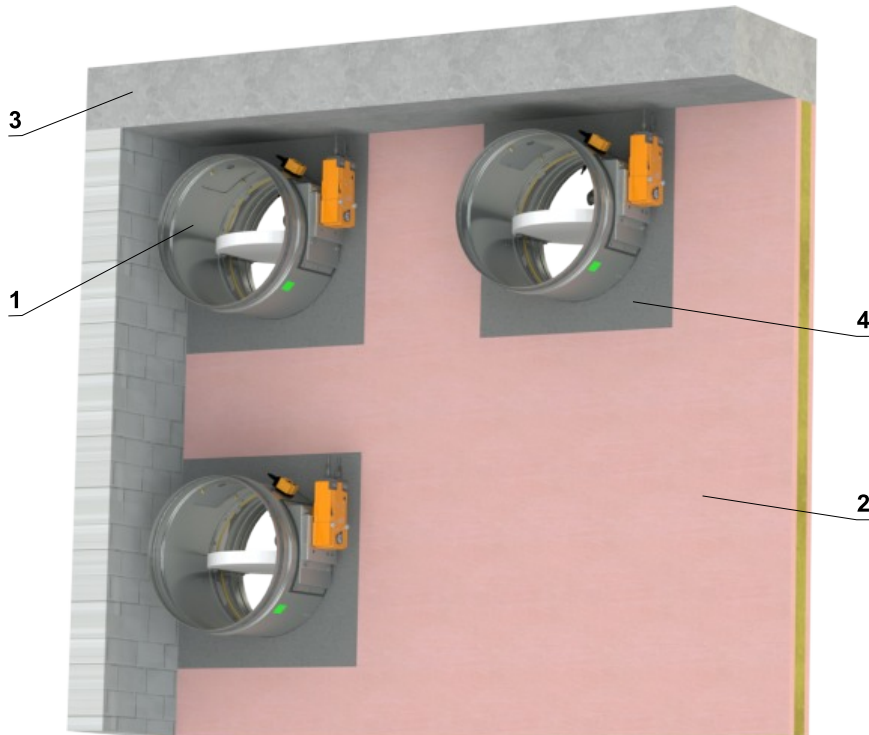

- 1 FDMR
- 2 Sádkartonová konstrukce
- 3 Tuhá stropní konstrukce
- 4 Sádra nebo malta
- 5 Potrubí

Zabudování mimo sádkartonovou konstrukci

Mimo sádkartonovou konstrukci - ISOVER Ultimate Protect - sádra nebo malta

EI 60 ($v_e i \leftrightarrow o$) SEI 90 ($v_e i \leftrightarrow o$) S

- Pro připojení navazujícího potrubí → viz strana 83
- Minimální a maximální vzdálenost mezi stěnou a požární klapkou je neomezená.
- Při instalaci izolace, postupujte podle pokynů výrobce ISOVER.
- Klapka a potrubí musí být zavěšeny samostatně.
- Potrubí musí být zavěšeno na obou stranách klapky, dle národních předpisů.
- Potrubí mezi požární klapkou a požárně dělící konstrukcí, musí být zavěšeno pomocí závitových tyčí a montážních profilů nebo jiného kotevního systému, dle národních norem.
- Zatížení závěsného systému závisí na hmotnosti požární klapky a systému potrubí → viz strana 80
- Maximální vzdálenost mezi dvěma závěsnými systémy je 1500 mm.
- Připojené potrubí musí být zavěšeno tak, aby byl zcela vyloučen přenos všech zatížení z navazujícího vzduchotechnického potrubí na těleso klapky. Sousední potrubí musí být zavěšeno nebo podepřeno podle požadavků dodavatelů potrubí.
- Pokud je závitová tyč umístěna uvnitř izolace potrubí, vzdálenost mezi závitovou tyčí a potrubím je max. 30 mm.
- Pokud je závitová tyč umístěna mimo izolaci potrubí, vzdálenost mezi závitovou tyčí a izolací je max. 40 mm.
- Otvor pro instalaci je olemován UW/CW profilem.

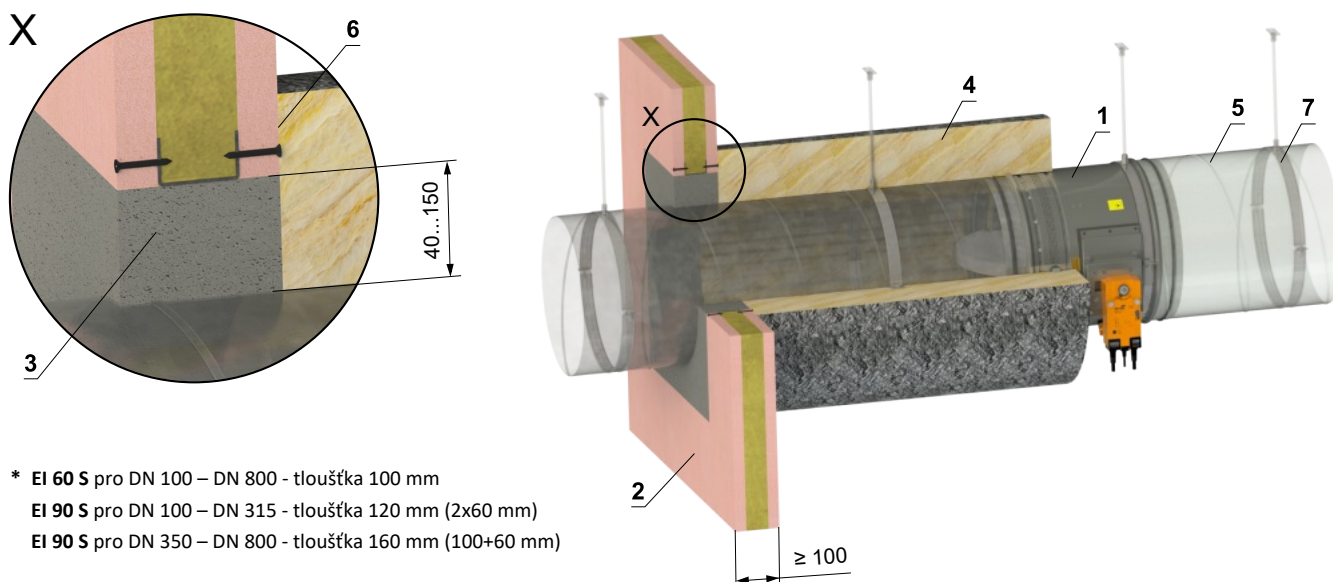

- * EI 60 S pro DN 100 – DN 800 - tloušťka 100 mm
- EI 90 S pro DN 100 – DN 315 - tloušťka 120 mm (2x60 mm)
- EI 90 S pro DN 350 – DN 800 - tloušťka 160 mm (100+60 mm)

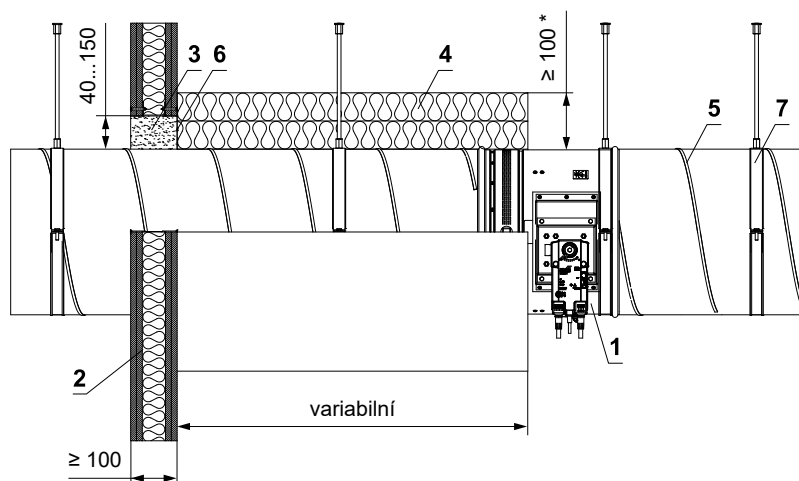
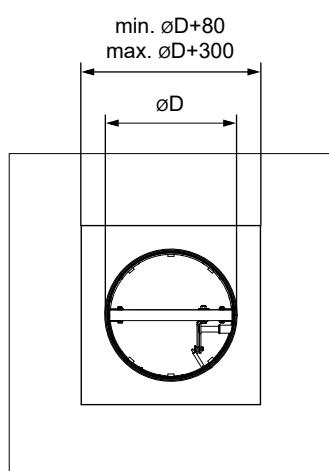

- 1 FDMR
- 2 Sádkartonová konstrukce
- 3 Sádra nebo malta
- 4 Izolační rohož z kamenné vlny s povrchovou úpravou z hliníkové fólie - min. hustota 66 kg/m³ (Systém ISOVER Ultimate Protect Wired Mat 4.0 Alu1)*
- 5 Standardní VZT potrubí z pozinkovaného plechu min. tloušťky 0,8 mm
- 6 Lepidlo ISOVER Protect BSK - naneste na izolaci a přilepte na požárně dělící konstrukci
- 7 Objímka se závitovou tyčí → viz strany 80 až 82

Mimo sádrokartonovou konstrukci - ISOVER Ultimate Protect - měkká ucpávka

EI 60 (v_e i↔o) S

EI 90 (v_e i↔o) S

- Pro připojení navazujícího potrubí → viz strana 83
- Minimální a maximální vzdálenost mezi stěnou a požární klapkou je neomezená.
- Při instalaci izolace, postupujte podle pokynů výrobce ISOVER.
- Klapka a potrubí musí být zavěšeny samostatně.
- Potrubí musí být zavěšeno na obou stranách klapky, dle národních předpisů.
- Potrubí mezi požární klapkou a požárně dělicí konstrukcí, musí být zavěšeno pomocí závitových tyčí a montážních profilů nebo jiného kotevního systému, dle národních norem.
- Zatížení závěsného systému závisí na hmotnosti požární klapky a systému potrubí → viz strana 80
- Maximální vzdálenost mezi dvěma závěsnými systémy je 1500 mm.
- Potrubí v místě prostupu musí být ukotveno ke stěnové konstrukci.
- Připojené potrubí musí být zavěšeno tak, aby byl zcela vyloučen přenos všech zatížení z navazujícího vzduchotechnického potrubí na těleso klapky. Sousední potrubí musí být zavěšeno nebo podepřeno podle požadavků dodavatelů potrubí.
- Pokud je závitová tyč umístěna uvnitř izolace potrubí, vzdálenost mezi závitovou tyčí a potrubím je max. 30 mm.
- Pokud je závitová tyč umístěna mimo izolaci potrubí, vzdálenost mezi závitovou tyčí a izolací je max. 40 mm.
- Otvor pro instalaci je olemován UW/CW profilem.

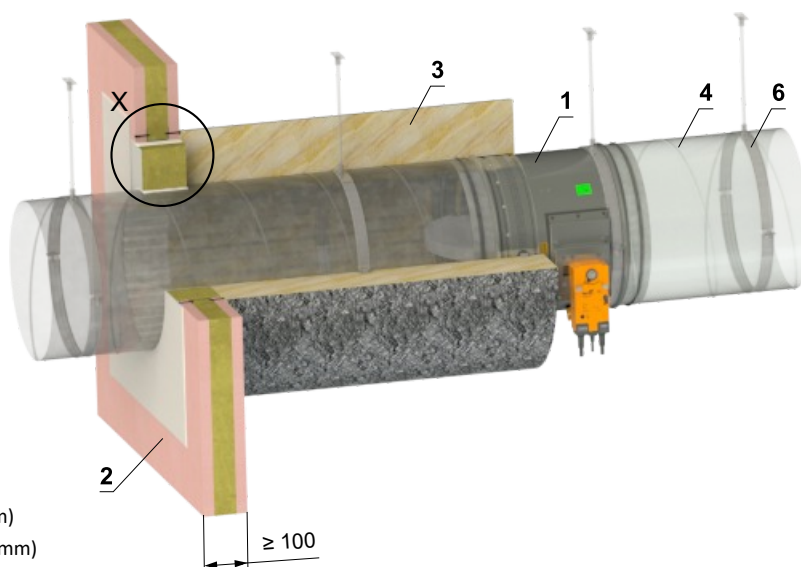
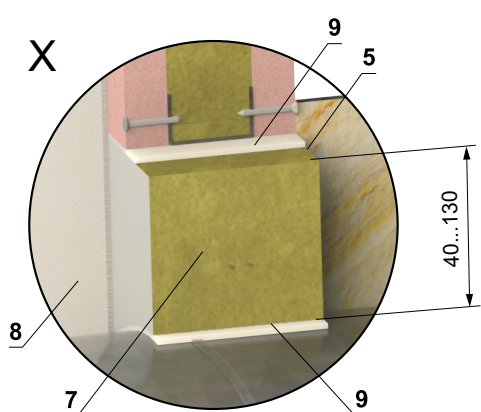

- ** EI 60 S pro DN 100 – DN 800 - tloušťka 100 mm
- EI 90 S pro DN 100 – DN 315 - tloušťka 120 mm (2x60 mm)
- EI 90 S pro DN 350 – DN 800 - tloušťka 160 mm (100+60 mm)

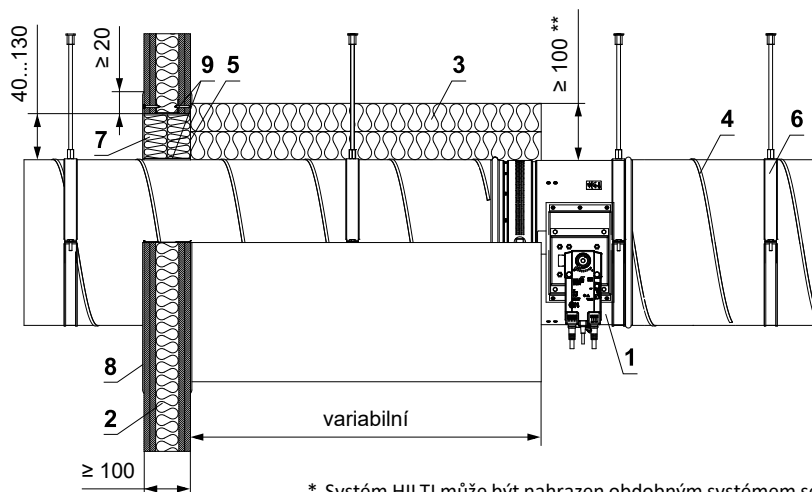
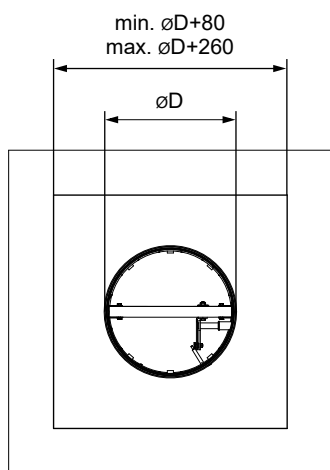

* Systém HILTI může být nahrazen obdobným systémem se stejnou nebo vyšší tloušťkou, hustotou, třídou reakce na oheň, odzkoušeným dle EN 1366-3

- 1 FDMR
- 2 Sádrokartonová konstrukce
- 3 Izolační rohož z kamenné vlny s povrchovou úpravou z hliníkové fólie - min. hustota 66 kg/m³ (Systém ISOVER Ultimate Protect Wired Mat 4.0 Alu1)**
- 4 Standardní VZT potrubí z pozinkovaného plechu min. tloušťky 0,8 mm
- 5 Lepidlo ISOVER Protect BSK - naneste na izolaci a přilepte na požárně dělicí konstrukci
- 6 Objímka se závitovou tyčí → viz strany 80 až 82
Měkká ucpávka Systém HILTI*
- 7 Protipožární deska - min. hustota 140 kg/m³ (HILTI CFS-CT B 1S 140/50...)
- 8 Protipožární nátěr - tl. 1 mm (HILTI CFS-CT...) - nátěr je přetažený na podpěrnou konstrukci a na těleso klapky / potrubí.
- 9 Protipožární tmel - (HILTI CFS-S ACR...) vyplnit mezeru z obou stran požárně dělicí konstrukce a po celém obvodu prostupu a tělese klapky.

Mimo sádrokartonovou konstrukci - kamenná vlna ROCKWOOL - požární ucpávka se stěrkou a obložkou

EI 90 (v_e i↔o) S

- Pro připojení navazujícího potrubí → viz strana 83
- Minimální a maximální vzdálenost mezi stěnou a požární klapkou je neomezená.
- Při instalaci izolace, postupujte podle pokynů výrobce ROCKWOOL.
- Klapka a potrubí musí být zavěšeny samostatně.
- Potrubí musí být zavěšeno na obou stranách klapky, dle národních předpisů.
- Potrubí mezi požární klapkou a požárně dělicí konstrukcí, musí být zavěšeno pomocí závitových tyčí a montážních profilů nebo jiného kotevního systému, dle národních norem.
- Zatížení závěsného systému závisí na hmotnosti požární klapky a systému potrubí → viz strana 80
- Maximální vzdálenost mezi dvěma závěsnými systémy je 1500 mm.
- Potrubí v místě prostupu musí být ukotveno ke stěnové konstrukci.
- Připojené potrubí musí být zavěšeno tak, aby byl zcela vyloučen přenos všech zatížení z navazujícího vzduchotechnického potrubí na těleso klapky. Sousední potrubí musí být zavěšeno nebo podepřeno podle požadavků dodavatelů potrubí.
- Pokud je závitová tyč umístěna uvnitř izolace potrubí, vzdálenost mezi závitovou tyčí a potrubím je max. 30 mm.
- Pokud je závitová tyč umístěna mimo izolaci potrubí, vzdálenost mezi závitovou tyčí a izolací je max. 40 mm.
- Otvor pro instalaci je olemován UW/CW profilem.

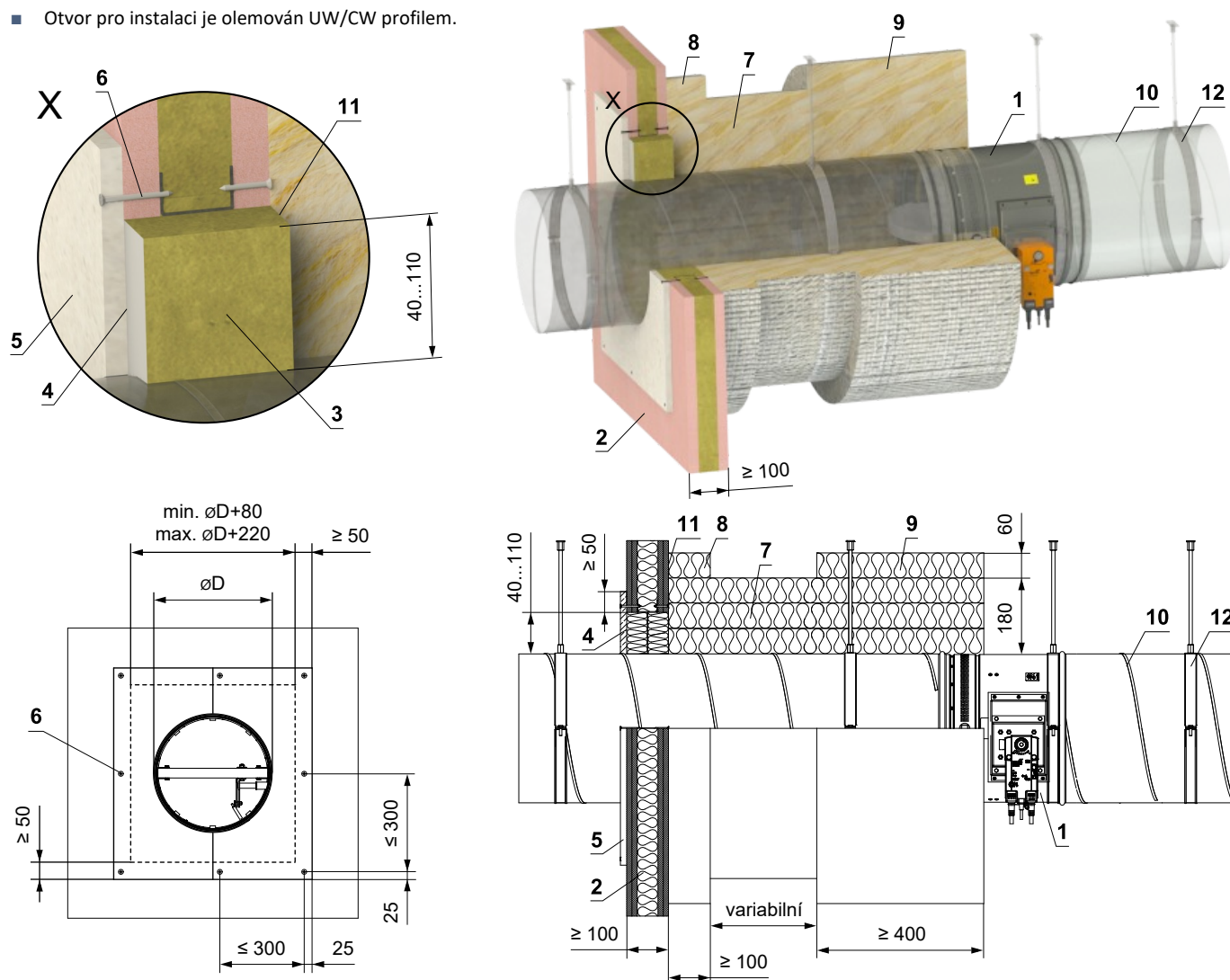

- | | |
|---|---|
| <p>1 FDMR</p> <p>2 Sádrokartonová konstrukce</p> <p>3 Deska z minerální kamenné vlny - min. hustota 140 kg/m³ (např. PROMAPYR-T150, ROCKWOOL HARDROCK / STEPROCK HD)</p> <p>4 Požární ochranná stěrka - tl. 1 mm (např. PROMASTOP-I)</p> <p>5 Obložka z cementovápenné desky - min. tl. 15 mm, min. hustota 870 kg/m³ (např. PROMATECT-H)</p> <p>6 Vrut 4x50 mm - vruty musí být pevně fixovány ve stěnové konstrukci, v případě nutnosti použijte ocelové kotvy.</p> | <p>7 Izolační rohož z kamenné vlny s povrchovou úpravou z hliníkové fólie - tl. 180 mm (3x60 mm), min. hustota 105 kg/m³ - (Systém ROCKWOOL Wired Mat 105 Alu)</p> <p>8 Izolační límeč prostupu potrubí - tl. 60 mm (Systém ROCKWOOL Wired Mat 105 Alu) - lepené (poz. 11) a připěvněné šrouby ke stěnové konstrukci</p> <p>9 Izolační límeč požární klapky a napojení potrubí - tl. 60 mm (Systém ROCKWOOL Wired Mat 105 Alu)</p> <p>10 Standardní VZT potrubí z pozinkovaného plechu min. tloušťky 0,8 mm</p> <p>11 Lepidlo ROCKWOOL Firepro glue - naneste na izolaci a přilepte na požárně dělicí konstrukci</p> <p>12 Objímka se závitovou tyčí → viz strany 80 až 82</p> |
|---|---|

Zabudování v sendvičové konstrukci

V sendvičové konstrukci - měkká ucpávka s obložkou

EI 90 (v_e i↔o) S

- Pro připojení navazujícího potrubí → viz strana 83

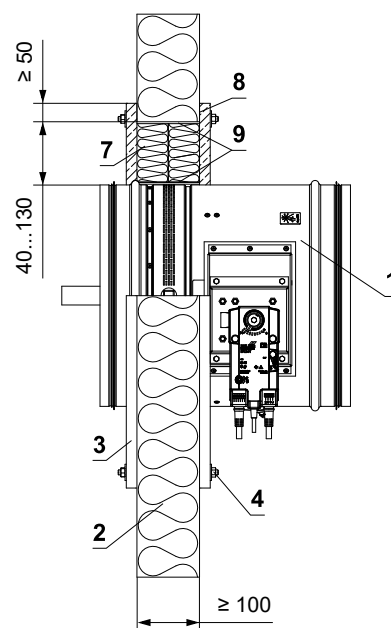
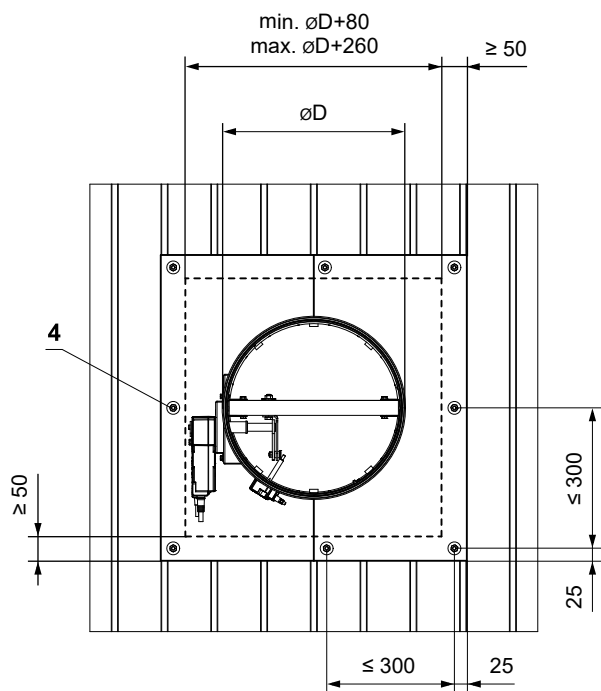
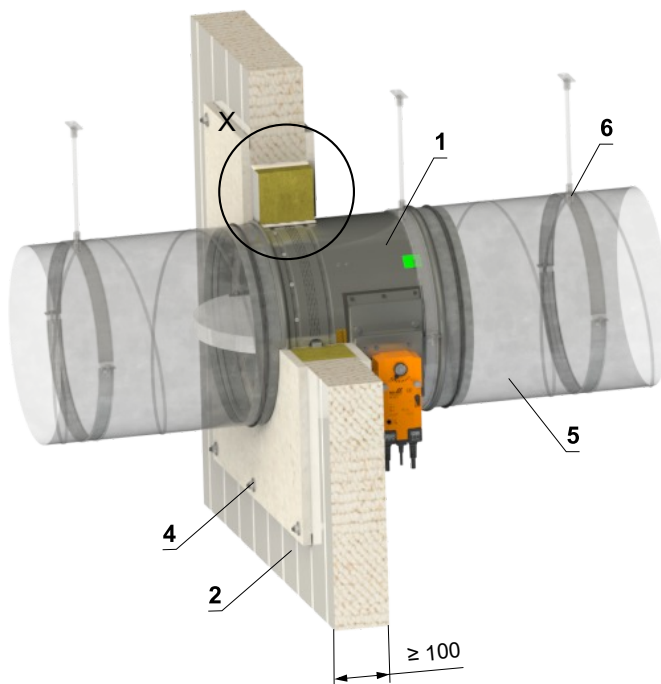
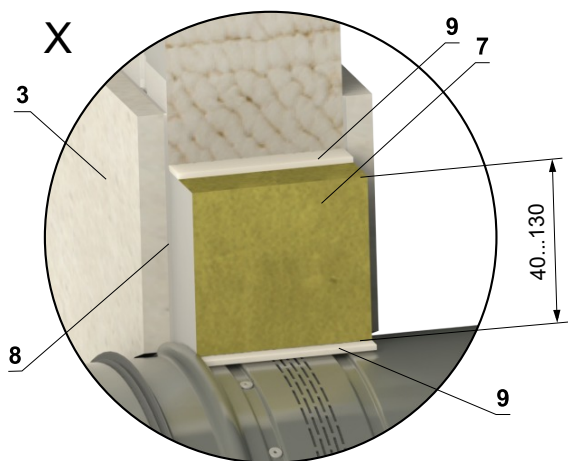

* Systém HILTI může být nahrazen obdobným systémem se stejnou nebo vyšší tloušťkou, hustotou, třídou reakce na oheň, odzkoušeným dle EN 1366-3

- 1 FDMR
- 2 Sendvičová konstrukce - min. tl. 100 mm (Paroc AST S nebo RUUKKI SPB W)
- 3 Obložka z cementovápenné desky - min. tl. 15 mm, min. hustota 870 kg/m³ (např. PROMATECT-H)
- 4 Fixační spoj obložek (M8) - závitová tyč M8 (délka závitové tyče pro 100 mm sendvičovou konstrukci je cca. 150 mm, 2 ks velká podložka M8, 2 ks matice M8). Obložky musí být k sendvičové stěnové konstrukci pevně fixovány!
- 5 Potrubí
- 6 Objímka se závitovou tyčí → viz strany 80 až 82
- Měkká ucpávka Systém HILTI*
- 7 Protipožární deska - min. hustota 140 kg/m³ (HILTI CFS-CT B 1S 140/50...)
- 8 Protipožární nátěr - tl. 1 mm (HILTI CFS-CT...) - nátěr je přetažen na podpěrnou konstrukci a na těleso klapky / potrubí.
- 9 Protipožární tmel - (HILTI CFS-S ACR...) vyplnit mezeru z obou stran požárně dělící konstrukce a po celém obvodu prostupu a tělesu klapky.

Šachtové stěny

Rigips

- Šachtová stěna je vertikální nenosná dělicí konstrukce splňující oboustranně nároky na požární odolnost. Montáž šachtové stěny lze provést přístupem pouze z jedné strany. V konstrukci není použita minerální izolace.
- Nejprve se provede vytyčení konstrukce šachtové stěny. Obvodové profily je nutné na rozdíl od ostatních vertikálních konstrukcí opatřit napojovacím těsněním z materiálu reakce na oheň A1 nebo A2 (např. podlahové pásky Orsil N/PP). Obvodové profily se ukotví pomocí ocelových hmoždinek \varnothing 6 mm (např. DN6 nebo ZHOP) s roztečí 500 mm.
- Opláštění je provedeno dvěma vrstvami desek Glasroc F Ridurit tl. 20 mm, desky jsou orientovány horizontálně. První vrstva opláštění je připevněna šrouby TN 212 v rozteči 200 mm s podpěrnou konstrukcí. Desky jsou montovány na těsný sraz bez nutnosti tmelení. Druhá vrstva opláštění je přišroubována k první vrstvě opláštění šrouby Ridurit ve čtvercové síti 250 mm. Přesazení spár první a druhé vrstvy opláštění deskami Ridurit je stanoveno na 600 mm vertikálně a 300 mm horizontálně.

Montáž s podpěrnou konstrukcí

- Mezi vodorovné profily R-UW a svislé obvodové profily R-CW se osazují mezilehlé svislé R-CW profily v půdorysné rozteči 1000 mm.

Montáž bez podpěrné konstrukce

- Maximální šířka šachtové stěny je v tomto případě 2 metry (délka desky). Jako obvodové profily jsou použity úhelníky z ocelového pozinkovaného plechu 40/20/1 mm kotvené ke svislým nosným stěnám ocelovými hmoždinkami \varnothing 6 mm (např. DN6 nebo ZHOP) s roztečí 500 mm.

Montáž s podpěrnou konstrukcí

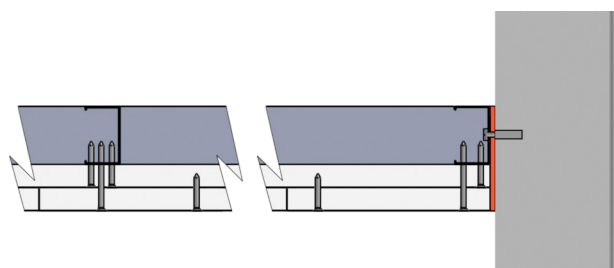

Montáž bez podpěrné konstrukce

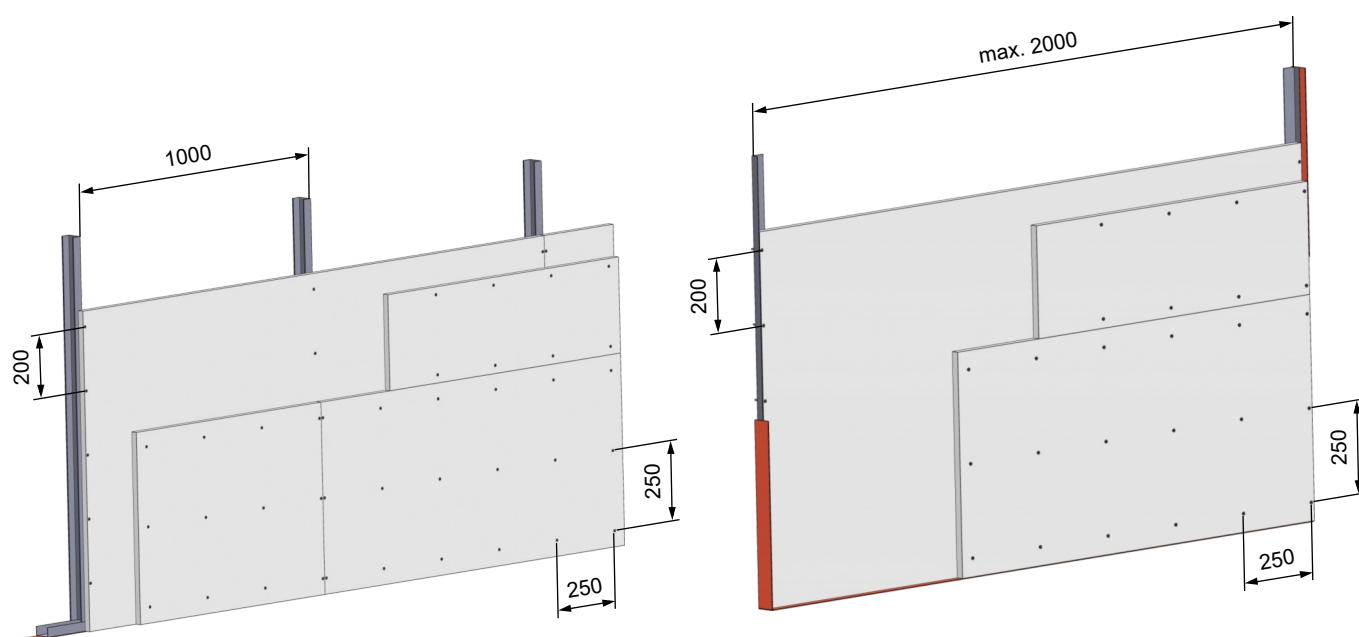
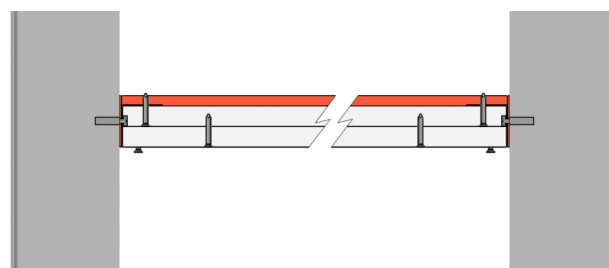

- Jako příklad je uvedeno řešení firmy Rigips. Alternativně je možno použít řešení od firem Knauf nebo Promat. V tomto případě dodržujte pokyny výrobce.

V šachtové stěně Rigips - sádra nebo malta

EI 90 (v_e i↔o) S

- Pro připojení navazujícího potrubí → viz strana 83
- Řiďte se pokyny výrobce šachtové stěny.
- Veškeré technické specifikace a podmínky naleznete na www.rigips.cz

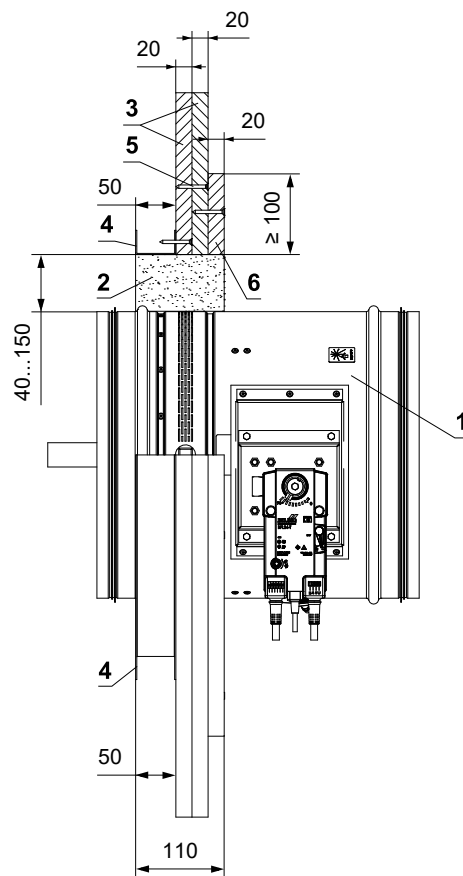
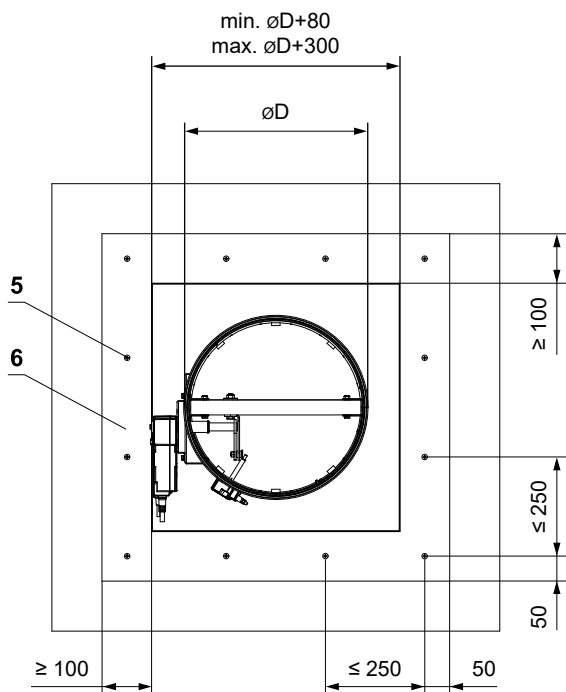
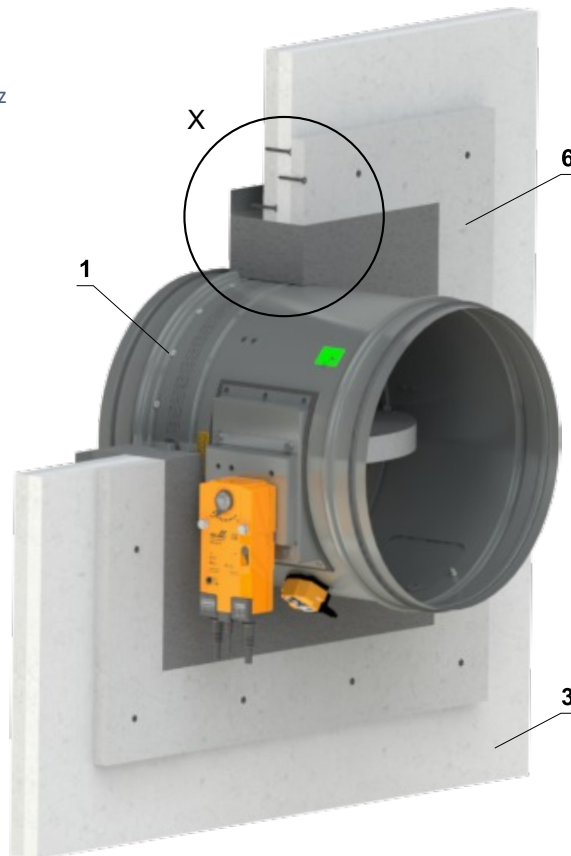
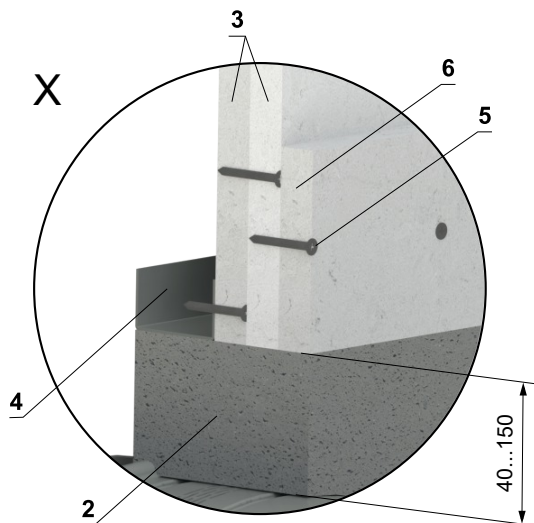

- 1 FDMR
- 2 Sádra nebo malta
- 3 Požárně odolná deska tl. 20 mm Rigips Glasroc F Ridurit
- 4 Sádrotónový profil Rigips R-UW 50 nebo Rigips R-CW 50
- 5 Šroub Rigips Ridurit TX 3,5x35 mm
- 6 Obložka z požárně odolné desky tl. 20 mm Rigips Glasroc F Ridurit

V šachtové stěně Rigips - instalační rám R1

EI 90 (v_e i↔o) S

- Pro připojení navazujícího potrubí → viz strana 83
- Říďte se pokyny výrobce šachtové stěny.
- Veškeré technické specifikace a podmínky naleznete na www.rigips.cz
- Instalační rám může být dodán instalovaný na klapce nebo samostatně.
- Postup montáže instalačního rámu na FDMR → viz návod
- Více podrobností o rámu R1 → viz strana 57

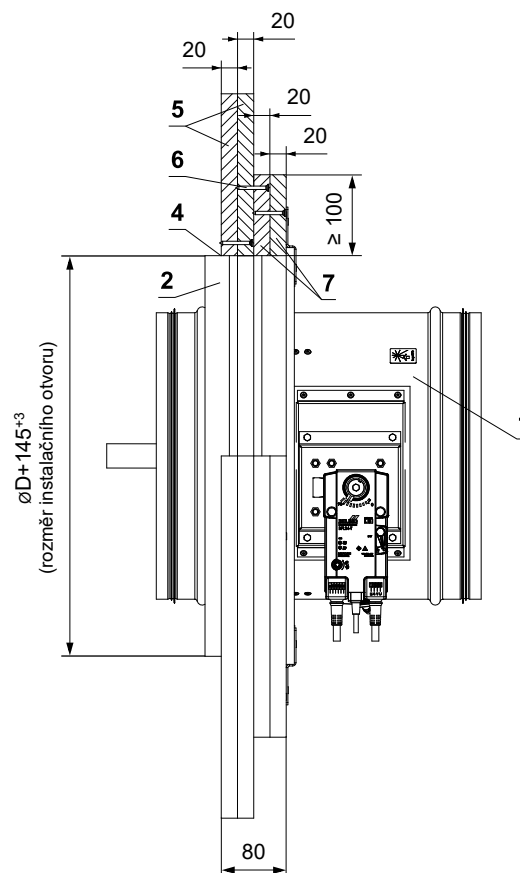
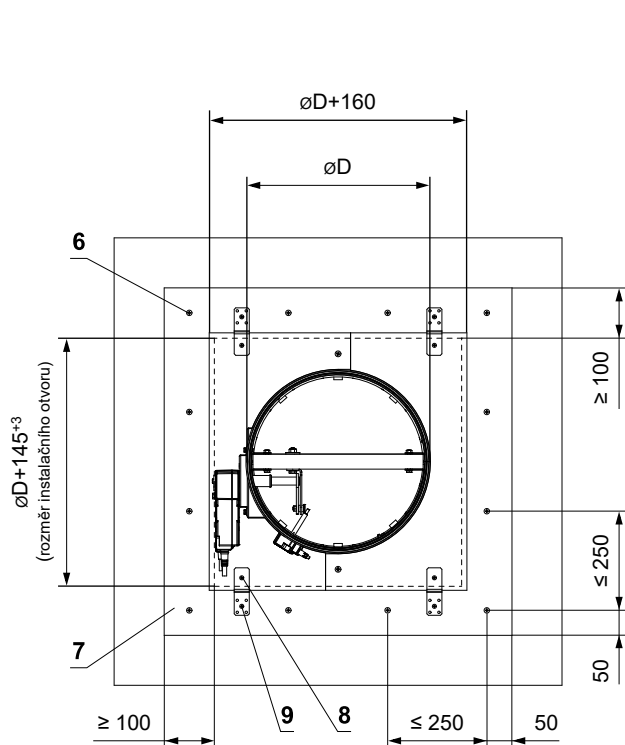
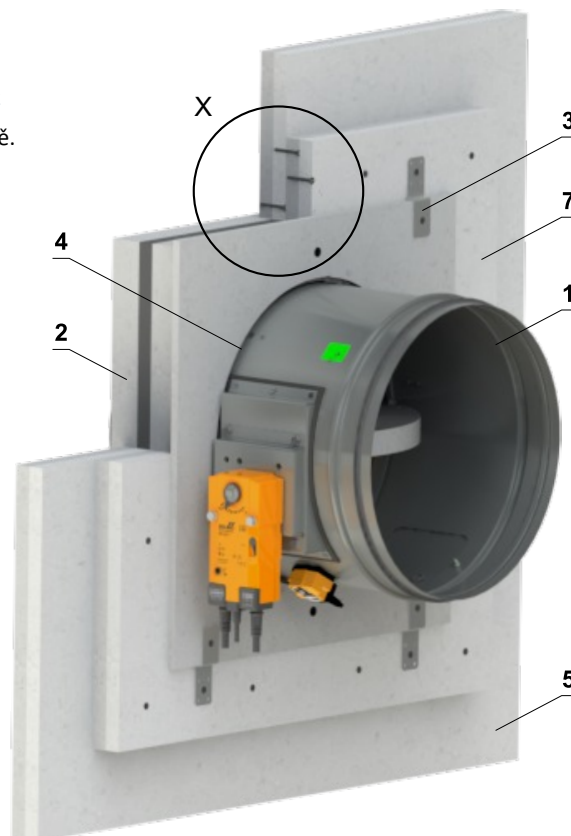
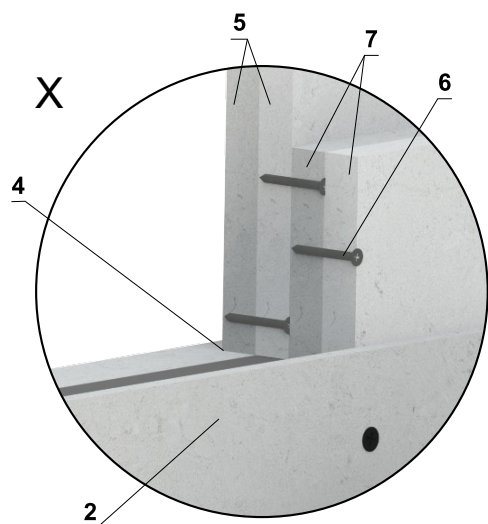

- 1 FDMR
- 2 Instalační rám R1
- 3 Držák (spojovací materiál součástí dodávky rámu)*
- 4 Vzniklé spáry vyplnit lepidlem PROMAT K84.
- 5 Požárně odolná deska tl. 20 mm Rigips Glasroc F Ridurit
- 6 Šroub Rigips Ridurit TX 3,5x35 mm
- 7 Obložka z požárně odolné desky tl. 20 mm Rigips Glasroc F Ridurit
- 8 Vrut 4x16 mm k uchycení držáku do rámu
- 9 Vrut 5x60 mm k uchycení držáku do konstrukce

* Držák se spojovacím materiálem pro 1 klapku

Rozměry FDMR	Počet držáků	Počet šroubů
$D \leq 400$	4	8
$400 < D \leq 800$	8	16

Zabudování v tuhé stropní konstrukci

V tuhé stropní konstrukci - sádra nebo malta

- Pro připojení navazujícího potrubí → viz strana 83
- Klapku lze instalovat z obou stran konstrukce, tj. z horní i spodní strany stropu.

EI 90 (h_o i↔o) S
EI 120 (h_o i↔o) S*
EI 120 (h_o i↔o) S - 500 Pa**

** do rozměru DN 315 mm

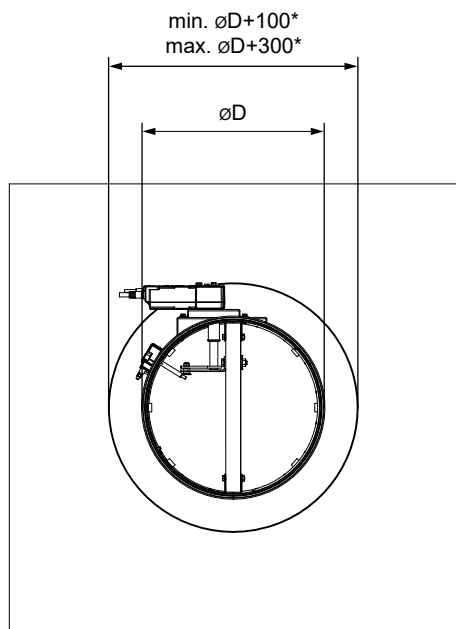
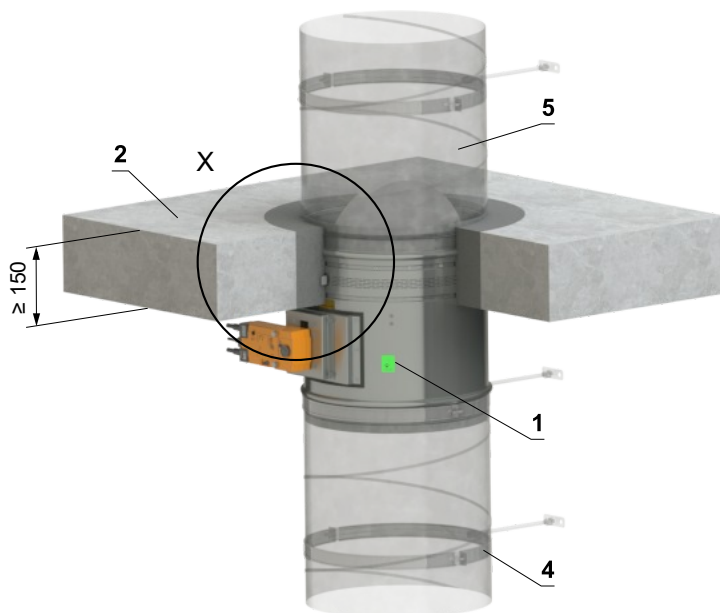
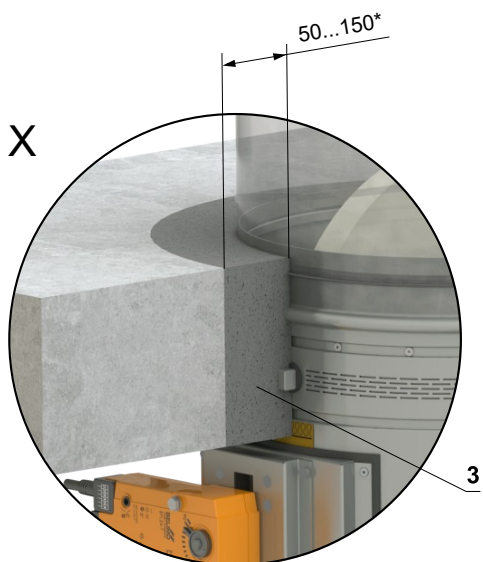

* V případě požární odolnosti EI 120 je instalační mezera omezena na 50 mm ^{+10/-0}.
 Pro požární odolnost EI 90 nebo nižší je povolen rozsah instalační mezery 50–150 mm.

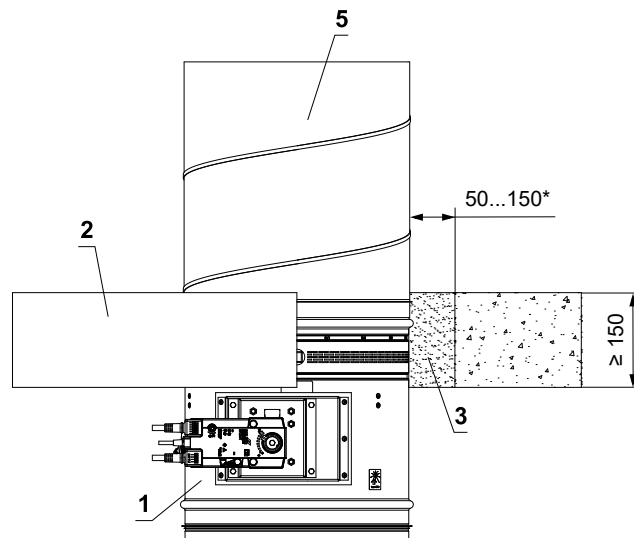

- 1 FDMR
- 2 Tuhá stropní konstrukce
- 3 Sádra nebo malta
- 4 Objímka se závitovou tyčí → viz strany 80 až 82
- 5 Potrubí

V tuhé stropní konstrukci - 2 klapky v jednom otvoru - sádra nebo malta

EI 90 (h_o i↔o) S

- Pro připojení navazujícího potrubí → viz strana 83
- Mezera mezi klapkou a konstrukcí je vyplněna maltou nebo sádrkou.
- V jednom otvoru je možné instalovat až 4 klapky symetricky.
- Klapku lze instalovat z obou stran konstrukce, tj. z horní i spodní strany stropu.

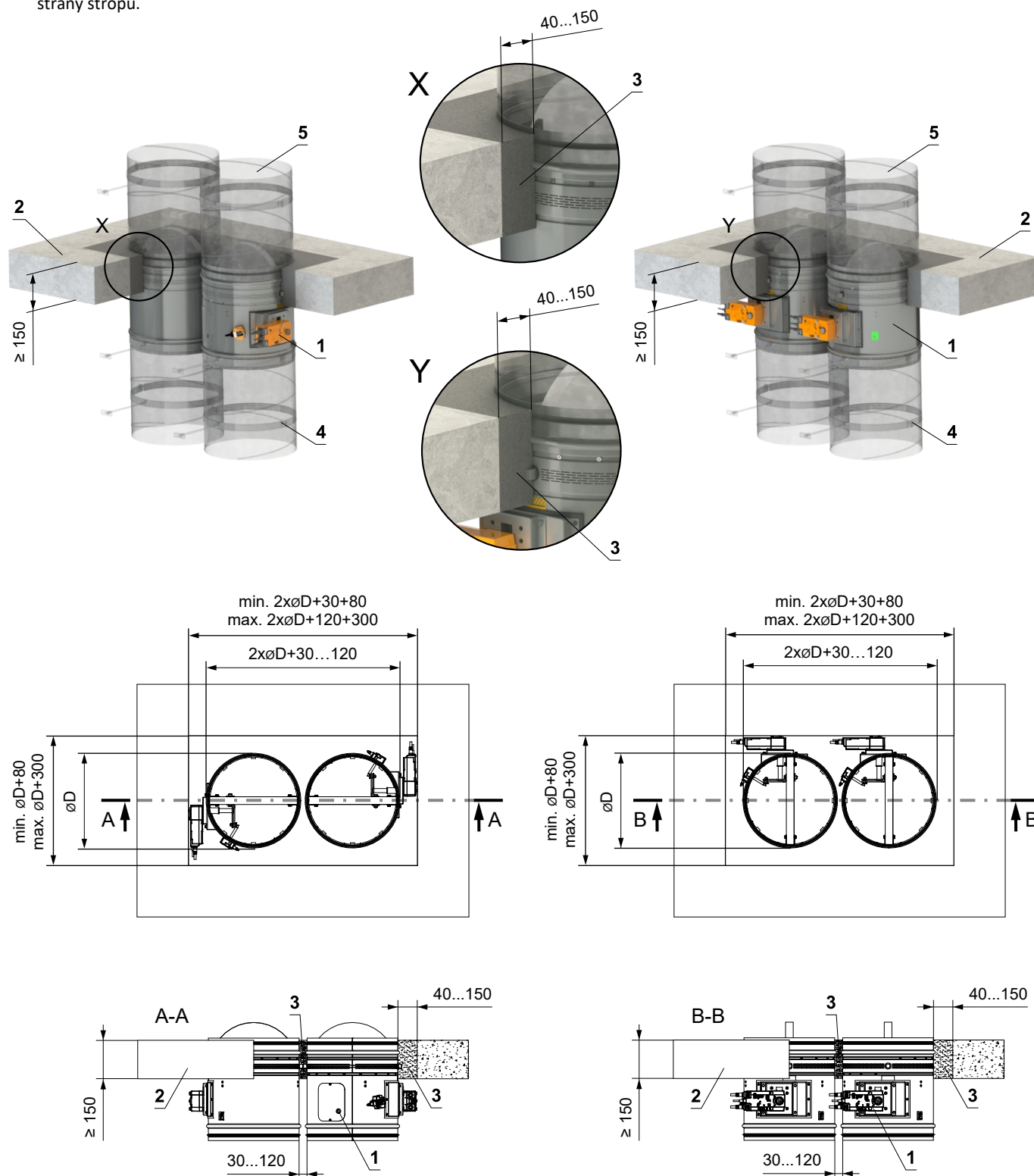

- 1 FDMR
- 2 Tuhá stropní konstrukce
- 3 Sádra nebo malta
- 4 Objímka se závitovou tyčí → viz strany 80 až 82
- 5 Potrubí

V tuhé stropní konstrukci - měkká ucpávka

EI 90 (h_o i↔o) S

- Pro připojení navazujícího potrubí → viz strana 83
- Klapku lze instalovat z obou stran konstrukce, tj. z horní i spodní strany stropu.

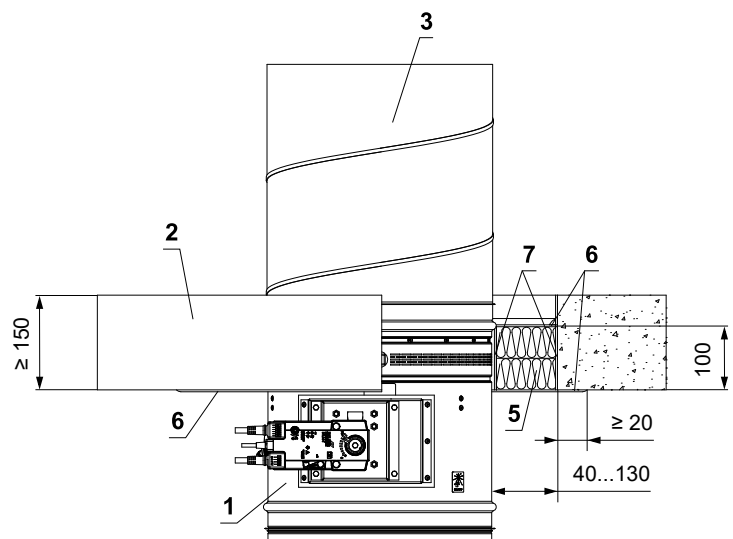
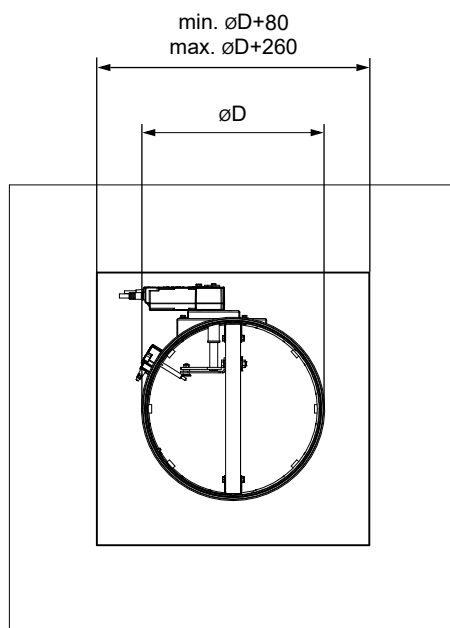
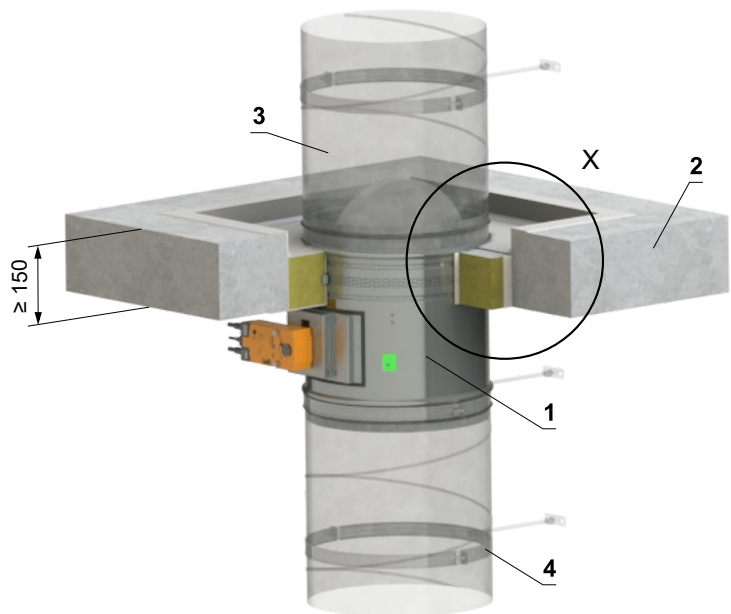
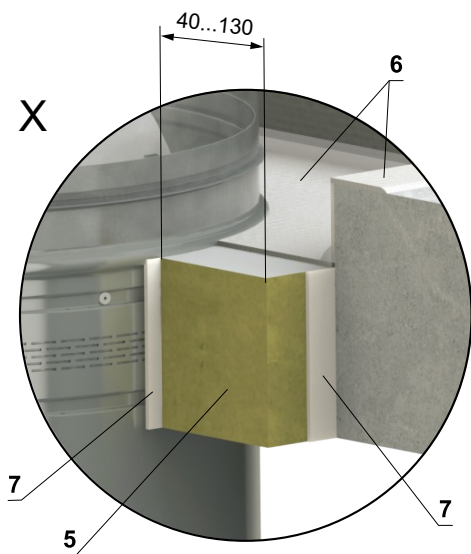

- 1 FDMR
- 2 Tuhá stropní konstrukce
- 3 Potrubí
- 4 Objímka se závitovou tyčí → viz strany 80 až 82
Měkká ucpávka Systém HILTI*
- 5 Protipožární deska - min. hustota 140 kg/m³ (HILTI CFS-CT B 1S 140/50...)
- 6 Protipožární nátěr - tl. 1 mm (HILTI CFS-CT...) - nátěr je přetažen na podpěrnou konstrukci a na těleso klapky / potrubí.
- 7 Protipožární tmel - (HILTI CFS-S ACR...) vyplnit mezeru z obou stran požárně dělící konstrukce a po celém obvodu prostupu a tělese klapky.

* Systém HILTI může být nahrazen obdobným systémem se stejnou nebo vyšší tloušťkou, hustotou, třídou reakce na oheň, odzkoušeným dle EN 1366-3

V tuhé stropní konstrukci - požární ucpávka se stěrkou a obložkou

EI 90 (h_o i↔o) S

- Pro připojení navazujícího potrubí → viz strana 83
- Klapku lze instalovat z obou stran konstrukce, tj. z horní i spodní strany stropu.

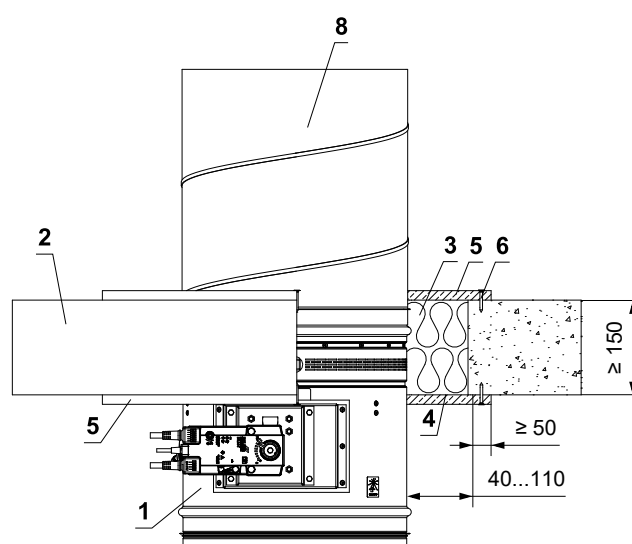
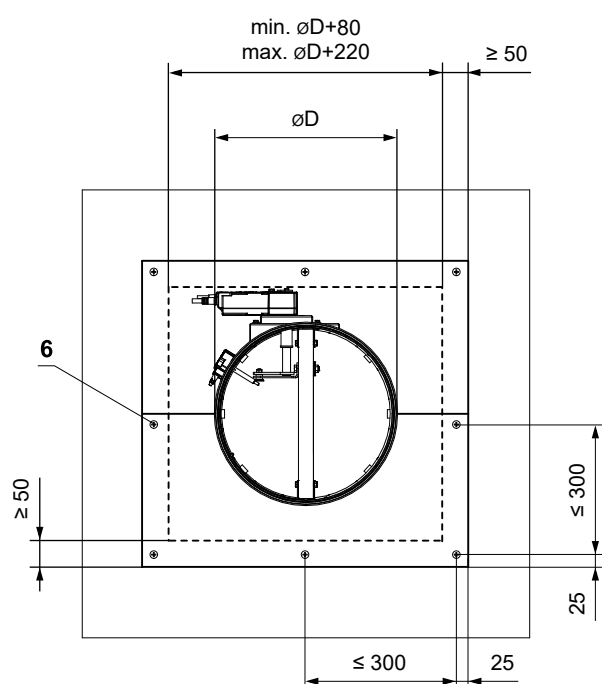
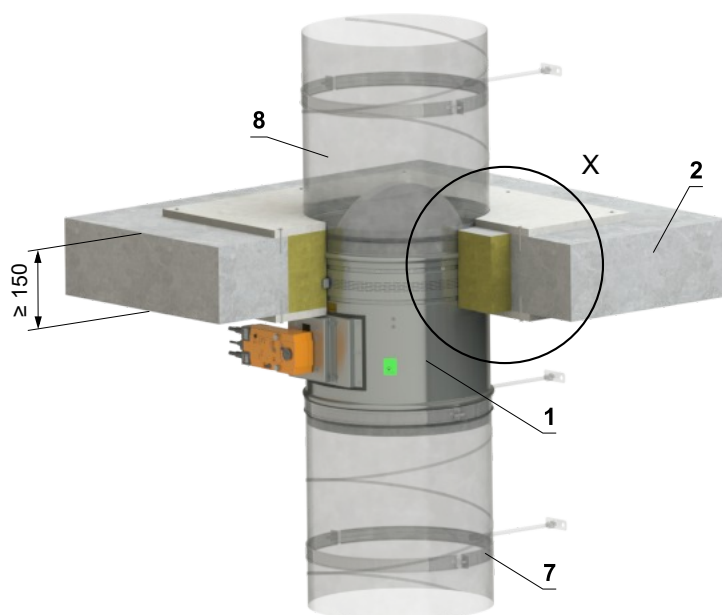
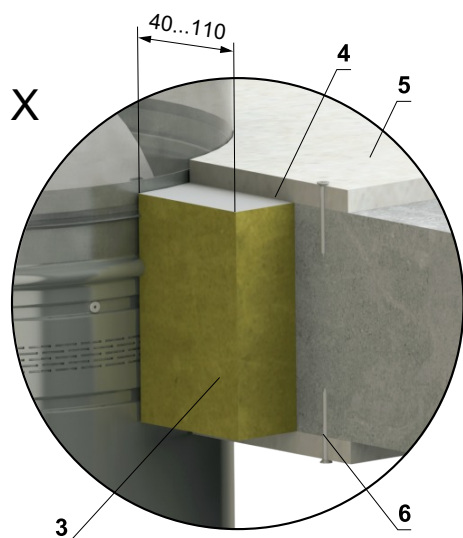

- 1 FDMR
- 2 Tuhá stropní konstrukce
- 3 Deska z minerální kamenné vlny - min. hustota 140 kg/m³ (např. PROMAPYR-T150, ROCKWOOL HARDROCK / STEP ROCK HD)
- 4 Požární ochranná stěrka - tl. 1 mm (např. PROMASTOP-I)
- 5 Obložka z cementovápenné desky - min. tl. 15 mm, min. hustota 870 kg/m³ (např. PROMATECT-H).
- 6 Vrut 4x50 mm - vřuty musí být pevně fixovány ve stropní konstrukci, v případě nutnosti použijte ocelové kotvy.
- 7 Objímka se závitovou tyčí → viz strany 80 až 82
- 8 Potrubí

Zabudování mimo tuhou stropní konstrukci

Mimo tuhou stropní konstrukci - ISOVER Ultimate Protect - sádra nebo malta (klapka pod stropem)

EI 60 ($h_o \leftrightarrow o$) S

EI 90 ($h_o \leftrightarrow o$) S

- Pro připojení navazujícího potrubí → viz strana 83
- Minimální a maximální vzdálenost mezi stropem a požární klapkou je neomezená.
- Při instalaci izolace, postupujte podle pokynů výrobce ISOVER.
- Klapka a potrubí musí být zavěšeny samostatně.
- Potrubí musí být zavěšeno na obou stranách klapky, dle národních předpisů.
- Potrubí mezi požární klapkou a požárně dělicí konstrukcí, musí být zavěšeno pomocí závitových tyčí a montážních profilů nebo jiného kotevního systému, dle národních norem.
- Zatížení závěsného systému závisí na hmotnosti požární klapky a systému potrubí → viz strana 80
- Maximální vzdálenost mezi dvěma závěsnými systémy je 1500 mm.
- Připojené potrubí musí být zavěšeno tak, aby byl zcela vyloučen přenos všech zatížení z navazujícího vzduchotechnického potrubí na těleso klapky. Sousední potrubí musí být zavěšeno nebo podepřeno podle požadavků dodavatelů potrubí.
- Pokud je závitová tyč umístěna uvnitř izolace potrubí, vzdálenost mezi závitovou tyčí a potrubím je max. 30 mm.
- Pokud je závitová tyč umístěna mimo izolaci potrubí, vzdálenost mezi závitovou tyčí a izolací je max. 40 mm.

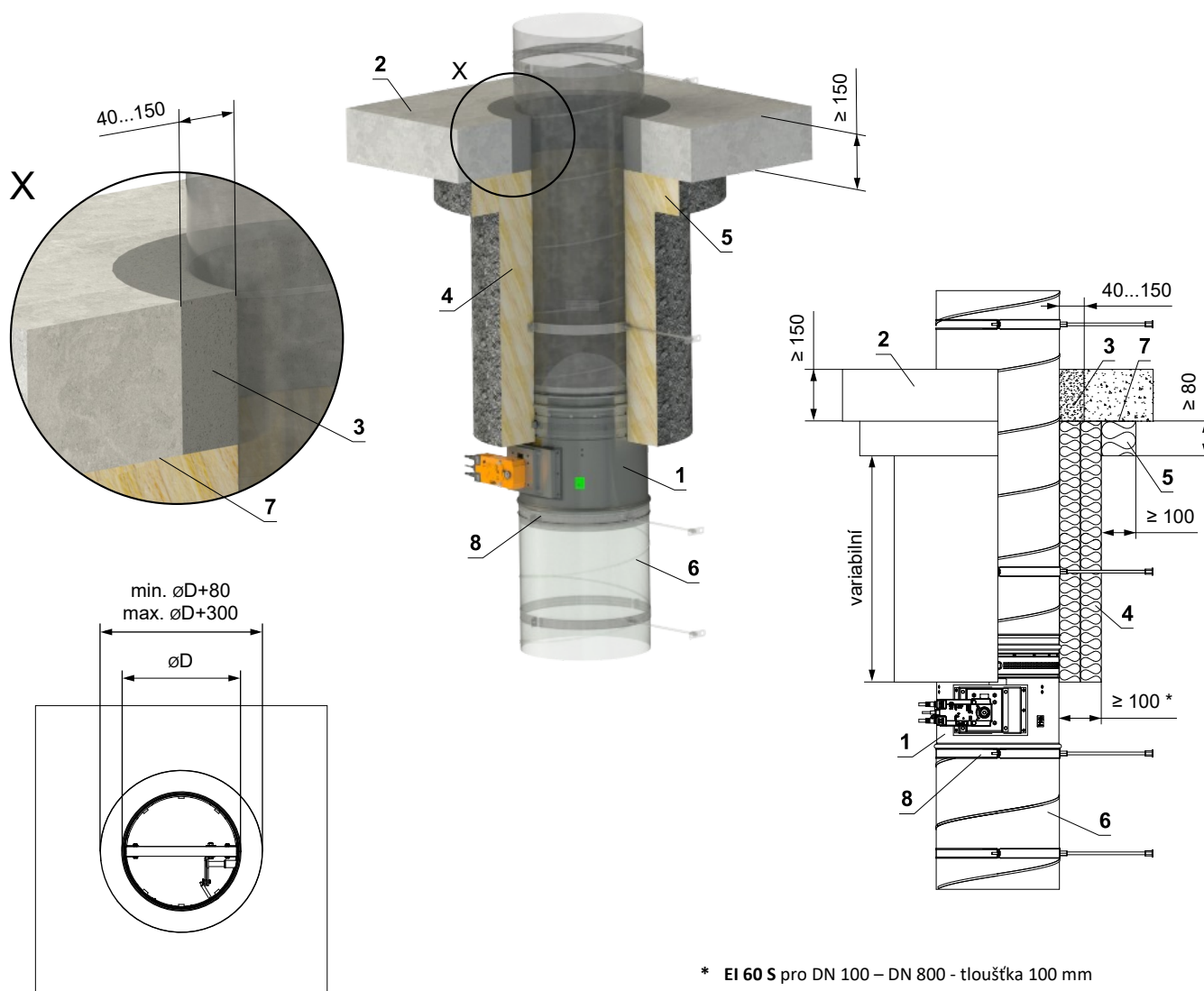

- 1 FDMR
- 2 Tuhá stropní konstrukce
- 3 Sádra nebo malta
- 4 Izolační rohož z kamenné vlny s povrchovou úpravou z hliníkové fólie - min. hustota 66 kg/m³ (Systém ISOVER Ultimate Protect Wired Mat 4.0 Alu1)*
- 5 Izolační límeč - min. tl. 80 mm (Systém ISOVER Ultimate Protect Slab 4.0 Alu1) - lepené (poz. 7) a připěvněné šrouby ke stropní konstrukci
- 6 Standardní VZT potrubí z pozinkovaného plechu min. tloušťky 0,8 mm
- 7 Lepidlo ISOVER Protect BSK - naneste na izolaci a přilepte na požárně dělicí konstrukci
- 8 Objímka se závitovou tyčí → viz strany 80 až 82

* EI 60 S pro DN 100 – DN 800 - tloušťka 100 mm
 EI 90 S pro DN 100 – DN 315 - tloušťka 120 mm (2x60 mm)
 EI 90 S pro DN 350 – DN 800 - tloušťka 160 mm (100+60 mm)

Mimo tuhou stropní konstrukci - ISOVER Ultimate Protect - sádra nebo malta (klapka nad stropem)**EI 60 (h_o i↔o) S****EI 90 (h_o i↔o) S**

- Pro připojení navazujícího potrubí → viz strana 83
- Minimální a maximální vzdálenost mezi stropem a požární klapkou je neomezená.
- Při instalaci izolace, postupujte podle pokynů výrobce ISOVER.
- Klapka a potrubí musí být zavěšeny samostatně.
- Potrubí musí být zavěšeno na obou stranách klapky, dle národních předpisů.
- Potrubí mezi požární klapkou a požárně dělicí konstrukcí, musí být zavěšeno pomocí závitových tyčí a montážních profilů nebo jiného kotevního systému, dle národních norem.
- Zatížení závěsného systému závisí na hmotnosti požární klapky a systému potrubí → viz strana 80
- Maximální vzdálenost mezi dvěma závěsnými systémy je 1500 mm.
- Připojené potrubí musí být zavěšeno tak, aby byl zcela vyloučen přenos všech zatížení z navazujícího vzduchotechnického potrubí na těleso klapky. Sousední potrubí musí být zavěšeno nebo podepřeno podle požadavků dodavatelů potrubí.
- Pokud je závitová tyč umístěna uvnitř izolace potrubí, vzdálenost mezi závitovou tyčí a potrubím je max. 30 mm.
- Pokud je závitová tyč umístěna mimo izolaci potrubí, vzdálenost mezi závitovou tyčí a izolací je max. 40 mm.

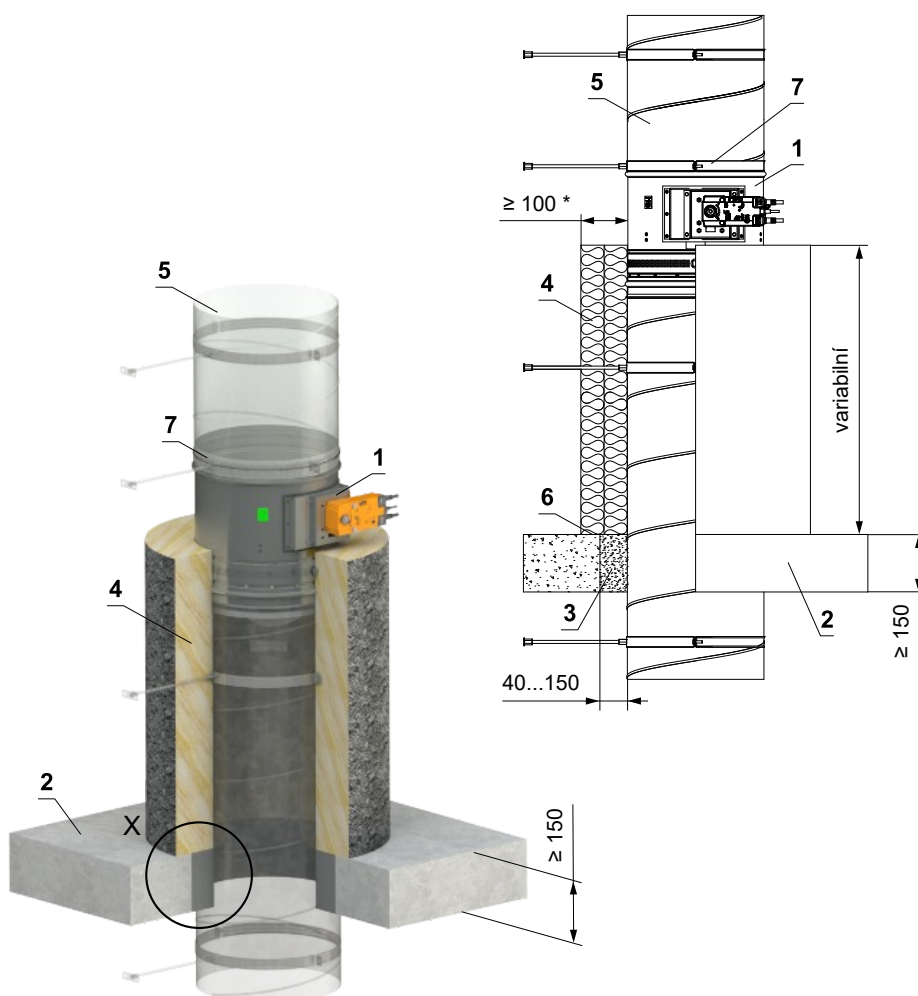
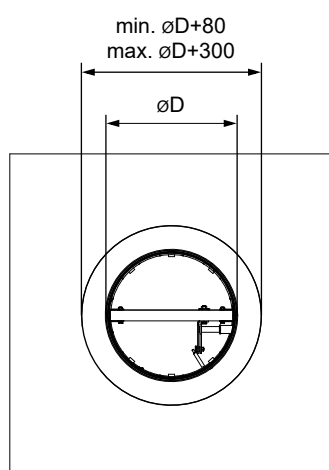
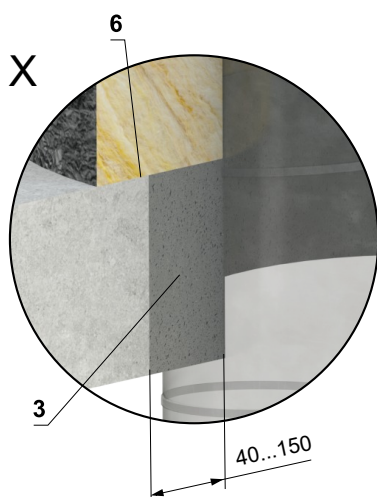

- * EI 60 S pro DN 100 – DN 800 - tloušťka 100 mm
- EI 90 S pro DN 100 – DN 315 - tloušťka 120 mm (2x60 mm)
- EI 90 S pro DN 350 – DN 800 - tloušťka 160 mm (100+60 mm)

- 1 FDMR
- 2 Tuhá stropní konstrukce
- 3 Sádra nebo malta
- 4 Izolační rohož z kamenné vlny s povrchovou úpravou z hliníkové fólie - min. hustota 66 kg/m³ (Systém ISOVER Ultimate Protect Wired Mat 4.0 Alu1)*
- 5 Standardní VZT potrubí z pozinkovaného plechu min. tloušťky 0,8 mm
- 6 Lepidlo ISOVER Protect BSK - naneste na izolaci a přilepte na požárně dělicí konstrukci
- 7 Objímka se závitovou tyčí → viz strany 80 až 82

Mimo tuhou stropní konstrukci - kamenná vlna ROCKWOOL - sádra nebo malta

EI 90 (h_o i↔o) S

- Pro připojení navazujícího potrubí → viz strana 83
- Minimální a maximální vzdálenost mezi stropem a požární klapkou je neomezená.
- Při instalaci izolace, postupujte podle pokynů výrobce ROCKWOOL.
- Klapka a potrubí musí být zavěšeny samostatně.
- Potrubí musí být zavěšeno na obou stranách klapky, dle národních předpisů.
- Potrubí mezi požární klapkou a požárně dělicí konstrukcí, musí být zavěšeno pomocí závitových tyčí a montážních profilů nebo jiného kotevního systému, dle národních norem.
- Zatížení závěsného systému závisí na hmotnosti požární klapky a systému potrubí → viz strana 80
- Maximální vzdálenost mezi dvěma závěsnými systémy je 1500 mm.
- Připojené potrubí musí být zavěšeno tak, aby byl zcela vyloučen přenos všech zatížení z navazujícího vzduchotechnického potrubí na těleso klapky. Sousední potrubí musí být zavěšeno nebo podepřeno podle požadavků dodavatelů potrubí.
- Pokud je závitová tyč umístěna uvnitř izolace potrubí, vzdálenost mezi závitovou tyčí a potrubím je max. 30 mm.
- Pokud je závitová tyč umístěna mimo izolaci potrubí, vzdálenost mezi závitovou tyčí a izolací je max. 40 mm.
- Klapku lze instalovat z obou stran konstrukce, tj. z horní i spodní strany stropu.

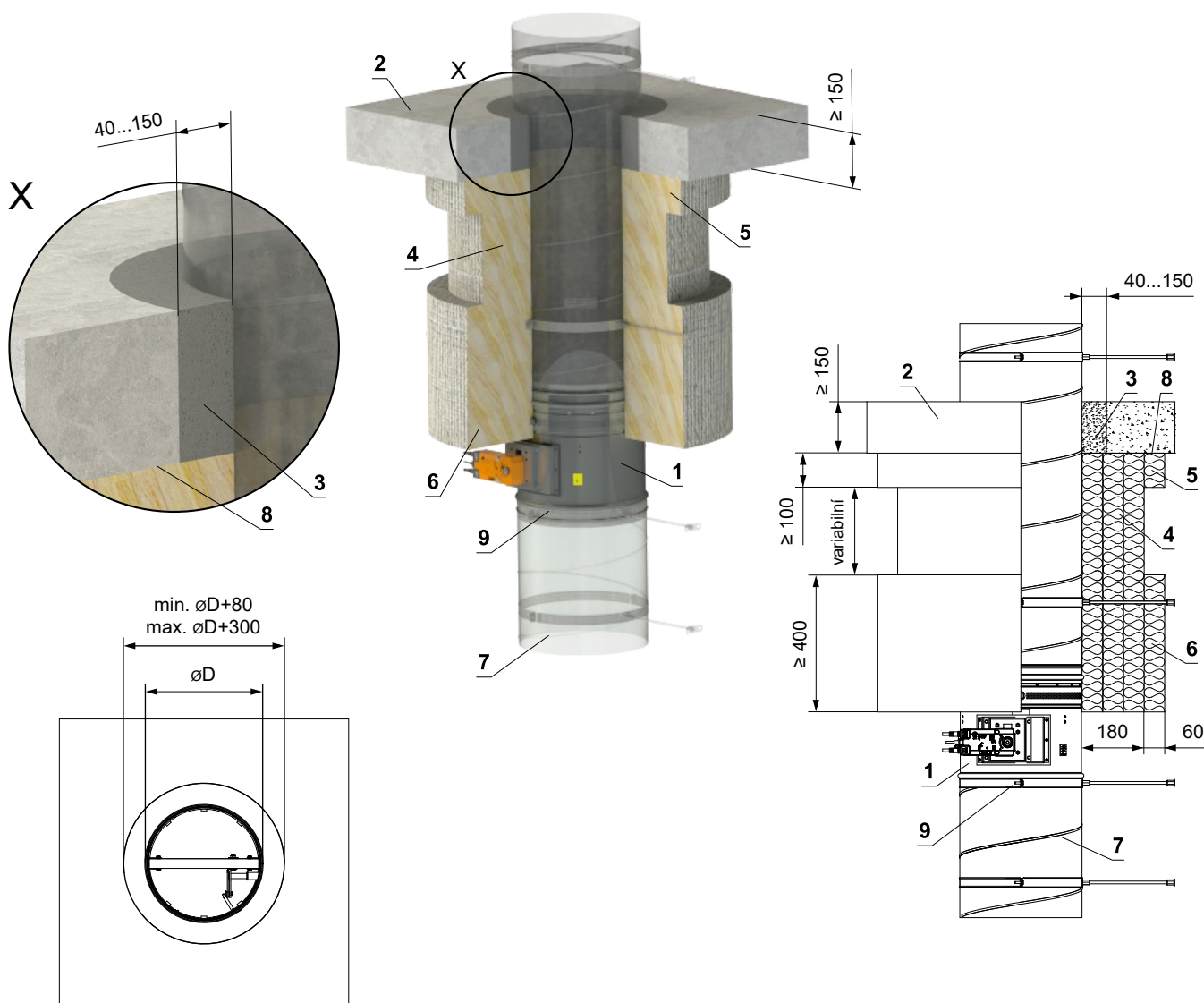

- | | |
|---|--|
| <p>1 FDMR</p> <p>2 Tuhá stropní konstrukce</p> <p>3 Sádra nebo malta</p> <p>4 Izolační rohož z kamenné vlny s povrchovou úpravou z hliníkové fólie - tl. 180 mm (3x60 mm), min. hustota 105 kg/m³ - (Systém ROCKWOOL Wired Mat 105 Alu)</p> <p>5 Izolační límeček prostupu potrubí - tl. 60 mm (Systém ROCKWOOL Wired Mat 105 Alu) - lepené (poz. 8) a připěvněné šrouby ke stropní konstrukci</p> | <p>6 Izolační límeček požární klapky a napojení potrubí - tl. 60 mm (Systém ROCKWOOL Wired Mat 105 Alu)</p> <p>7 Standardní VZT potrubí z pozinkovaného plechu min. tloušťky 0,8 mm</p> <p>8 Lepidlo ROCKWOOL Firepro glue - naneste na izolaci a přilepte na požárně dělicí konstrukci</p> <p>9 Objímka se závitovou tyčí → viz strany 80 až 82</p> |
|---|--|

Mimo tuhou stropní konstrukci - dobetonování

EI 90 (h_o i↔o) S

- Pro připojení navazujícího potrubí → viz strana 83
- Potrubí musí být zavěšeno na obou stranách klapky, dle národních předpisů.
- Zatížení závěsného systému závisí na hmotnosti požární klapky a systému potrubí → viz strana 80
- Maximální vzdálenost mezi dvěma závěsnými systémy je 1500 mm.
- Připojené potrubí musí být zavěšeno tak, aby byl zcela vyloučen přenos všech zatížení z navazujícího vzduchotechnického potrubí na těleso klapky. Sousední potrubí musí být zavěšeno nebo podepřeno podle požadavků dodavatelů potrubí.

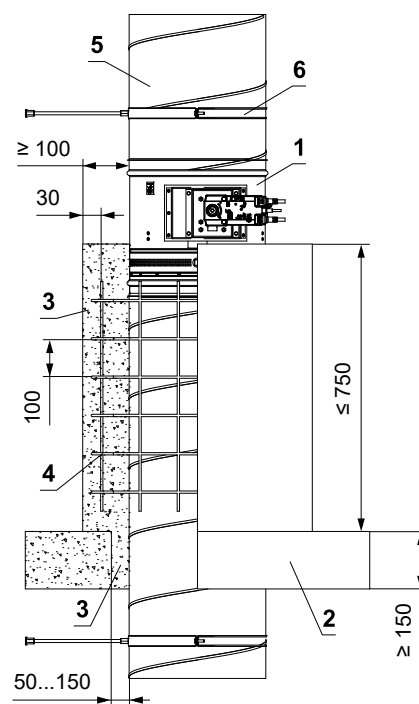
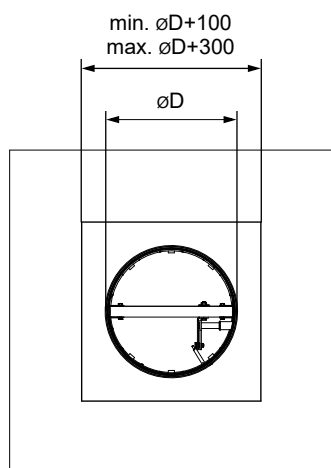
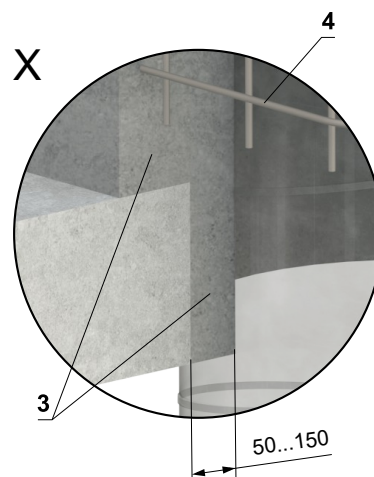
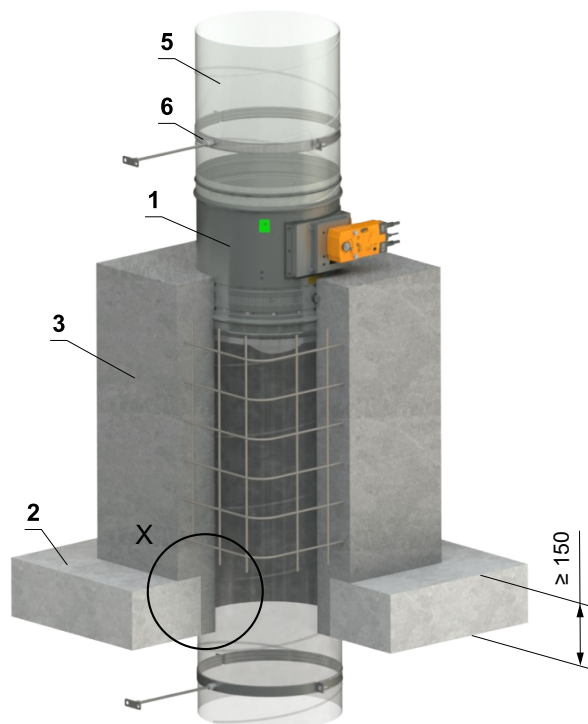

- 1 FDMR
- 2 Tuhá stropní konstrukce
- 3 Beton B20
- 4 Armování - ocelový drát \varnothing 6 mm, síťový otvor 100 mm
- 5 Standardní VZT potrubí z pozinkovaného plechu min. tloušťky 0,8 mm
- 6 Objímka se závitovou tyčí → viz strany 80 až 82

Instalační rámy

Přehled instalačních ráků a možností zabudování

Instalační rám	Síla zdi (mm)								
	Tuhá stěnová konstrukce			Sádkartonová konstrukce			Tuhá stropní konstrukce		
	V konstrukci	Mimo konstrukci	Na konstrukci	V konstrukci	Mimo konstrukci	Na konstrukci	V konstrukci	Mimo konstrukci	Na konstrukci
R1	≥ 100	–	–	≥ 100	–	–	≥ 150	–	–
R2	≥ 150	–	–	≥ 150	–	–	≥ 150	–	–
R3	≥ 100	–	–	≥ 100	–	–	≥ 150	–	–
R4	≥ 150	–	–	≥ 150	–	–	≥ 150	–	–
R5*	–	–	≥ 100	–	–	–	–	≥ 150	≥ 150
R6	–	≥ 100	–	–	–	–	–	≥ 150	–
R7	–	–	–	≥ 100	–	–	–	–	–

* Pouze pro provedení SPIRO

Instalační rám R1

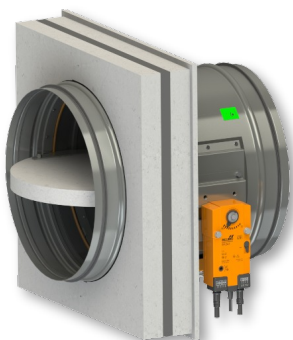

Instalační rám R2

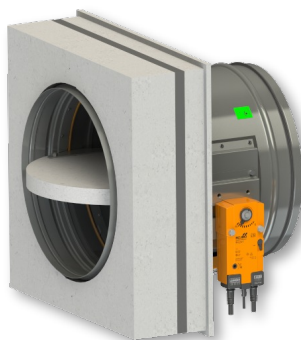

Instalační rám R3



Instalační rám R4

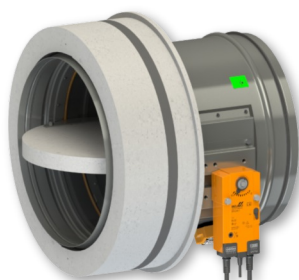

Instalační rám R5 (DN 100-200)

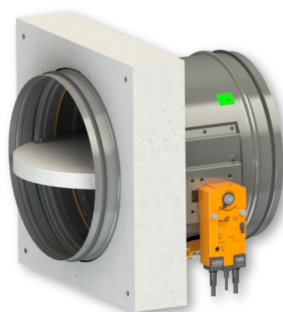

Instalační rám R5 (DN 225-800)



Instalační rám R6

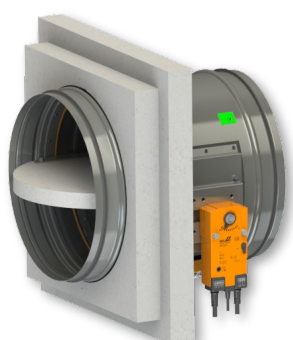

Instalační rám R7



- Instalační rám může být dodán instalovaný na klapce nebo samostatně.

Instalační rám R1, R2

- Instalační rámy R1, R2 jsou určeny pro zabudování bez dodatečného utěšňování prostupu do:
 - Tuhé stěnové konstrukce
 - Sádkartonové konstrukce
 - Tuhé stropní konstrukce
- Instalační rám je osazen intumescentním těsněním na vnitřní a vnější straně. Toto těsnění vyplní v případě požáru spáru mezi tělesem klapky a rámem a mezi rámem a konstrukcí
- **Instalační rám R1 - tuhá stěna/sádkartonová stěna tl. 100 mm popř. tuhý strop tl. 150 mm**
- **Instalační rám R2 - tuhá stěna/sádkartonová stěna tl. 150 mm popř. tuhý strop tl. 150 mm**
- Materiál:
 - Instalační rám - cementovápenaté desky
 - Spojovací materiál - pozinkovaná ocel

Instalační rám R1



Instalační rám R2

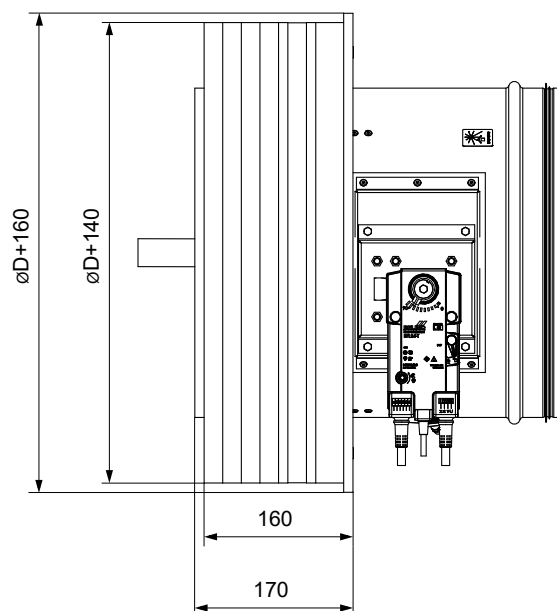
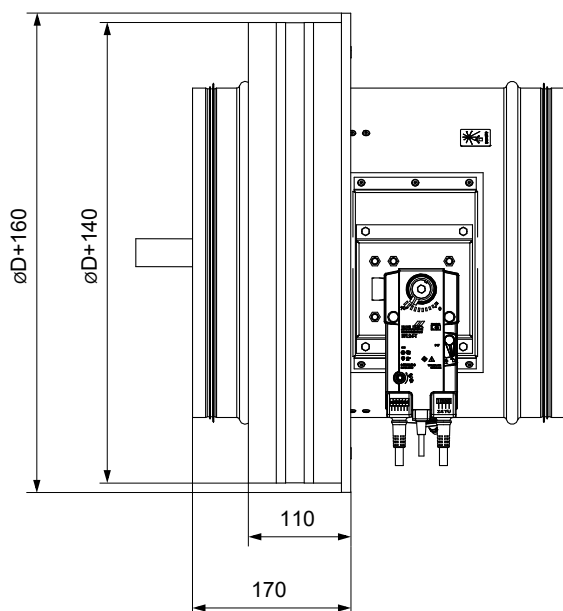
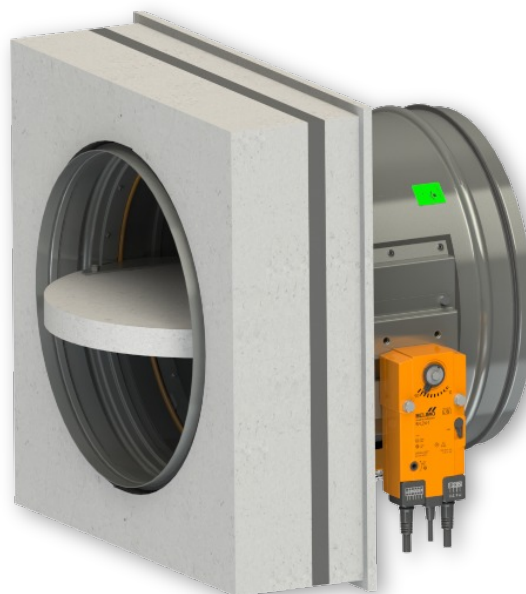

V tuhé stěnové konstrukci - instalační rám R1, R2

EI 90 (v_e i↔o) S

- Pro připojení navazujícího potrubí → viz strana 83
- Instalační rám může být dodán instalovaný na klapce nebo samostatně.
- Postup montáže instalačního rámu na FDMR → viz návod
- Instalační rám R1 - stěna tl. 100 mm
- Instalační rám R2 - stěna tl. 150 mm

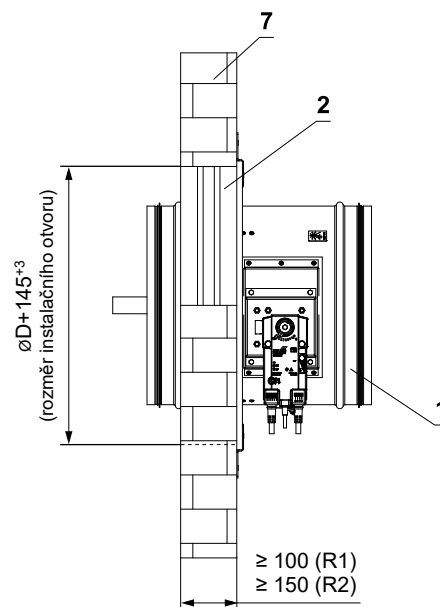
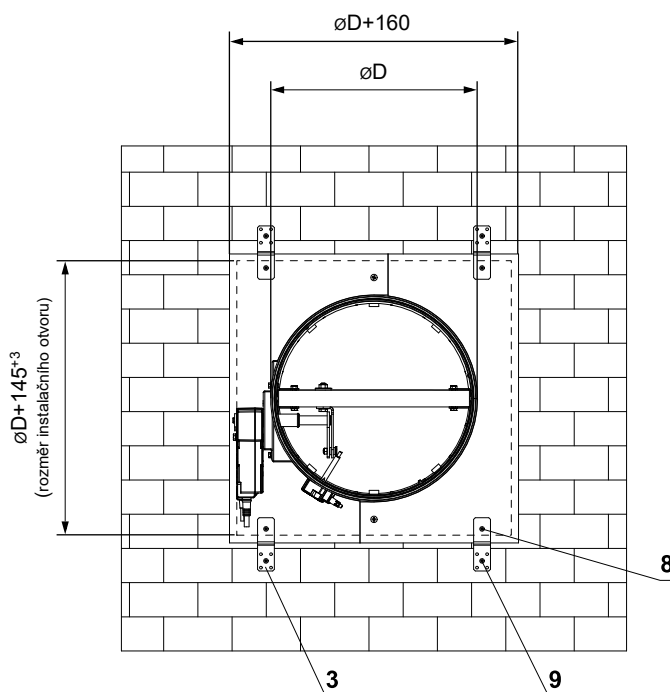
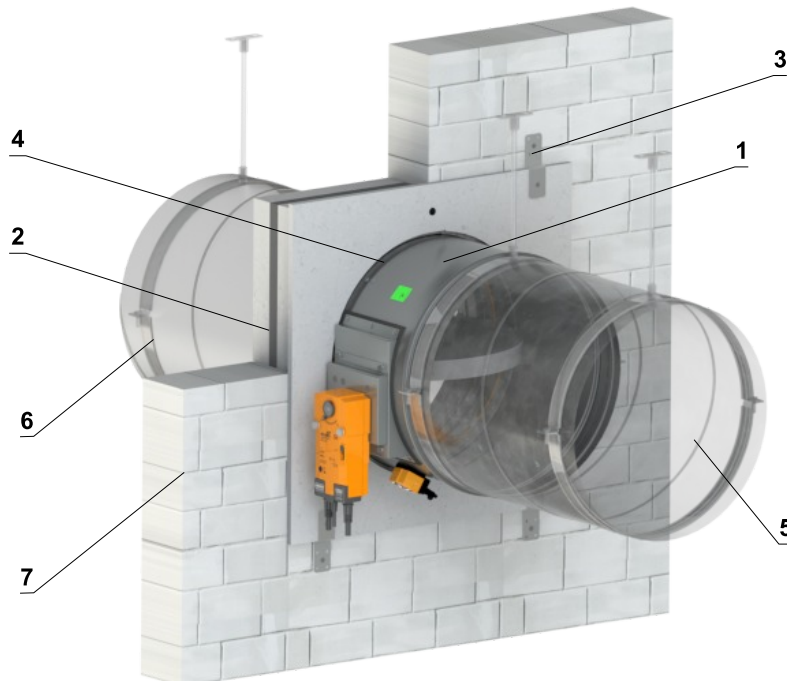

- 1 FDMR
- 2 Instalační rám
- 3 Držák (spojovací materiál součástí dodávky rámu)*
- 4 Vzniklé spáry vyplnit lepidlem PROMAT K84.
- 5 Potrubí
- 6 Objímka se závitovou tyčí → viz strany 80 až 82
- 7 Tuhá stěnová konstrukce
- 8 Vrut 4x16 mm k uchycení držáku do rámu
- 9 Vrut 5x60 mm k uchycení držáku do konstrukce

* Držák se spojovacím materiálem pro 1 klapku

Rozměry FDMR	Počet držáků	Počet šroubů
$D \leq 400$	4	8
$400 < D \leq 800$	8	16

V tuhé stěnové konstrukci - 2 klapky v jednom otvoru - instalační rám R1

EI 90 (ve i↔o) S

- Pro připojení navazujícího potrubí → viz strana 83
- Instalační rám může být dodán instalovaný na klapce nebo samostatně.
- Postup montáže instalačního rámu na FDMR → viz návod
- V jednom otvoru je možné instalovat až 4 klapky symetricky.

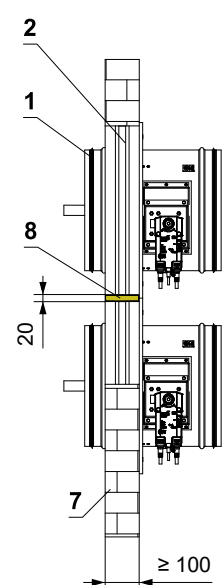
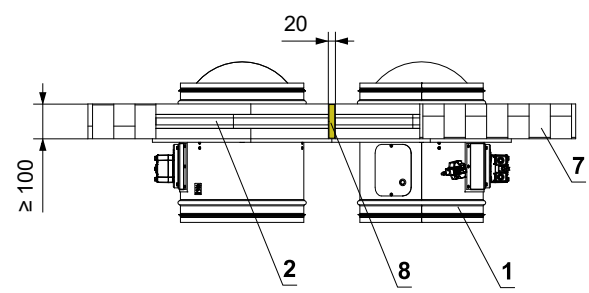
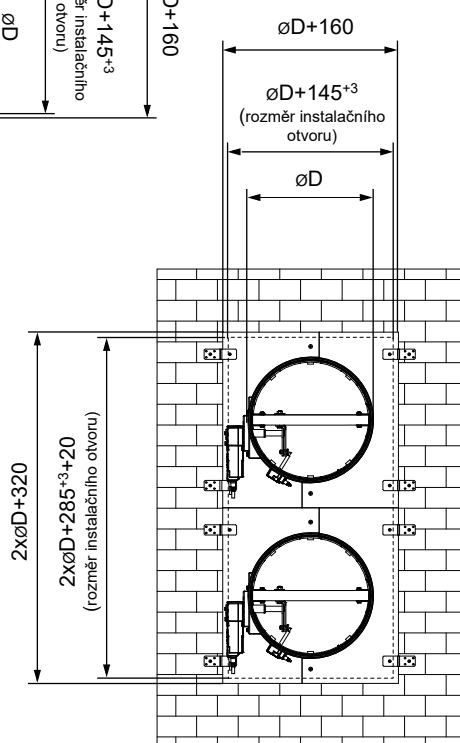
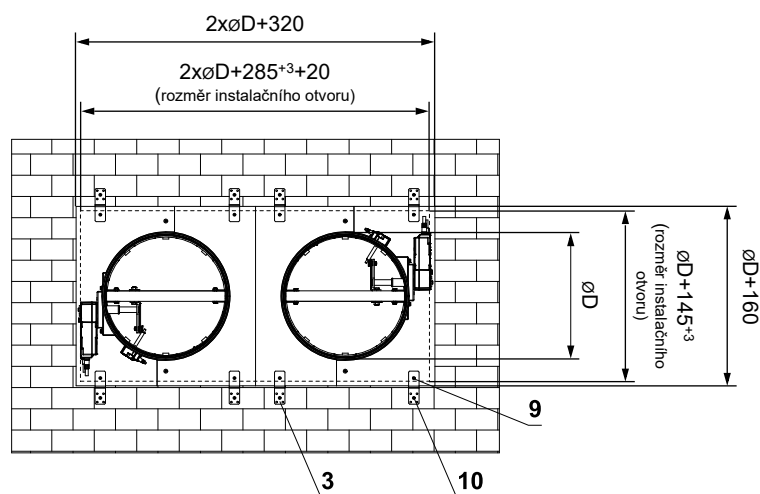
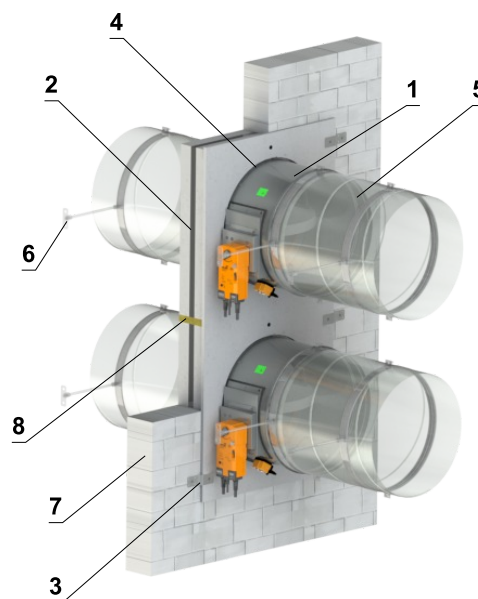
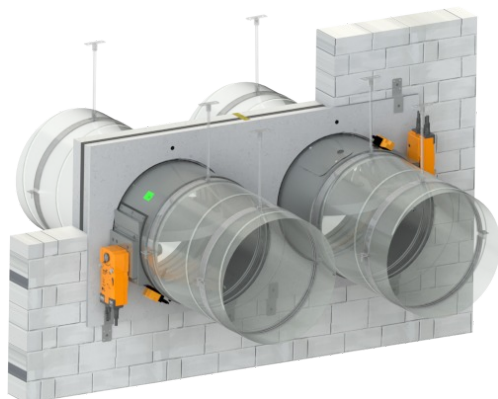

- 1 FDMR
- 2 Instalační rám
- 3 Držák (spojovací materiál součástí dodávky rámu)*
- 4 Vzniklé spáry vyplnit lepidlem PROMAT K84.
- 5 Potrubí
- 6 Objímka se závitovou tyčí → viz strany 80 až 82
- 7 Tuhá stěnová konstrukce
- 8 Deska z minerální kamenné vlny - min. hustota 140 kg/m³ (např. PROMAPYR-T150)
- 9 Vrut 4x16 mm k uchycení držáku do rámu
- 10 Vrut 5x60 mm k uchycení držáku do konstrukce

* Držák se spojovacím materiálem pro 1 klapku		
Rozměry FDMR	Počet držáků	Počet šroubů
D ≤ 400	4	8
400 < D ≤ 800	8	16

V tuhé stěnové konstrukci - zabudování u stěny / stropu - instalační rám R1, R2

EI 90 (v_e i↔o) S

- Pro připojení navazujícího potrubí → viz strana 83
- Instalační rám může být dodán instalovaný na klapce nebo samostatně.
- Postup montáže instalačního rámu na FDMR → viz návod
- **Instalační rám R1 - tuhá stěna tl. 100 mm popř. tuhý strop tl. 150 mm**
- **Instalační rám R2 - tuhá stěna tl. 150 mm popř. tuhý strop tl. 150 mm**
- Podmínky tohoto zabudování jsou platné i pro zabudování klapky do Tuhé stropní konstrukce.
- Minerální kamenná vlna v ucpávce je přilepena ke stěnové konstrukci a na instalační rám požární stěrkou.

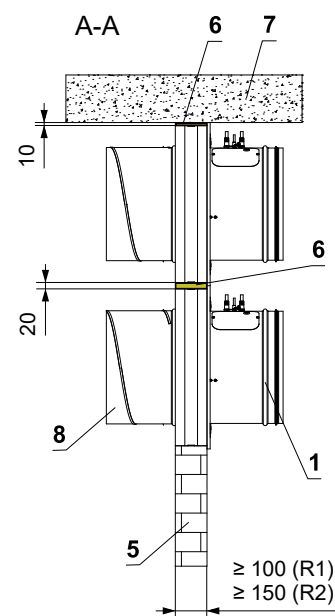
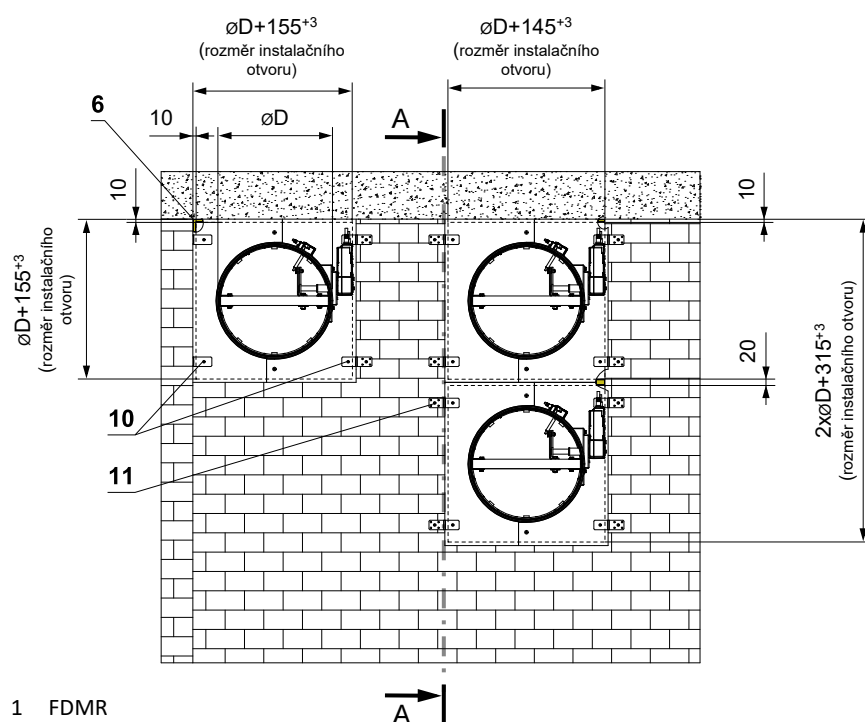
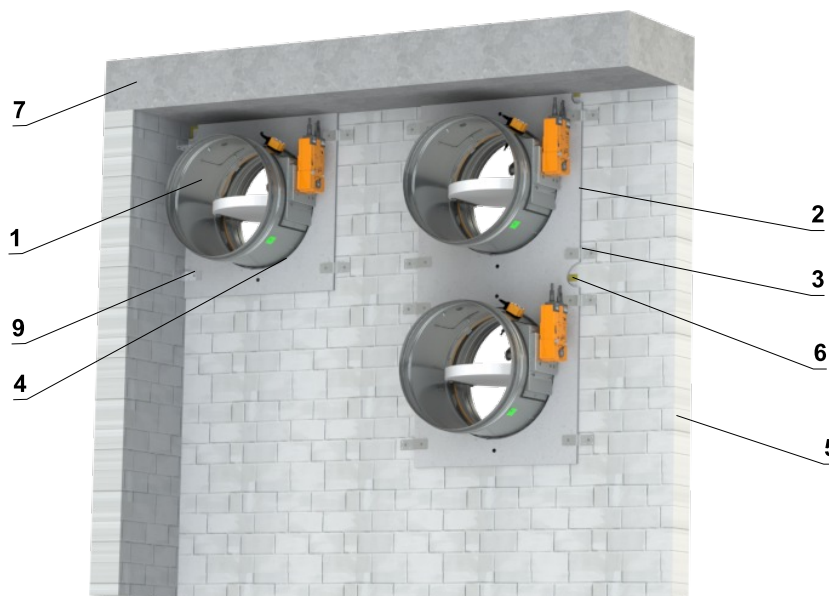

- 1 FDMR
- 2 Instalační rám
- 3 Držák (spojovací materiál součástí dodávky rámu)*
- 4 Vzniklé spáry vyplnit lepidlem PROMAT K84.
- 5 Tuhá stěnová konstrukce
- 6 Deska z minerální kamenné vlny - min. hustota 140 kg/m³ (např. PROMAPYR-T150)
- 7 Tuhá stropní konstrukce
- 8 Potrubí
- 9 Držák L se spojovacím materiálem (dle potřeby - nutno uvést v objednávce)
- 10 Vrut 4x16 mm k uchycení držáku do rámu
- 11 Vrut 5x60 mm k uchycení držáku do konstrukce

* Držák se spojovacím materiálem pro 1 klapku

Rozměry FDMR	Počet držáků	Počet šroubů
D ≤ 400	4	8
400 < D ≤ 800	8	16

V sádkartonové konstrukci - instalační rám R1, R2

EI 90 (v_e i↔o) S

- Pro připojení navazujícího potrubí → viz strana 83
- Instalační rám může být dodán instalovaný na klapce nebo samostatně.
- Otvor pro instalaci je olemován UW/CW profilem.
- Postup montáže instalačního rámu na FDMR → viz návod
- Instalační rám R1 - stěna tl. 100 mm
- Instalační rám R2 - stěna tl. 150 mm

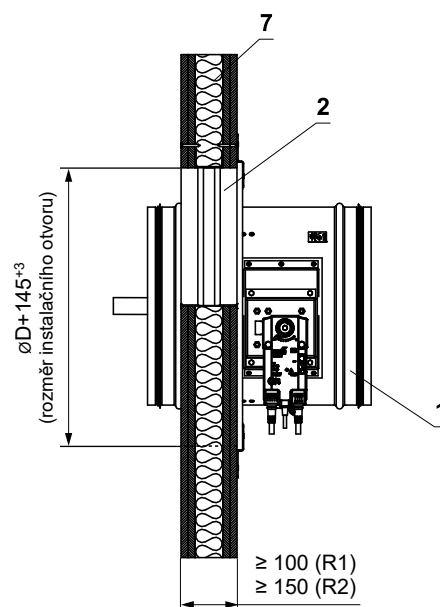
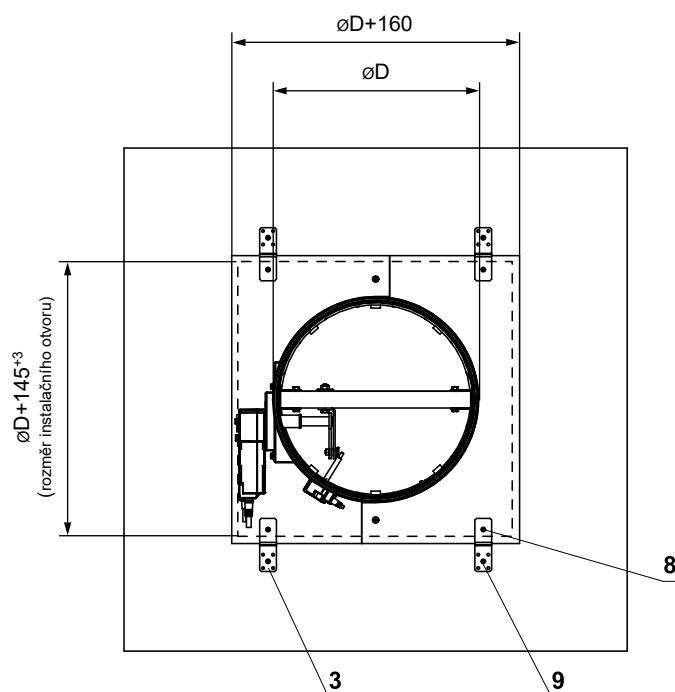
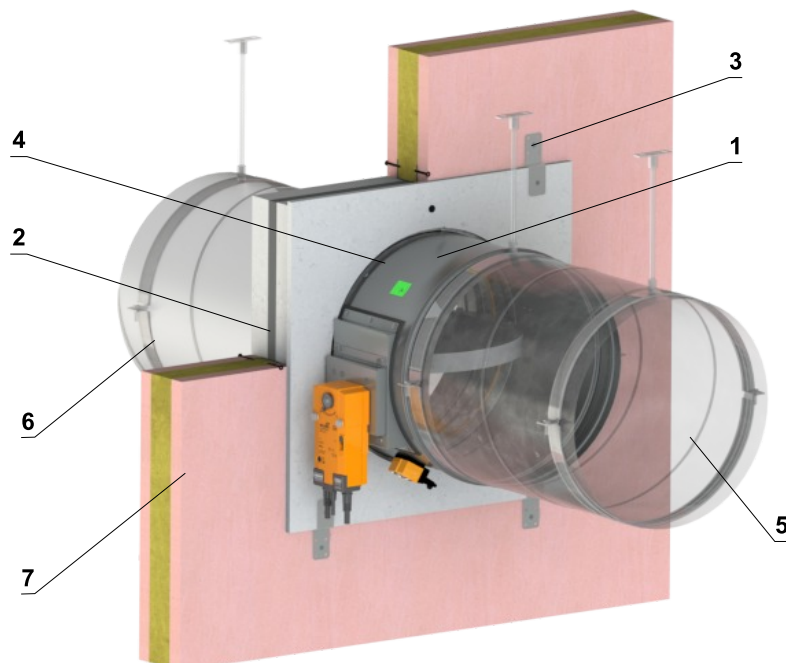

- 1 FDMR
- 2 Instalační rám
- 3 Držák (spojovací materiál součástí dodávky rámu)*
- 4 Vzniklé spáry vyplnit lepidlem PROMAT K84.
- 5 Potrubí
- 6 Objímka se závitovou tyčí → viz strany 80 až 82
- 7 Sádkartonová konstrukce
- 8 Vrut 4x16 mm k uchycení držáku do rámu
- 9 Vrut 5x60 mm k uchycení držáku do konstrukce

* Držák se spojovacím materiálem pro 1 klapku

Rozměry FDMR	Počet držáků	Počet šroubů
$D \leq 400$	4	8
$400 < D \leq 800$	8	16

V sádkartonové konstrukci - 2 klapky v jednom otvoru - instalační rám R1

EI 90 (v_e i↔o) S

- Pro připojení navazujícího potrubí → viz strana 83
- Instalační rám může být dodán instalovaný na klapce nebo samostatně.
- Otvor pro instalaci je olemován UW/CW profilem.
- Postup montáže instalačního rámu na FDMR → viz návod
- V jednom otvoru je možné instalovat až 4 klapky symetricky.

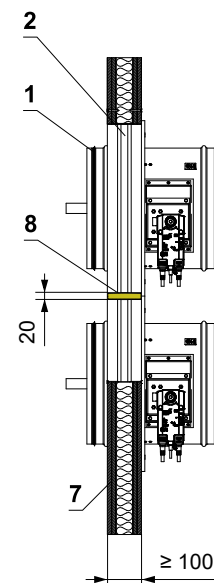
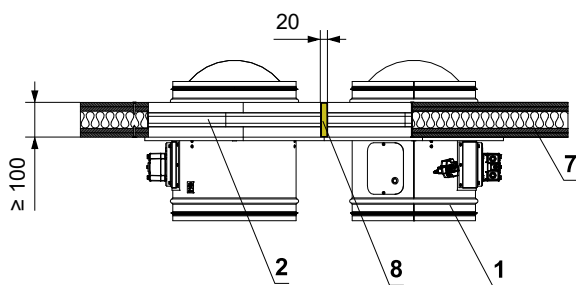
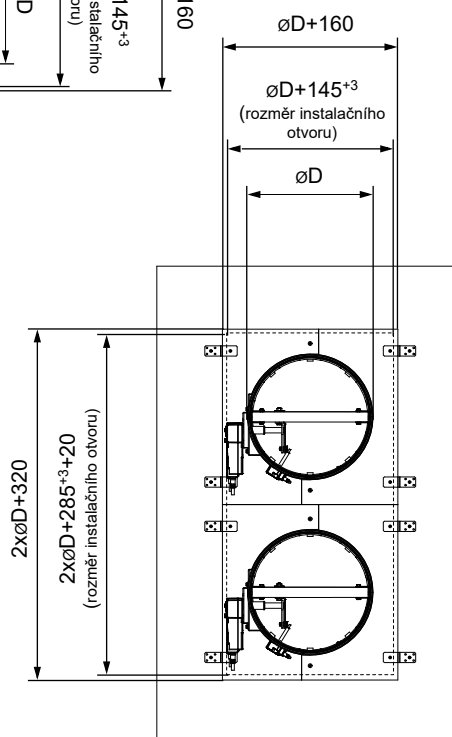
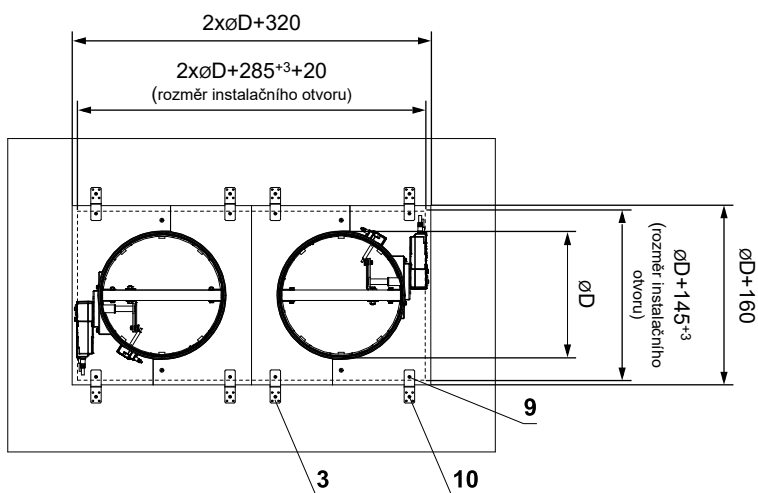
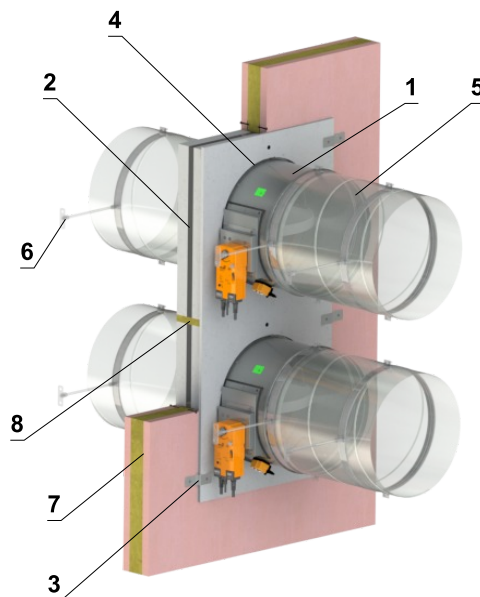
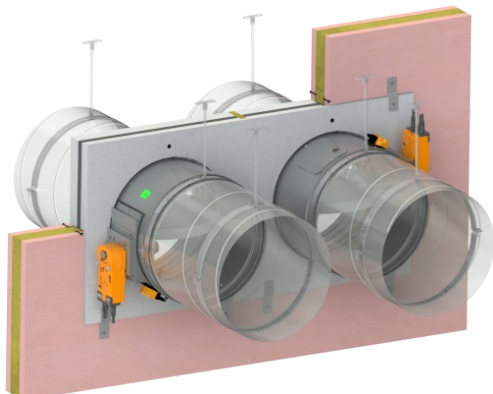

- 1 FDMR
- 2 Instalační rám
- 3 Držák (spojovací materiál součástí dodávky rámu)*
- 4 Vzniklé spáry vyplnit lepidlem PROMAT K84.
- 5 Potrubí
- 6 Objímka se závitovou tyčí → viz strany 80 až 82
- 7 Sádkartonová konstrukce
- 8 Deska z minerální kamenné vlny - min. hustota 140 kg/m³ (např. PROMAPYR-T150)
- 9 Vrut 4x16 mm k uchycení držáku do rámu
- 10 Vrut 5x60 mm k uchycení držáku do konstrukce

* Držák se spojovacím materiálem pro 1 klapku

Rozměry FDMR	Počet držáků	Počet šroubů
D ≤ 400	4	8
400 < D ≤ 800	8	16

V sádkartonové konstrukci - zabudování u stěny / stropu - instalační rám R1, R2

EI 90 (ve i↔o) S

- Pro připojení navazujícího potrubí → viz strana 83
- Instalační rám může být dodán instalovaný na klapce nebo samostatně.
- Otvor pro instalaci je olemován UW/CW profilem.
- Postup montáže instalačního rámu na FDMR → viz návod
- **Instalační rám R1 - sádkartonová stěna tl. 100 mm popř. tuhý strop tl. 150 mm**
- **Instalační rám R2 - sádkartonová stěna tl. 150 mm popř. tuhý strop tl. 150 mm**
- Podmínky tohoto zabudování jsou platné i pro zabudování klapky do Tuhé stropní konstrukce.
- Minerální kamenná vlna v ucpávce je přilepena ke stěnové konstrukci a na instalační rám požární stěrkou.

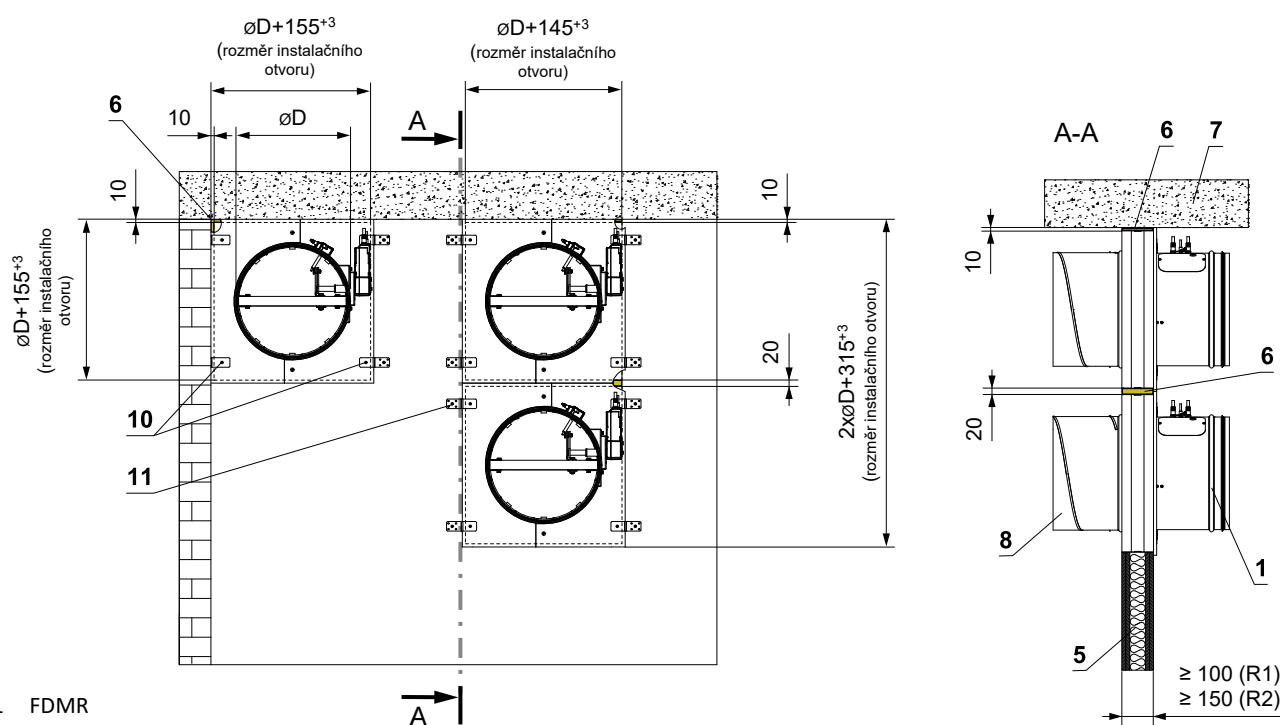
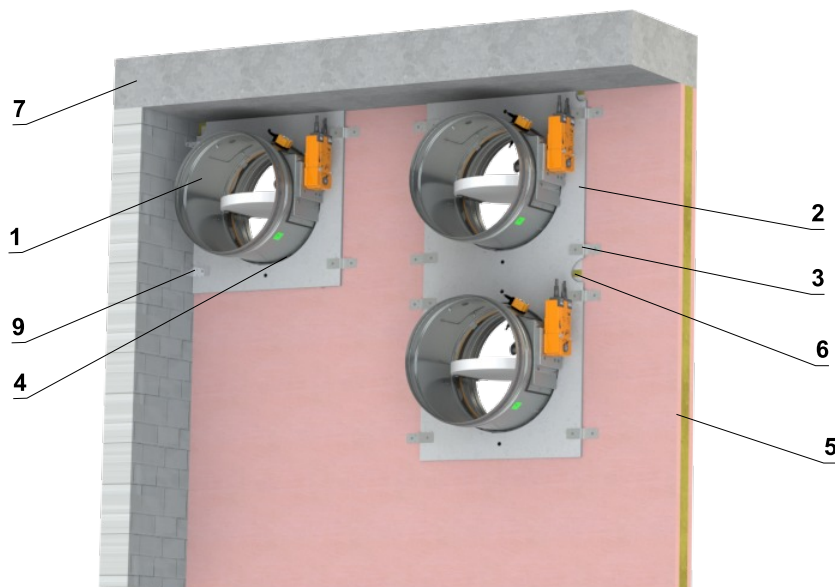

- 1 FDMR
- 2 Instalační rám
- 3 Držák (spojovací materiál součástí dodávky rámu)*
- 4 Vzniklé spáry vyplnit lepidlem PROMAT K84.
- 5 Sádkartonová konstrukce
- 6 Deska z minerální kamenné vlny - min. hustota 140 kg/m³ (např. PROMAPYR-T150)
- 7 Tuhá stropní konstrukce
- 8 Potrubí
- 9 Držák L se spojovacím materiálem (dle potřeby - nutno uvést v objednávce)
- 10 Vrut 4x16 mm k uchycení držáku do rámu
- 11 Vrut 5x60 mm k uchycení držáku do konstrukce

* Držák se spojovacím materiálem pro 1 klapku

Rozměry FDMR	Počet držáků	Počet šroubů
D ≤ 400	4	8
400 < D ≤ 800	8	16

V tuhé stropní konstrukci - instalační rám R1, R2

EI 90 (h_o i↔o) S

- Pro připojení navazujícího potrubí → viz strana 83
- Instalační rám může být dodán instalovaný na klapce nebo samostatně.
- Postup montáže instalačního rámu na FDMR → viz návod
- **Instalační rám R1, R2 - strop tl. 150 mm**
- Klapku lze instalovat z obou stran konstrukce, tj. z horní i spodní strany stropu.

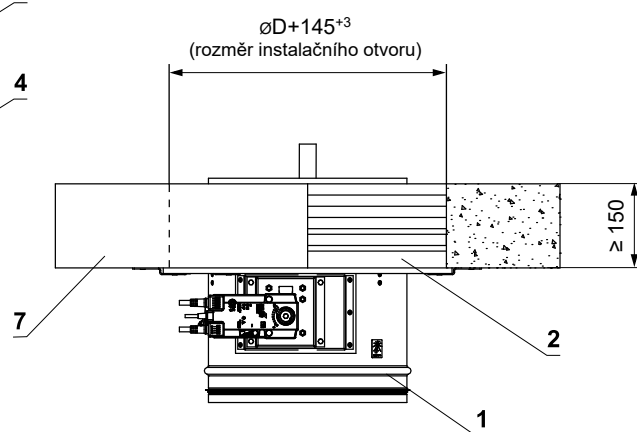
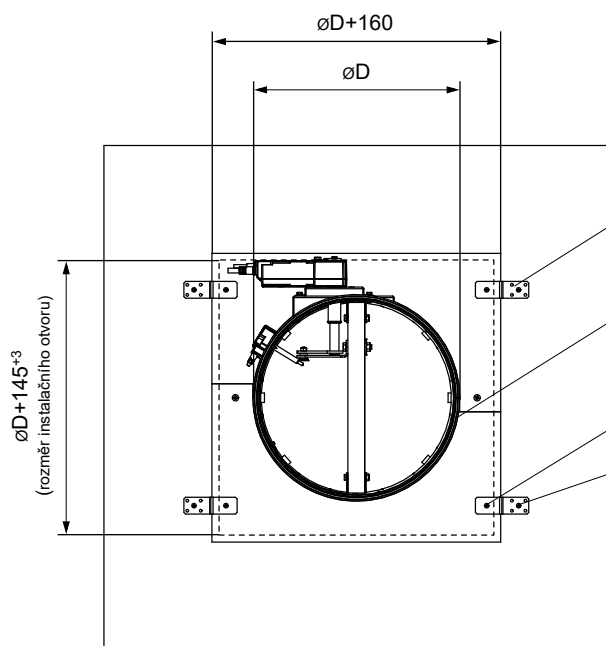
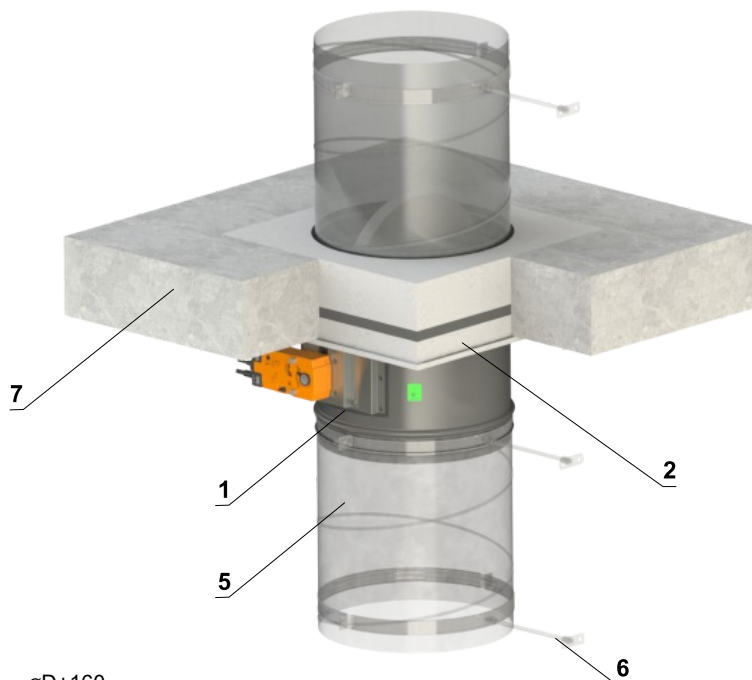

- 1 FDMR
- 2 Instalační rám
- 3 Držák (spojovací materiál součástí dodávky rámu)*
- 4 Vzniklé spáry vyplnit lepidlem PROMAT K84.
- 5 Potrubí
- 6 Objímka se závitovou tyčí → viz strany 80 až 82
- 7 Tuhá stropní konstrukce
- 8 Vrut 4x16 mm k uchycení držáku do rámu
- 9 Vrut 5x60 mm k uchycení držáku do konstrukce

* Držák se spojovacím materiálem pro 1 klapku

Rozměry FDMR	Počet držáků	Počet šroubů
D ≤ 400	4	8
400 < D ≤ 800	8	16

V tuhé stropní konstrukci - 2 klapky v jednom otvoru - instalační rám R2

EI 90 (h_o i↔o) S

- Pro připojení navazujícího potrubí → viz strana 83
- Instalační rám může být dodán instalovaný na klapce nebo samostatně.
- Postup montáže instalačního rámu na FDMR → viz návod
- V jednom otvoru je možné instalovat až 4 klapky symetricky.
- Klapku lze instalovat z obou stran konstrukce, tj. z horní i spodní strany stropu.

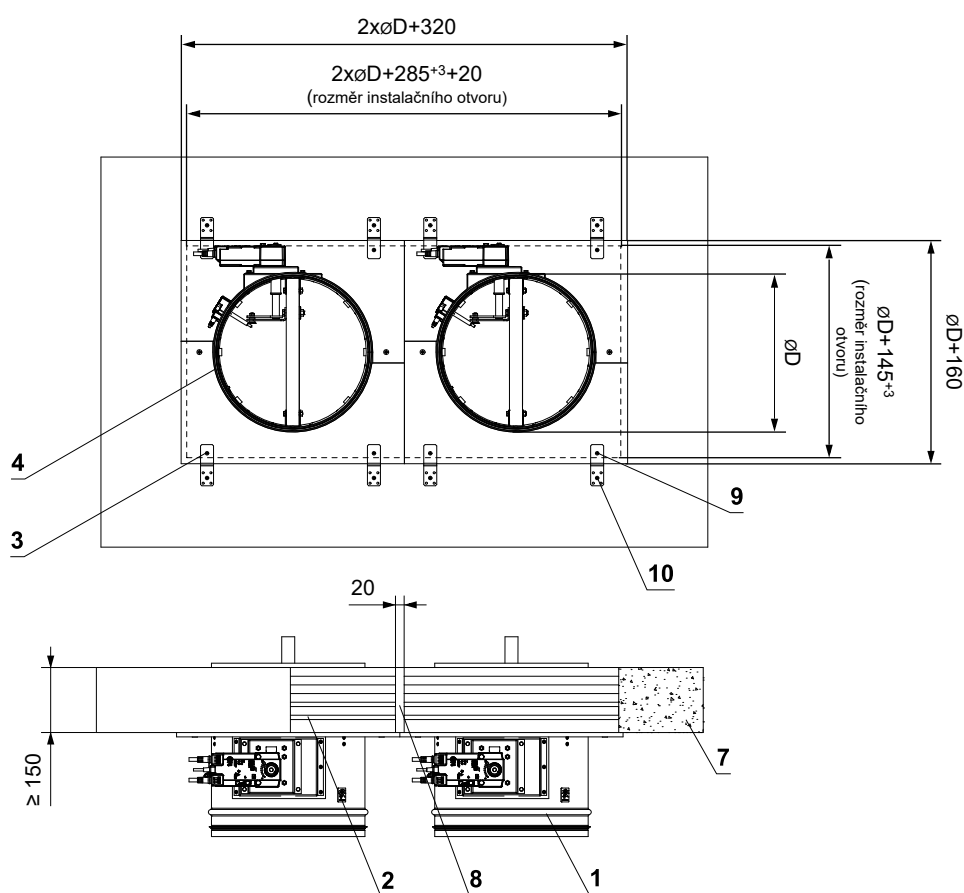
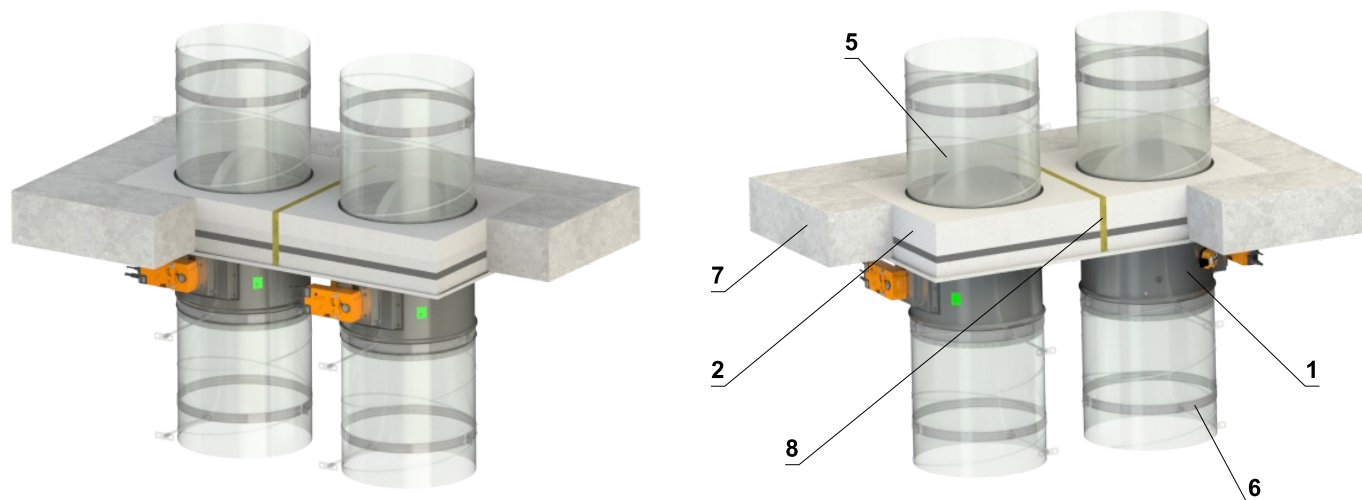

- 1 FDMR
- 2 Instalační rám
- 3 Držák (spojovací materiál součástí dodávky rámu)*
- 4 Vzniklé spáry vyplnit lepidlem PROMAT K84.
- 5 Potrubí
- 6 Objímka se závitovou tyčí → viz strany 80 až 82
- 7 Tuhá stropní konstrukce
- 8 Deska z minerální kamenné vlny - min. hustota 140 kg/m³ (např. PROMAPYR-T150)
- 9 Vrut 4x16 mm k uchycení držáku do rámu
- 10 Vrut 5x60 mm k uchycení držáku do konstrukce

* Držák se spojovacím materiálem pro 1 klapku

Rozměry FDMR	Počet držáků	Počet šroubů
D ≤ 400	4	8
400 < D ≤ 800	8	16

Instalační rám R3, R4

- Instalační rámy R3, R4 jsou určeny pro zabudování bez dodatečného utěšňování prostupu do:
 - Tuhé stěnové konstrukce
 - Tuhé stropní konstrukce
- Instalační rám je osazen intumescentním těsněním na vnitřní a vnější straně. Toto těsnění vyplní v případě požáru spáru mezi tělesem klapky a rámem a mezi rámem a konstrukcí
- **Instalační rám R3 - tuhá stěna tl. 100 mm popř. tuhý strop tl. 150 mm**
- **Instalační rám R4 - tuhá stěna tl. 150 mm popř. tuhý strop tl. 150 mm**
- Materiál:
 - Instalační rám - cementovápenaté desky
 - Spojovací materiál - pozinkovaná ocel

Instalační rám R3



Instalační rám R4

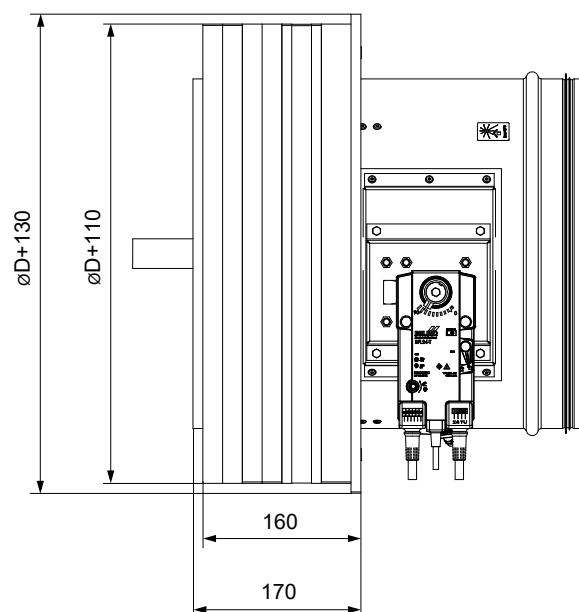
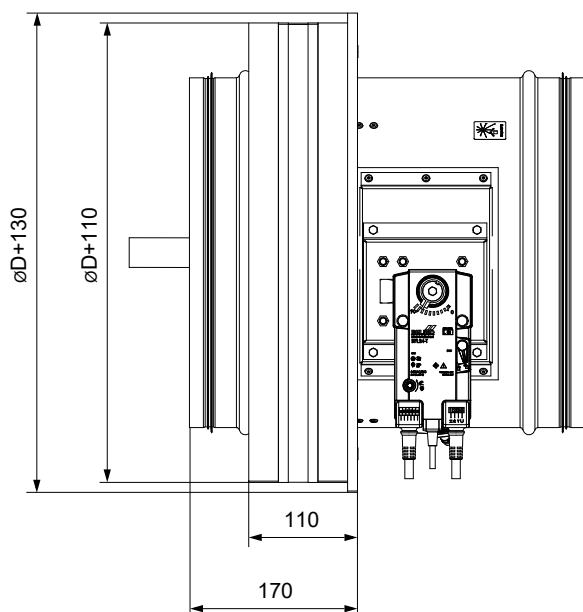
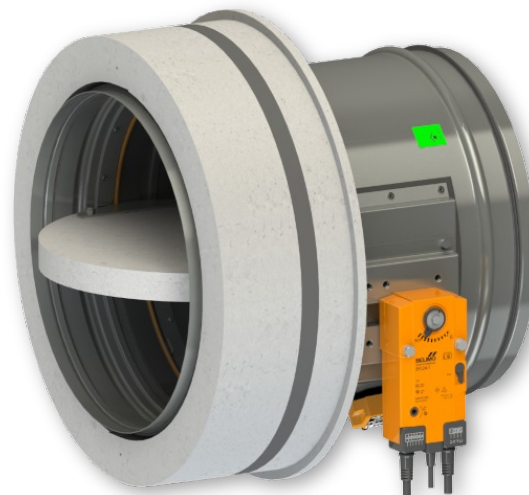

V tuhé stěnové konstrukci - instalační rám R3, R4

EI 90 (v_e i↔o) S

- Pro připojení navazujícího potrubí → viz strana 83
- Instalační rám může být dodán instalovaný na klapce nebo samostatně.
- Postup montáže instalačního rámu na FDMR → viz návod
- Instalační rám R3 - stěna tl. 100 mm
- Instalační rám R4 - stěna tl. 150 mm

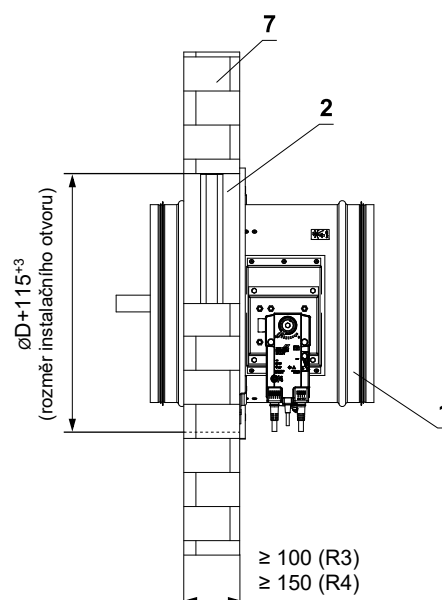
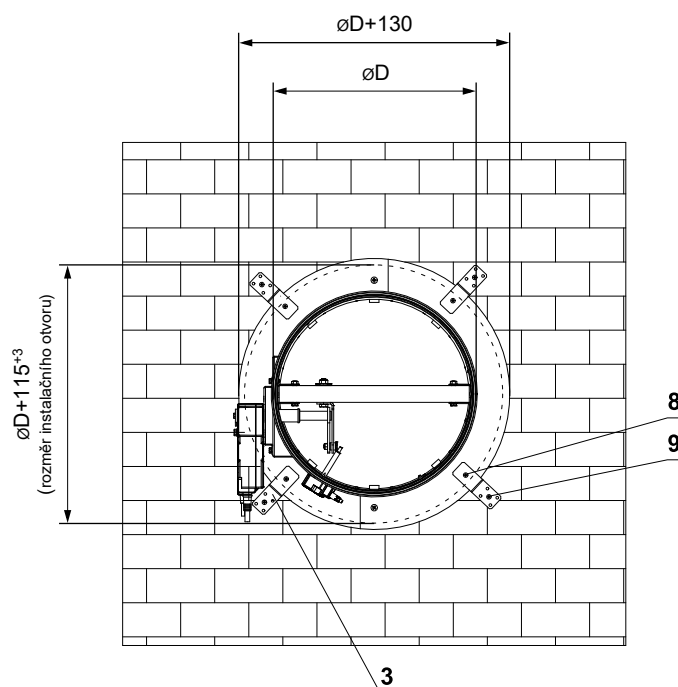
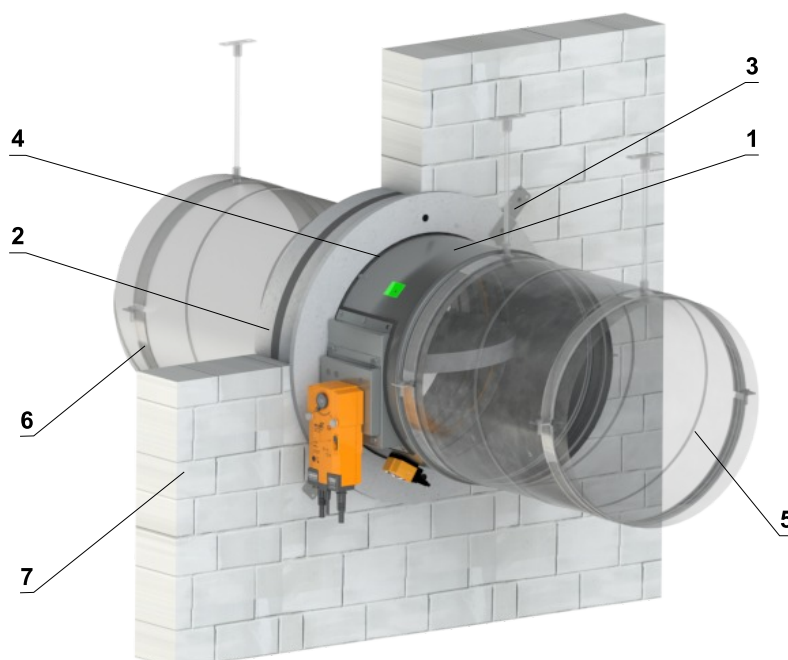

- 1 FDMR
- 2 Instalační rám
- 3 Držák (spojovací materiál součástí dodávky rámu)*
- 4 Vzniklé spáry vyplnit lepidlem PROMAT K84.
- 5 Potrubí
- 6 Objímka se závitovou tyčí → viz strany 80 až 82
- 7 Tuhá stěnová konstrukce
- 8 Vrut 4x16 mm k uchycení držáku do rámu
- 9 Vrut 5x60 mm k uchycení držáku do konstrukce

* Držák se spojovacím materiálem pro 1 klapku

Rozměry FDMR	Počet držáků	Počet šroubů
$D \leq 400$	4	8
$400 < D \leq 800$	8	16

V tuhé stropní konstrukci - instalační rám R3, R4

EI 90 (h_o i↔o) S

- Pro připojení navazujícího potrubí → viz strana 83
- Instalační rám může být dodán instalovaný na klapce nebo samostatně.
- Postup montáže instalačního rámu na FDMR → viz návod
- **Instalační rám R3, R4 - strop tl. 150 mm**
- Klapku lze instalovat z obou stran konstrukce, tj. z horní i spodní strany stropu.

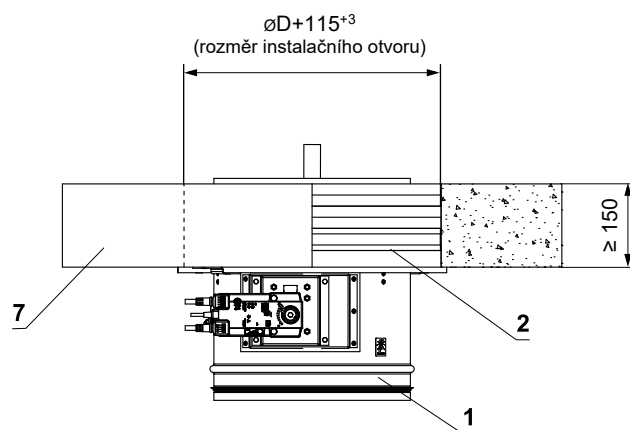
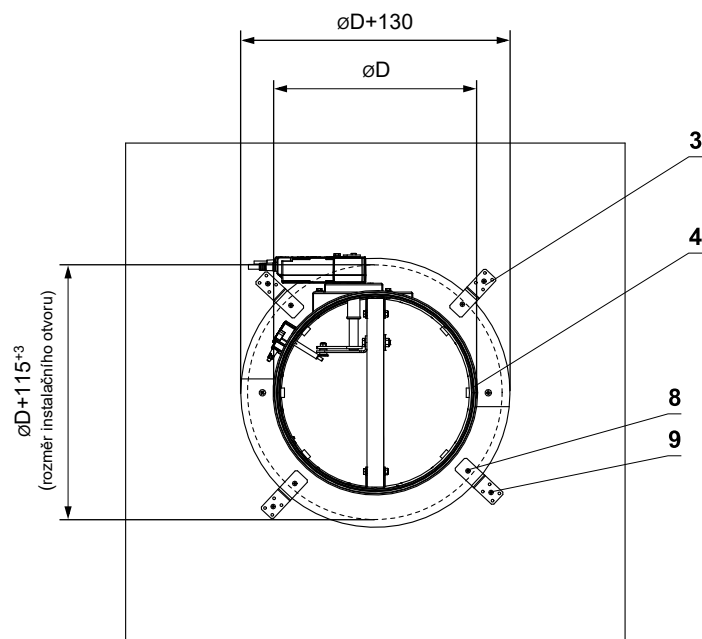
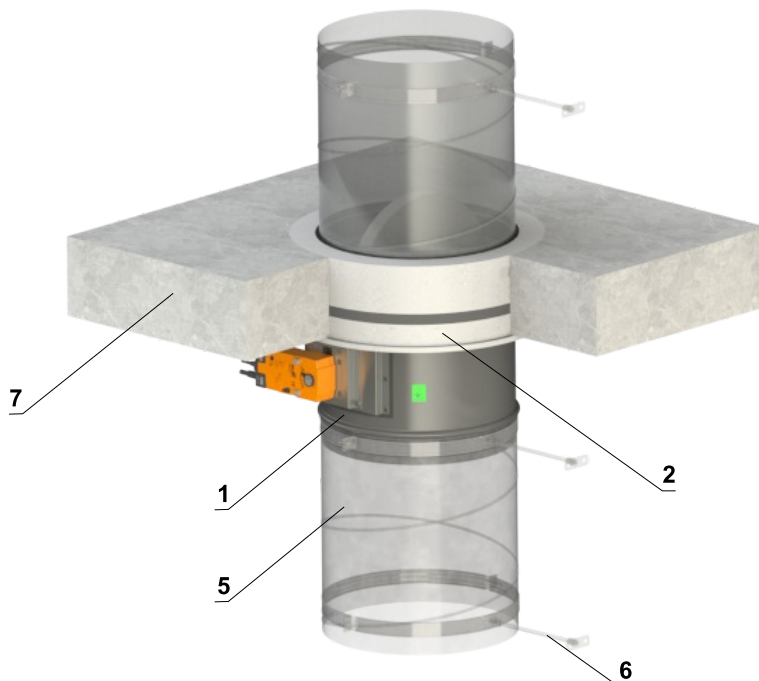

- 1 FDMR
- 2 Instalační rám
- 3 Držák (spojovací materiál součástí dodávky rámu)*
- 4 Vzniklé spáry vyplnit lepidlem PROMAT K84.
- 5 Potrubí
- 6 Objímka se závitovou tyčí → viz strany 80 až 82
- 7 Tuhá stropní konstrukce
- 8 Vrut 4x16 mm k uchycení držáku do rámu
- 9 Vrut 5x60 mm k uchycení držáku do konstrukce

* Držák se spojovacím materiálem pro 1 klapku		
Rozměry FDMR	Počet držáků	Počet šroubů
$D \leq 400$	4	8
$400 < D \leq 800$	8	16

Instalační rám R5

- Instalační rám R5 je určen pro zabudování na:
 - Tuhou stěnovou konstrukci
 - Sádkartonovou konstrukci
 - Tuhou stropní konstrukci
 - Mimo tuhou stropní konstrukci s dobetonováním
- Instalační rám R5 je pouze pro provedení SPIRO (bez přírub)
- Instalační rám je osazen intumescentním těsněním na vnitřní straně. Toto těsnění vyplní v případě požáru spáru mezi tělesem klapky a rámem
- Instalační rám pro klapky od $\varnothing D$ 225 mm má plechové výztuhy
- Materiál:
 - Instalační rám - cementovápenaté desky
 - Spojovací materiál - pozinkovaná ocel

Instalační rám R5 ($\varnothing D$ 100-200)

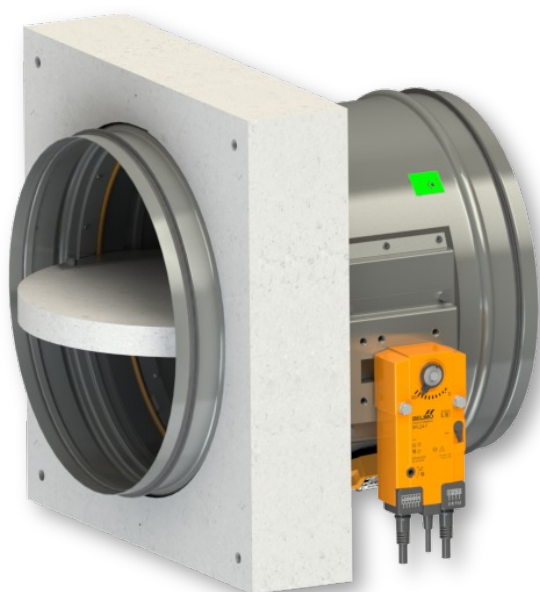

Instalační rám R5 ($\varnothing D$ 225-800)

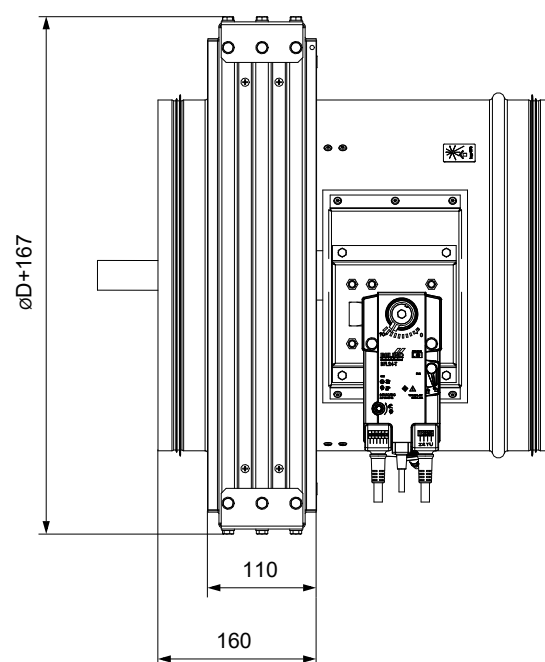
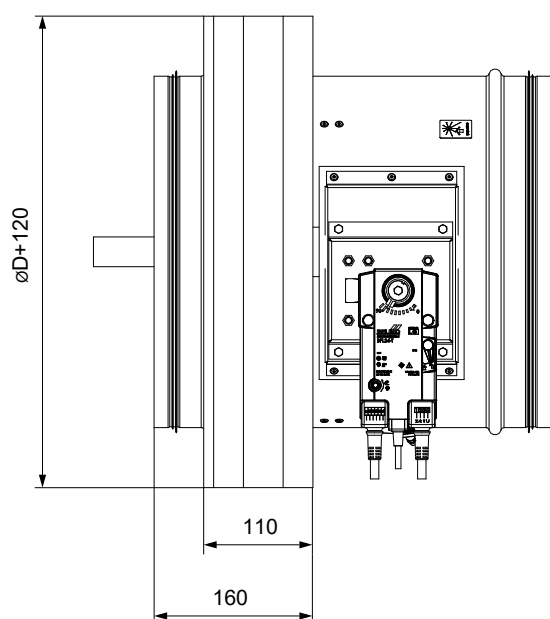
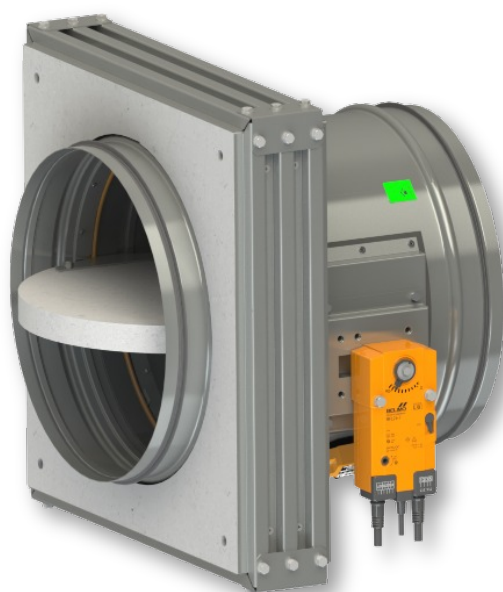

V tuhé stěnové konstrukci - instalační rám R5

EI 90 (v_e i↔o) S

- Pro připojení navazujícího potrubí → viz strana 83
- Instalační rám může být dodán instalovaný na klapce nebo samostatně.
- Postup montáže instalačního rámu na FDMR → viz návod

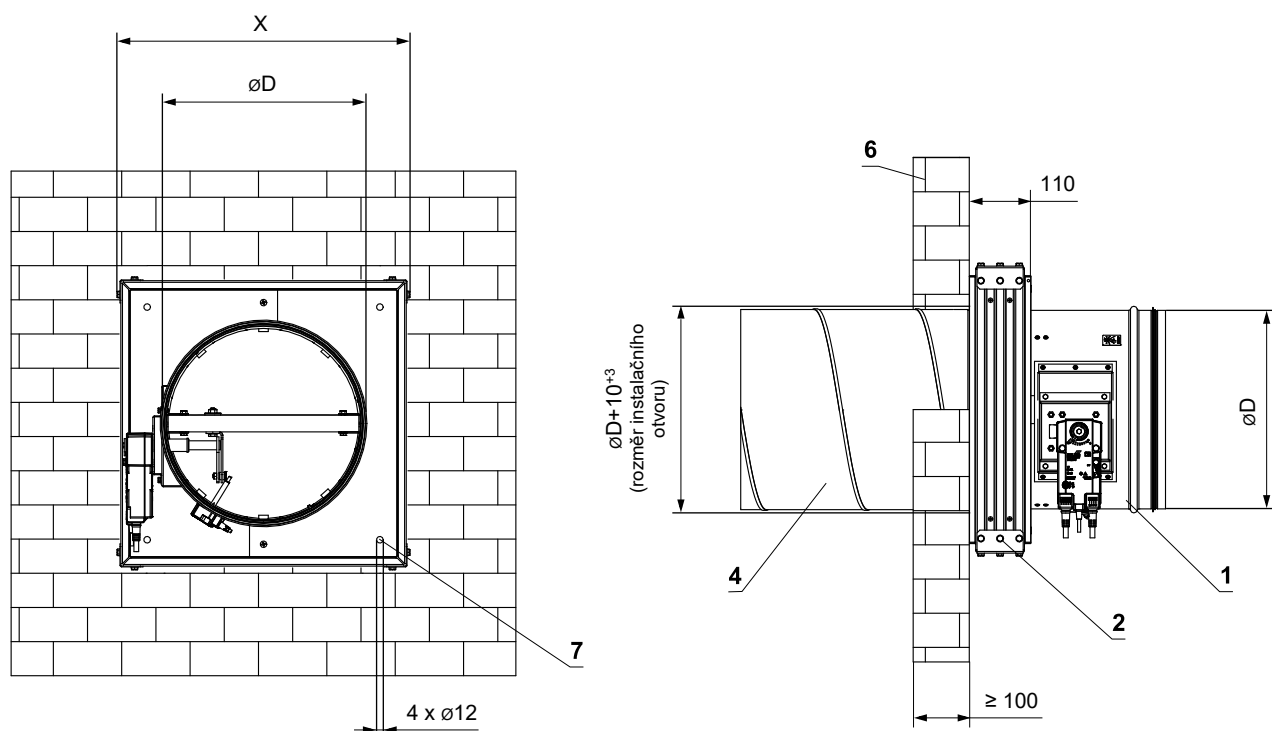
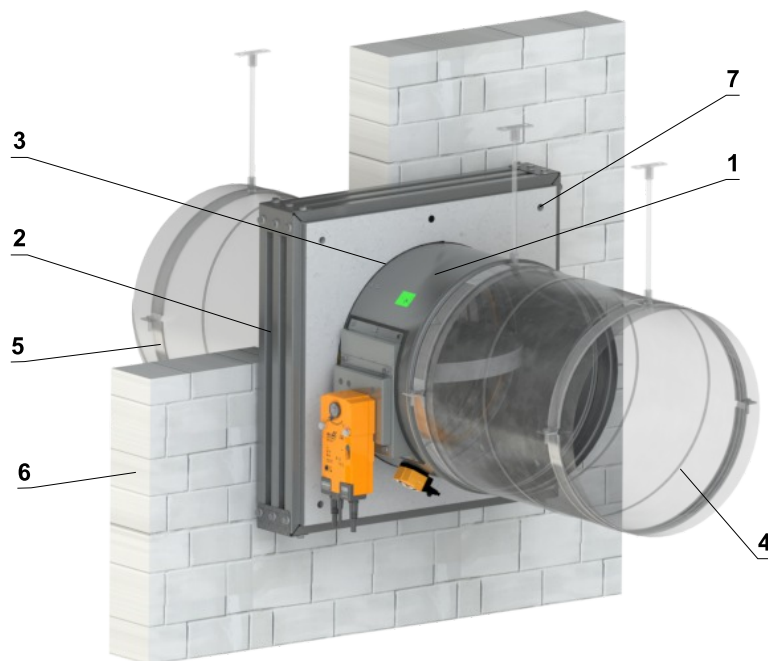

- 1 FDMR
- 2 Instalační rám - v celé ploše podlepit tmelem HILTI CFS-S ACR a přilepit na požárně dělicí konstrukci
- 3 Vzniklé spáry vyplnit lepidlem PROMAT K84.
- 4 Potrubí
- 5 Objímka se závitovou tyčí → viz strany 80 až 82
- 6 Tuhá stěnová konstrukce
- 7 Otvory pro uchycení rámu pomocí závitových tyčí nebo ocelových kotev (materiál pro uchycení rámu není součástí dodávky)

X = øD+120 pro klapky øD 100-200 mm
 X = øD+167 pro klapky øD 225-800 mm

V tuhé stěnové konstrukci - zabudování u stěny / stropu - instalační rám R5

EI 90 (v_e i↔o) S

- Pro připojení navazujícího potrubí → viz strana 83
- Instalační rám může být dodán instalovaný na klapce nebo samostatně.
- Postup montáže instalačního rámu na FDMR → viz návod
- Podmínky tohoto zabudování jsou platné i pro zabudování klapky do Tuhé stropní konstrukce.

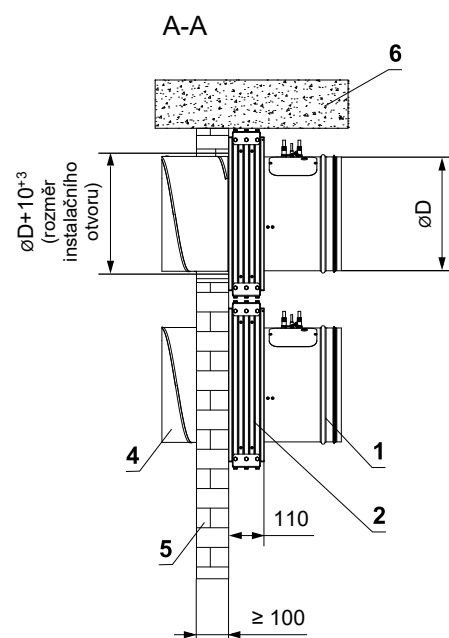
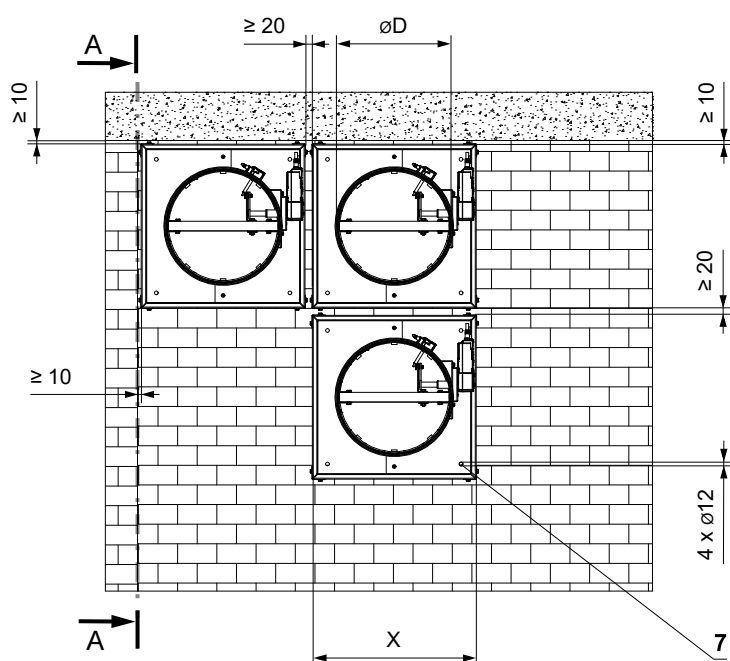
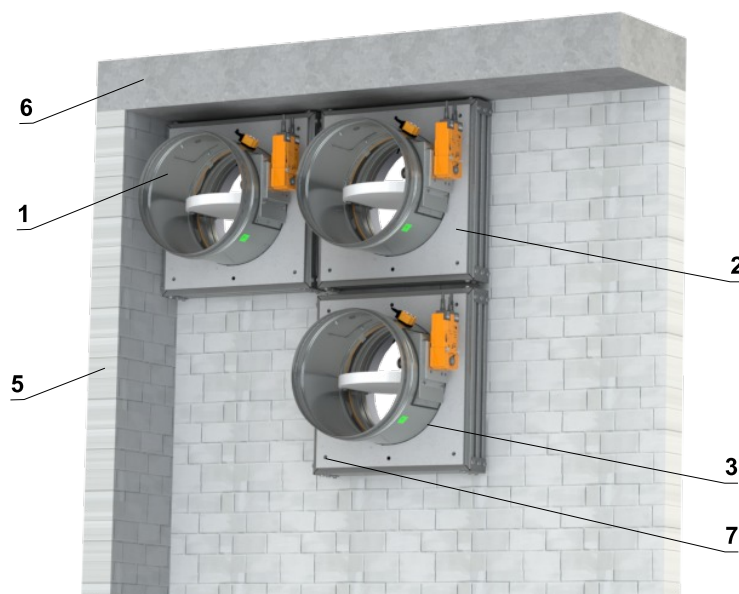

- 1 FDMR
- 2 Instalační rám - v celé ploše podlepit tmelem HILTI CFS-S ACR a přilepit na požárně dělicí konstrukci
- 3 Vzniklé spáry vyplnit lepidlem PROMAT K84.
- 4 Potrubí
- 5 Tuhá stěnová konstrukce
- 6 Tuhá stropní konstrukce
- 7 Otvory pro uchycení rámu pomocí závitových tyčí nebo ocelových kotev (materiál pro uchycení rámu není součástí dodávky)

$X = \varnothing D + 120$ pro klapky $\varnothing D$ 100-200 mm
 $X = \varnothing D + 167$ pro klapky $\varnothing D$ 225-800 mm

V tuhé stropní konstrukci - instalační rám R5

EI 90 (h_o i↔o) S

- Pro připojení navazujícího potrubí → viz strana 83
- Instalační rám může být dodán instalovaný na klapce nebo samostatně.
- Postup montáže instalačního rámu na FDMR → viz návod
- Klapku lze instalovat z obou stran konstrukce, tj. z horní i spodní strany stropu.

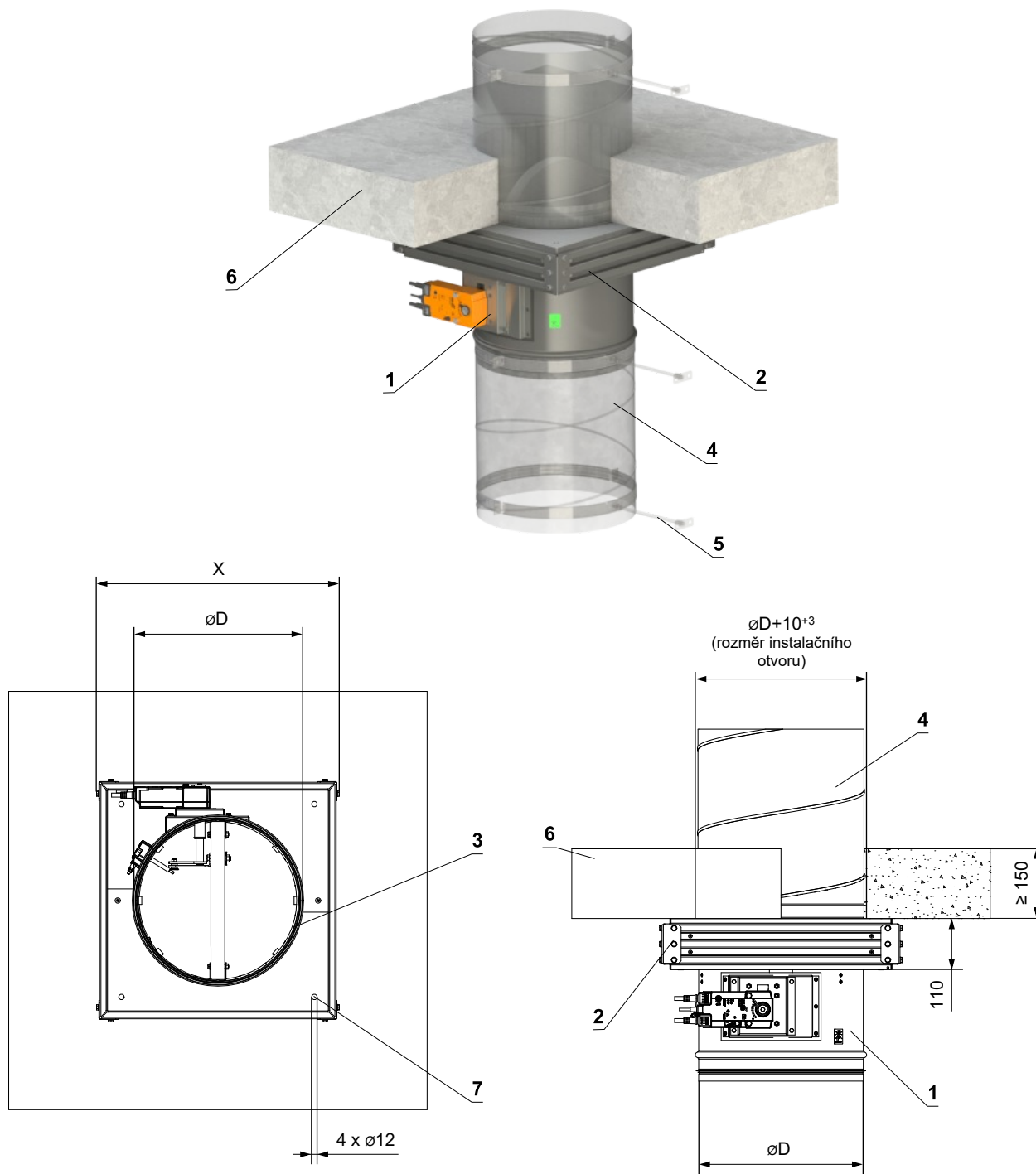

- 1 FDMR
- 2 Instalační rám - v celé ploše podlepit tmelem HILTI CFS-S ACR a přilepit na požárně dělící konstrukci
- 3 Vzniklé spáry vyplnit lepidlem PROMAT K84.
- 4 Potrubí
- 5 Objímka se závitovou tyčí → viz strany 80 až 82
- 6 Tuhá stropní konstrukce
- 7 Otvory pro uchycení rámu pomocí závitových tyčí nebo ocelových kotev (materiál pro uchycení rámu není součástí dodávky)

X = ØD+120 pro klapky ØD 100-200 mm
 X = ØD+167 pro klapky ØD 225-800 mm

Mimo tuhou stropní konstrukci - dobetonování - instalační rám R5

EI 90 (h_o i↔o) S

- Pro připojení navazujícího potrubí → viz strana 83
- Potrubí musí být zavěšeno na obou stranách klapky, dle národních předpisů.
- Zatížení závěsného systému závisí na hmotnosti požární klapky a systému potrubí → viz strana 80
- Maximální vzdálenost mezi dvěma závěsnými systémy je 1500 mm.
- Připojené potrubí musí být zavěšeno tak, aby byl zcela vyloučen přenos všech zatížení z navazujícího vzduchotechnického potrubí na těleso klapky. Sousední potrubí musí být zavěšeno nebo podepřeno podle požadavků dodavatelů potrubí.
- Instalační rám může být dodán instalovaný na klapce nebo samostatně.
- Postup montáže instalačního rámu na FDMR → viz návod

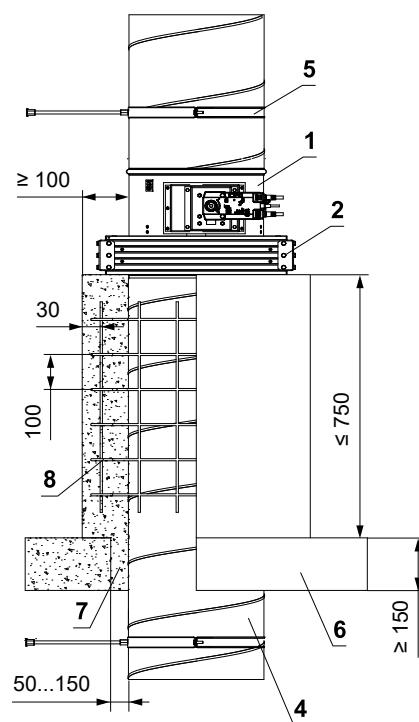
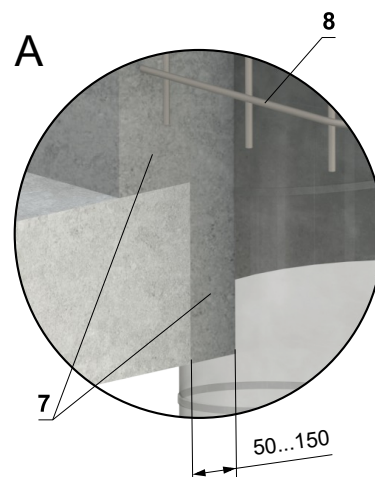
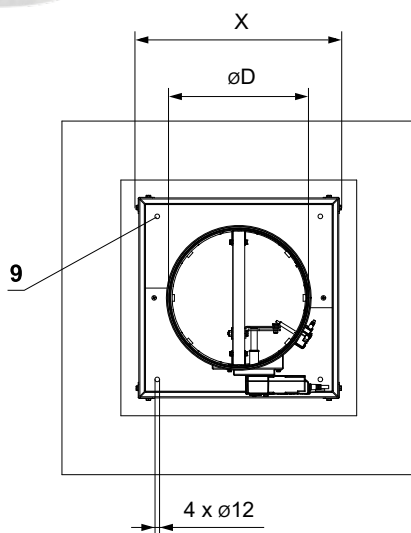
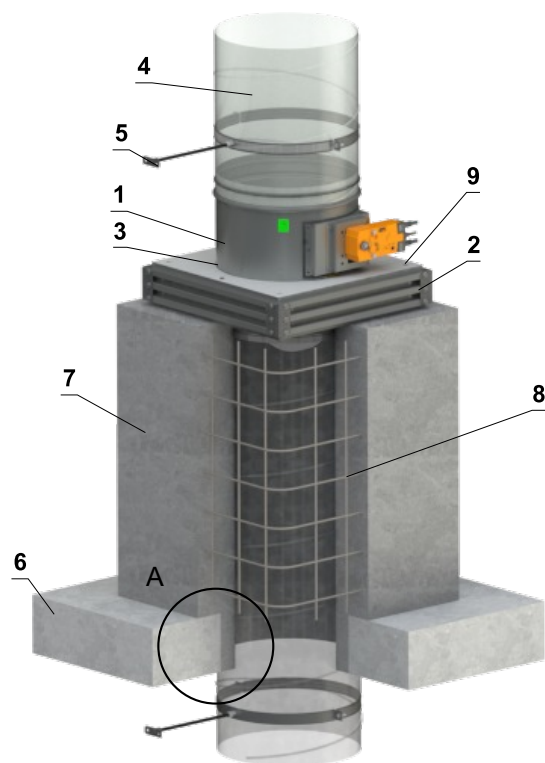

- 1 FDMR
- 2 Instalační rám - v celé ploše podlepit tmelem HILTI CFS-S ACR a přilepit na požárně dělicí konstrukci
- 3 Vzniklé spáry vyplnit lepidlem PROMAT K84.
- 4 Standardní VZT potrubí z pozinkovaného plechu min. tloušťky 0,8 mm
- 5 Objímka se závitovou tyčí → viz strany 80 až 82
- 6 Tuhá stropní konstrukce
- 7 Beton B20
- 8 Armování - ocelový drát \varnothing 6 mm, síťový otvor 100 mm
- 9 Otvory pro uchycení rámu pomocí závitových tyčí nebo ocelových kotev (materiál pro uchycení rámu není součástí dodávky)

$X = \varnothing D + 120$ pro klapky $\varnothing D$ 100-200 mm
 $X = \varnothing D + 167$ pro klapky $\varnothing D$ 225-800 mm

Instalační rám R6

- Instalační rám R6 je určen pro zabudování bez dodatečného utěšňování prostupu pro:
 - Instalaci mimo tuhou stěnovou/stropní konstrukci s doizolací pomocí cementovápenatých desek
- Instalační rám je osazen intumescentním těsněním na vnitřní straně. Toto těsnění vyplní v případě požáru spáru mezi tělesem klapky a rámem
- Materiál:
 - Instalační rám - cementovápenaté desky
 - Spojovací materiál - pozinkovaná ocel

Instalační rám R6

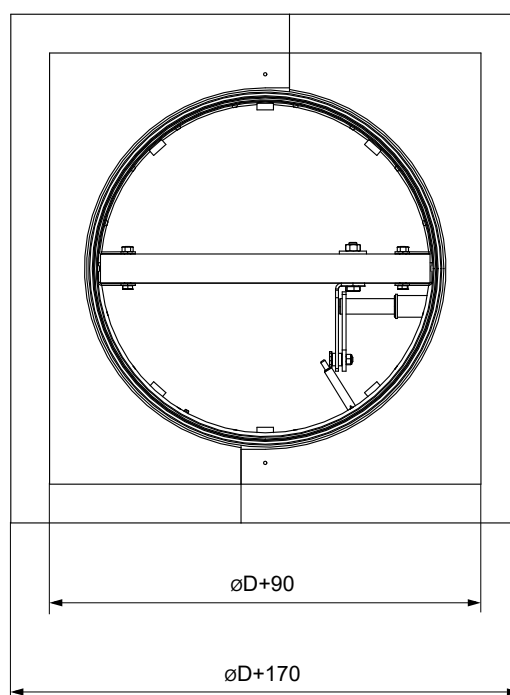
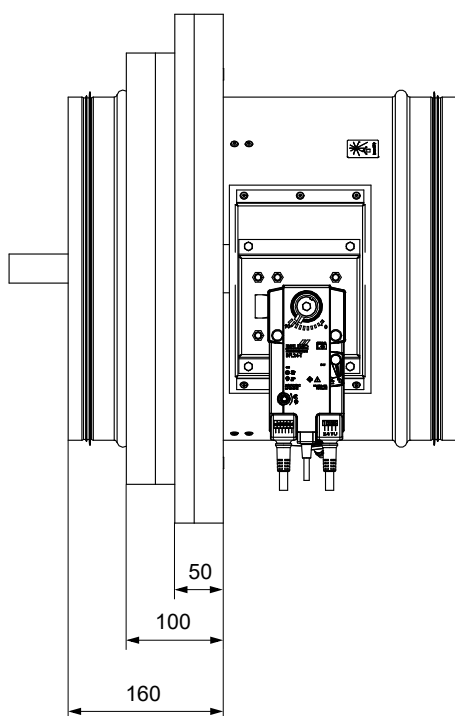
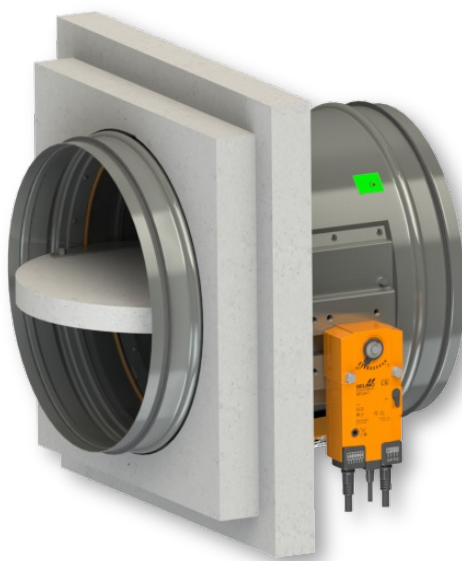

Mimo tuhou stěnovou konstrukci - izolace z cementovápenných desek - sádra nebo malta - instalační rám R6

EI 90 (ve i↔o) S

- Pro připojení navazujícího potrubí → viz strana 83
- Minimální a maximální vzdálenost mezi stěnou a požární klapkou je neomezená.
- Izolace z cementovápenných desek musí být zavěšena pomocí závitových tyčí a montážních profilů nebo jiného kotevního systému, dle národních norem.
- Potrubí uvnitř izolace musí být vhodně podepřeno. V místě podpěry potrubí musí být izolace zavěšena pomocí závitových tyčí a montážních profilů.
- Zatížení závěsného systému závisí na hmotnosti požární klapky, systému potrubí a izolace potrubí z cementovápenných desek → viz strana 80
- Maximální vzdálenost mezi dvěma závěsnými systémy je 1500 mm.
- Připojené potrubí musí být zavěšeno tak, aby byl zcela vyloučen přenos všech zatížení z navazujícího vzduchotechnického potrubí na těleso klapky. Sousední potrubí musí být zavěšeno nebo podepřeno podle požadavků dodavatelů potrubí.
- Instalační rám může být dodán instalovaný na klapce nebo samostatně.
- Postup montáže instalačního rámu na FDMR → viz návod

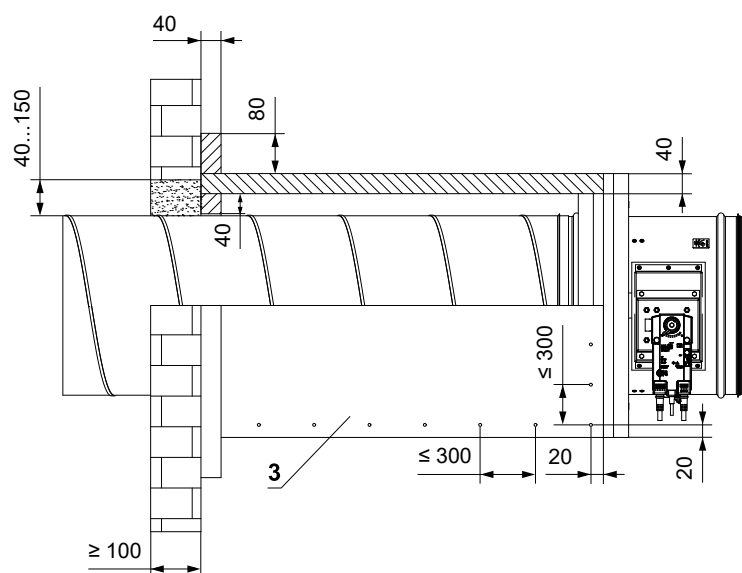
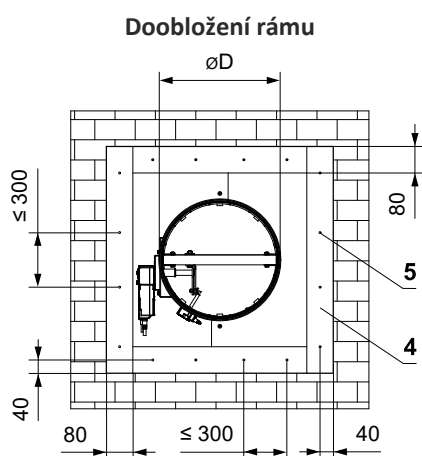
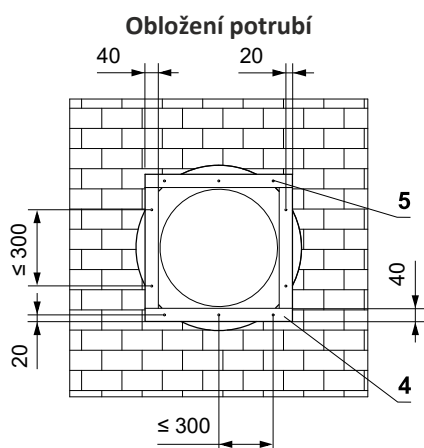
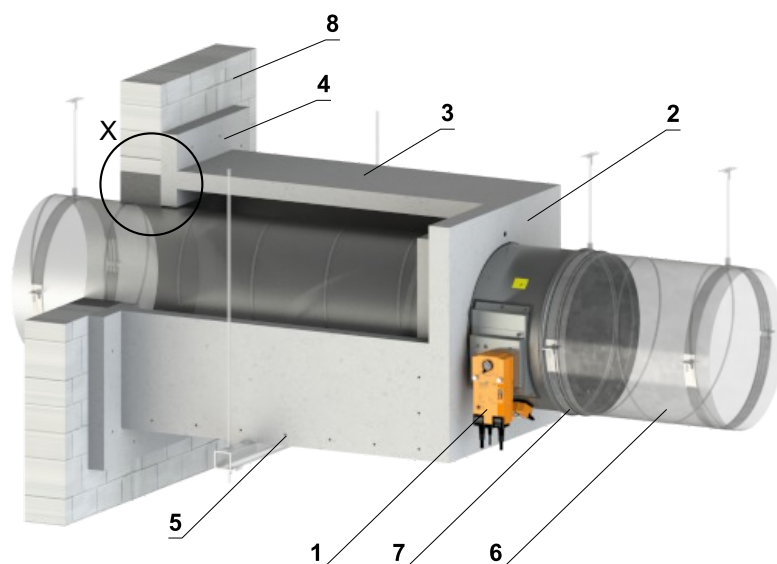
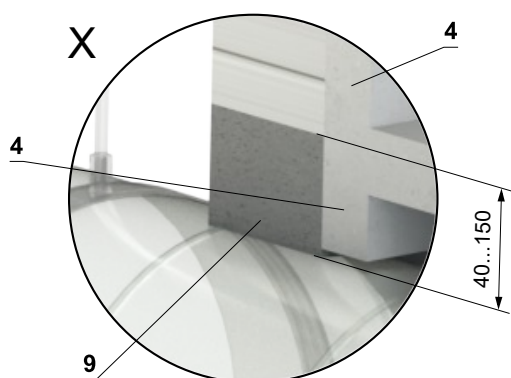

- 1 FDMR
- 2 Instalační rám
- 3 Izolace z cementovápenné desky - tl. 40 mm, min. hustota 450 kg/m³ (např. PROMATECT-L). Všechny díly jsou navzájem slepeny lepidlem PROMAT K84 a zajištěny vruty 4x80 mm.
- 4 Obložka z cementovápenné desky - min. tl. 40 mm, min. hustota 450 kg/m³ (např. PROMATECT-L). V celé ploše podlepit tmelem HILTI CFS-S ACR a zajistit vruty 4x80 mm.
- 5 Vrut 4x80 mm - vruty musí být pevně fixovány ve stěnové konstrukci, v případě nutnosti použijte ocelové kotvy.
- 6 Standardní VZT potrubí z pozinkovaného plechu min. tloušťky 0,8 mm
- 7 Objímka se závitovou tyčí → viz strany 80 až 82
- 8 Tuhá stěnová konstrukce
- 9 Sádra nebo malta

Mimo tuhou stropní konstrukci - izolace z cementovápenných desek - sádra nebo malta - instalační rám R6

EI 90 (h_o i↔o) S

- Pro připojení navazujícího potrubí → viz strana 83
- Minimální a maximální vzdálenost mezi stropem a požární klapkou je neomezená.
- Izolace z cementovápenných desek musí být zavěšena pomocí závitových tyčí a montážních profilů nebo jiného kotevního systému, dle národních norem.
- Zatížení závěsného systému závisí na hmotnosti požární klapky, systému potrubí a izolace potrubí z cementovápenných desek → viz strana 80
- Maximální vzdálenost mezi dvěma závěsnými systémy je 1500 mm.
- Připojené potrubí musí být zavěšeno tak, aby byl zcela vyloučen přenos všech zatížení z navazujícího vzduchotechnického potrubí na těleso klapky. Sousední potrubí musí být zavěšeno nebo podepřeno podle požadavků dodavatelů potrubí.
- Instalační rám může být dodán instalovaný na klapce nebo samostatně.
- Postup montáže instalačního rámu na FDMR → viz návod
- Klapku lze instalovat z obou stran konstrukce, tj. z horní i spodní strany stropu.

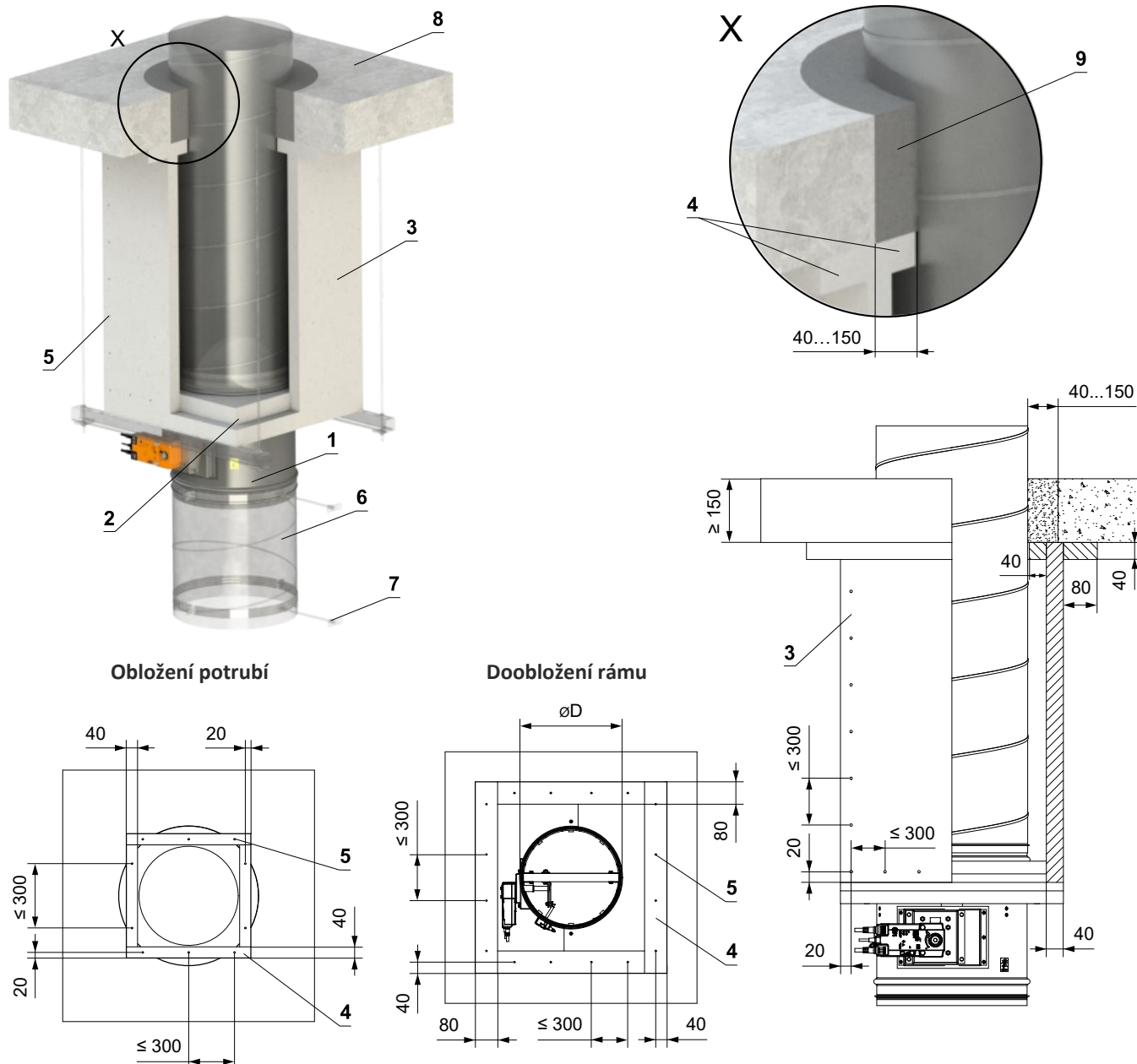

- | | |
|---|---|
| <p>1 FDMR</p> <p>2 Instalační rám</p> <p>3 Izolace z cementovápenné desky - tl. 40 mm, min. hustota 450 kg/m³ (např. PROMATECT-L). Všechny díly jsou navzájem slepeny lepidlem PROMAT K84 a zajištěny vruty 4x80 mm.</p> <p>4 Obložka z cementovápenné desky - min. tl. 40 mm, min. hustota 450 kg/m³ (např. PROMATECT-L).
V celé ploše podlepit tmelem HILTI CFS-S ACR a zajistit vruty 4x80 mm.</p> | <p>5 Vrut 4x80 mm - vruty musí být pevně fixovány ve stropní konstrukci, v případě nutnosti použijte ocelové kotvy.</p> <p>6 Standardní VZT potrubí z pozinkovaného plechu min. tloušťky 0,8 mm</p> <p>7 Objímka se závitovou tyčí → viz strany 80 až 82</p> <p>8 Tuhá stropní konstrukce</p> <p>9 Sádra nebo malta</p> |
|---|---|

Instalační rám R7

- Instalační rám R7 je určen pro zabudování bez dodatečného utěšňování prostupu pro:
 - Instalaci do sádkartonových stěn pod pohyblivé stropy s posunem o vzálenost max. 40 mm
 - Tloušťky stěn 100 nebo ≥ 115 mm
- Instalační rám je osazen intumescentním těsněním na vnitřní a vnější straně. Toto těsnění vyplní v případě požáru spáru mezi tělesem klapky a rámem a mezi rámem a konstrukcí
- Umístění klapky může být přímo na stropě nebo ve vzálenosti max. 80 mm od stropu
- Materiál:
 - Instalační rám - cementovápenaté desky
 - Spojovací materiál - pozinkovaná ocel

Instalační rám R7

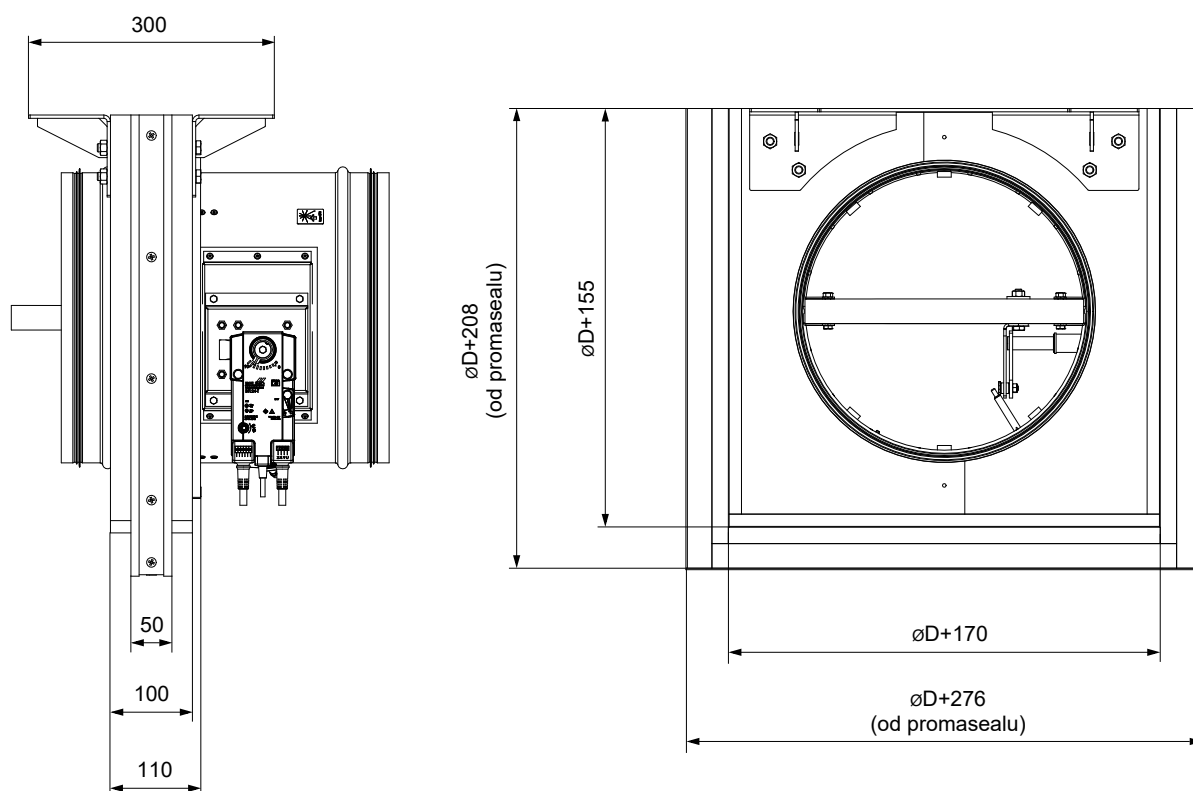

V sádkartonové konstrukci - pod pohyblivý strop - instalační rám R7

Zabudování přímo na strop

EI 90 (v_e i↔o) S

- Podrobný návod k instalaci rámu R7 → viz návod
- Pro připojení navazujícího potrubí → viz strana 83
- Instalační rám může být dodán instalovaný na klapce nebo samostatně.
- Postup montáže instalačního rámu na FDMR → viz návod
- Sádkartonová konstrukce musí být vyhotovena dle specifikací výrobce stěnového systému

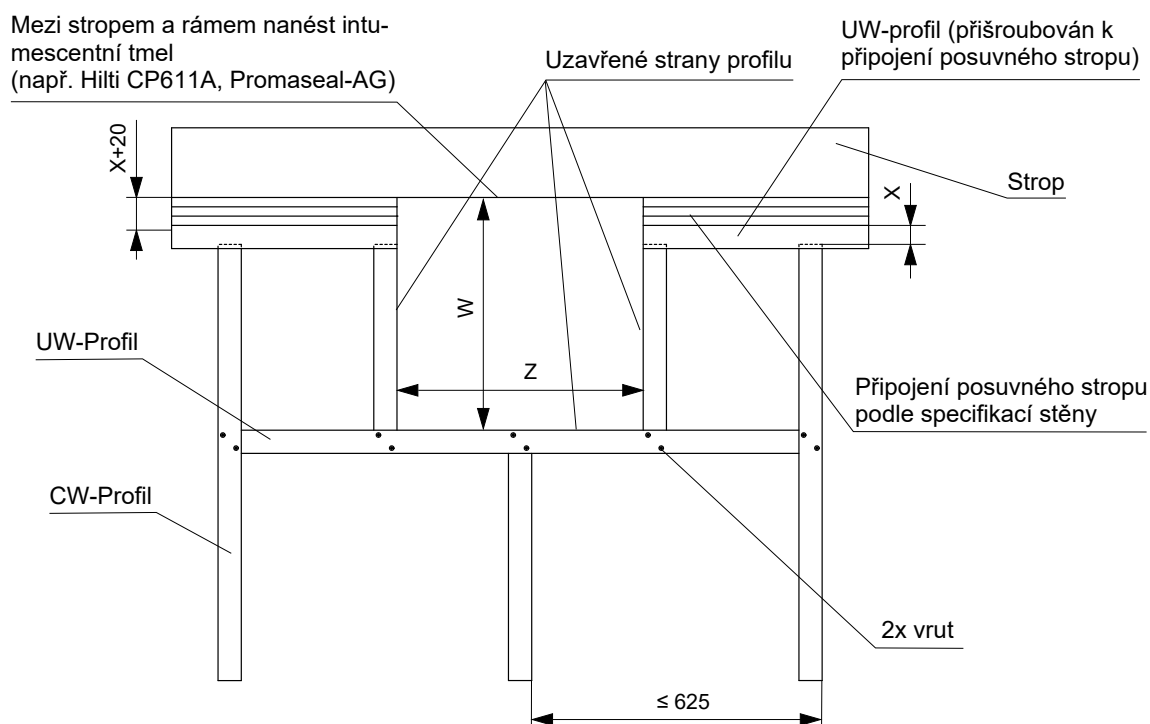
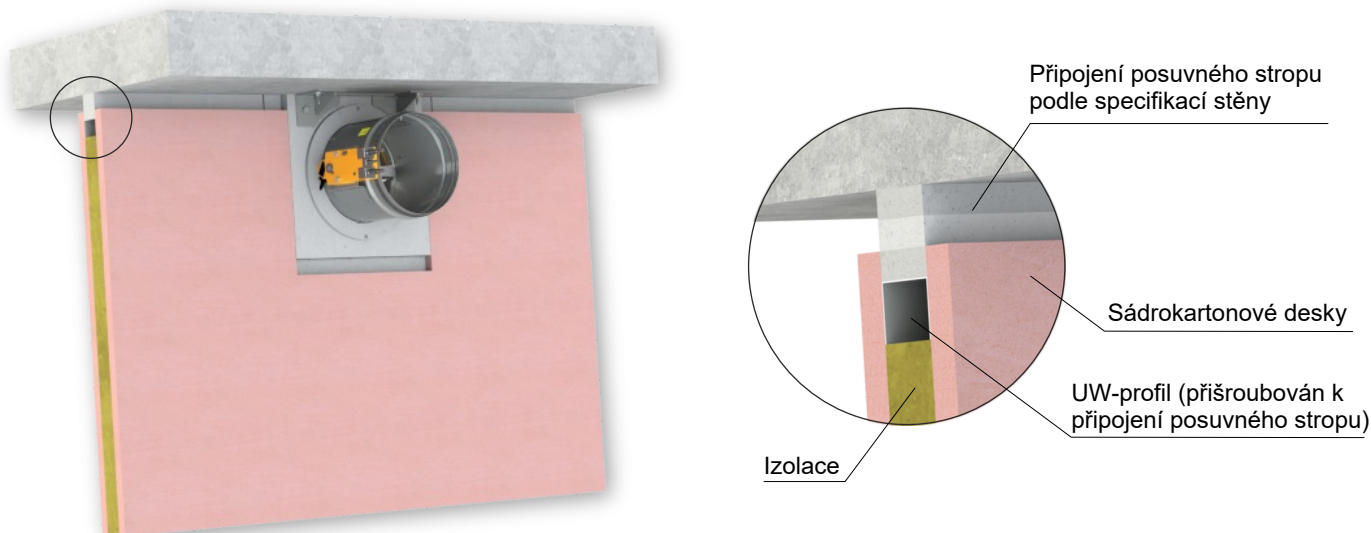

Instalační rám	W [mm]	Z [mm]
R7	$\varnothing D + 208 + X + F$	$\varnothing D + 276 + (2 \times F)$

- X = posun stropu ≤ 40 mm
- F = mezera mezi rámem (promasealem) a profilem = 2 až 5 mm

Zabudování ve vzálenosti max. 80 mm od stropu

EI 90 (v_e i↔o) S

- Podrobný návod k instalaci rámu R7 → viz návod
- Pro připojení navazujícího potrubí → viz strana 83
- Instalační rám může být dodán instalovaný na klapce nebo samostatně.
- Postup montáže instalačního rámu na FDMR → viz návod
- Sádkarónová konstrukce musí být vyhotovena dle specifikací výrobce stěnového systému

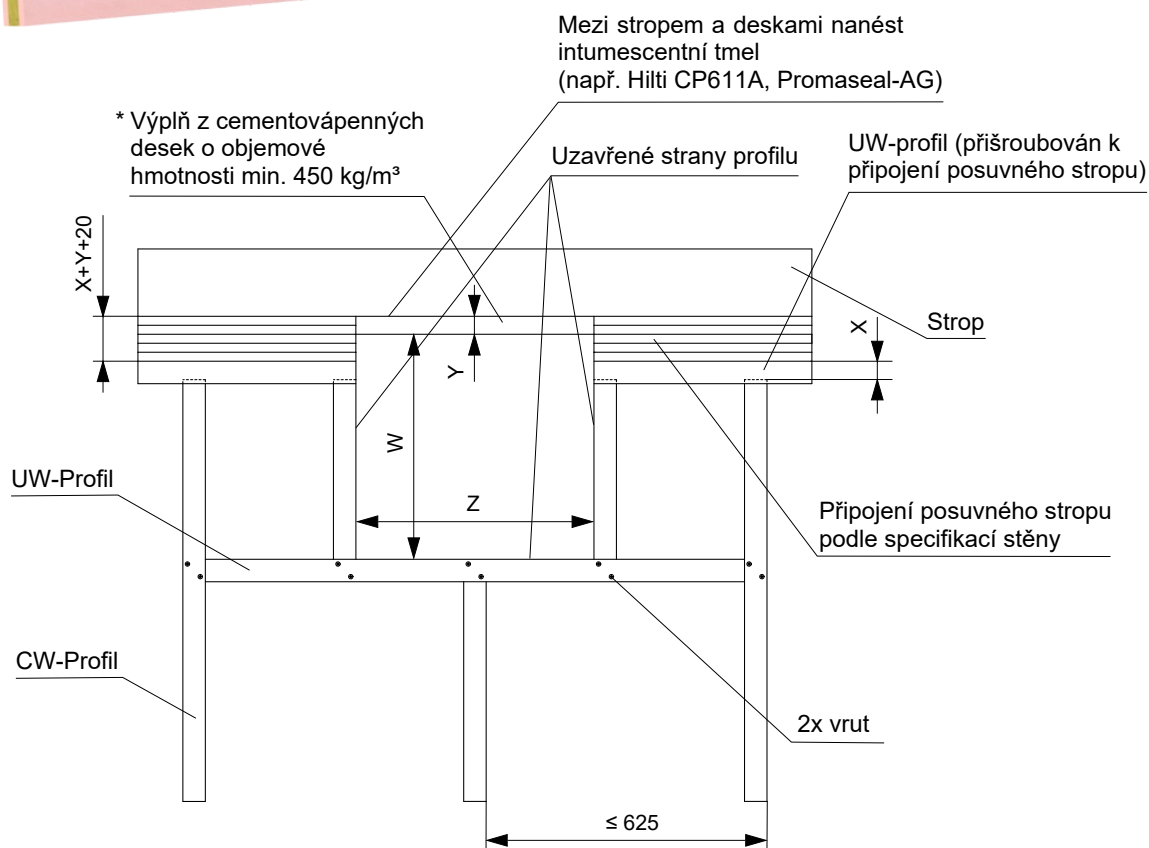
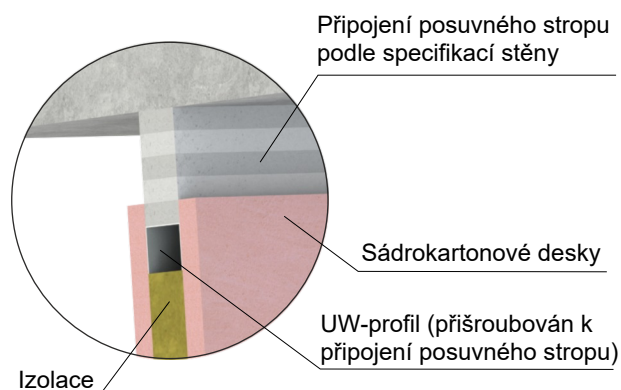
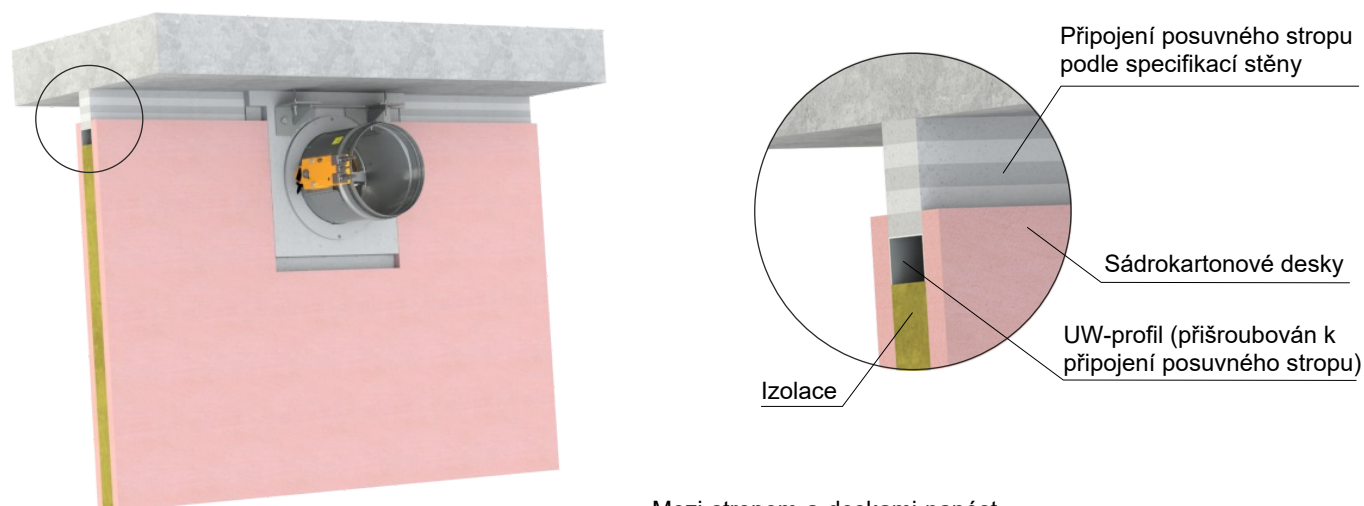

Instalační rám	W [mm]	Z [mm]
R7	$\varnothing D + 208 + X + Y + F$	$\varnothing D + 276 + (2 \times F)$

* Šířka výplně z desek pro rám R7 = 100 mm

- X = posun stropu ≤ 40 mm
- Y = vzdálenost rámu od stropu max. 80 mm
- F = mezera mezi rámem (promasealem) a profilem = 2 až 5 mm

V. ZAVĚŠENÍ KLAPEK

Uchycení do stropu

- Klapky musí být zavěšeny pomocí závitových tyčí a montážních profilů. Jejich dimenzování závisí na hmotnosti klapky.
- Klapky a potrubí musí být zavěšeny samostatně.
- Připojené potrubí musí být zavěšeno tak, aby byl zcela vyloučen přenos všech zatížení z navazujícího vzduchotechnického potrubí na těleso klapky. Sousední potrubí musí být zavěšeno nebo podepřeno podle požadavků dodavatelů potrubí.
- Závitové tyče delší než 1,5 m musí být chráněny proti požární izolaci.

Příklady kotvení do stropní konstrukce Řiďte se pokyny montážního specialisty nebo instalační firmy

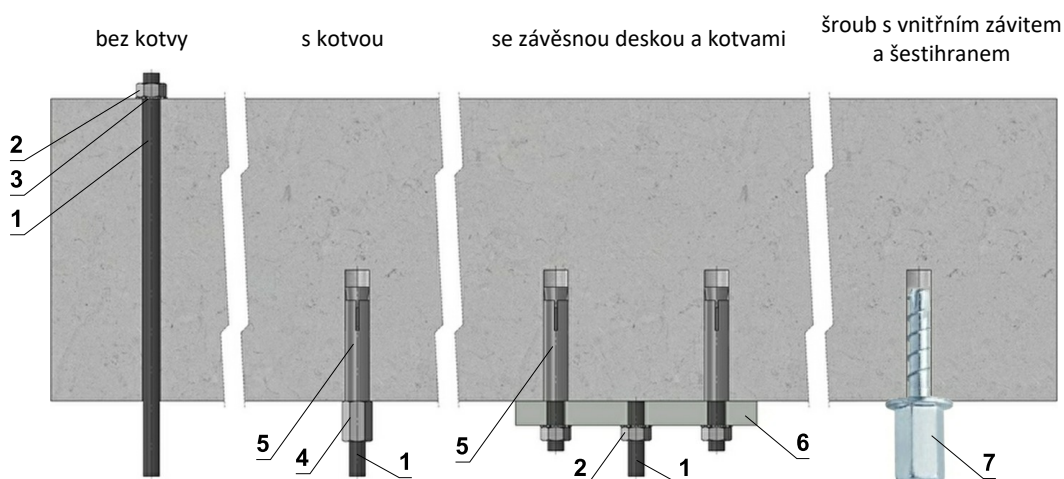

Závěsné desky

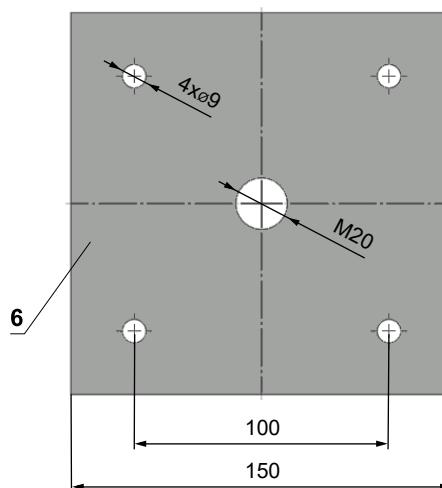
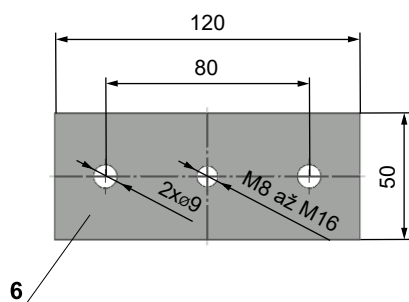

- V případě pochybností se vždy poradte s odborníkem na kotvení, jako je Halfen nebo Hilti.

Přípustné zatížení závitových tyčí při požadované požární odolnosti 60 min. $t \le 120 \text{ min.}$

Rozměr	As [mm ²]	Hmotnost [kg]	
		pro 1 kus	pro 1 pár
M8	36,6	22	44
M10	58	35	70
M12	84,3	52	104
M16	157	96	192
M18	192	117	234
M20	245	150	300

- 1 Závitová tyč M8 - M20
- 2 Matice M8 - M20
- 3 Podložka pro M8 - M20
- 4 Spojka závitových tyčí M8 - M20
- 5 Kotva
- 6 Závěsná deska - min. tloušťka 10 mm
- 7 Vrut do betonu testovaný na požární odolnost R30-R90, max. tah do 0,75 KN (délka 35 mm)

Příklad upevnění FDMR do stěny nebo stropu

V tuhé stěnové konstrukci

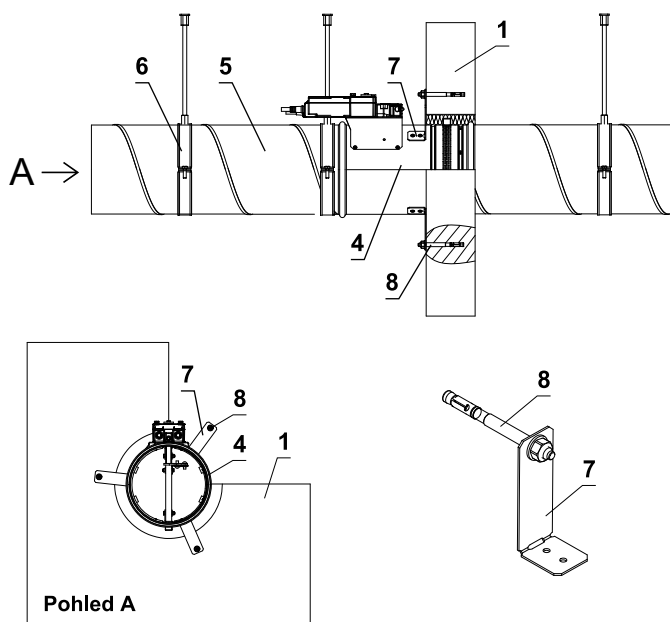

V tuhé stropní konstrukci

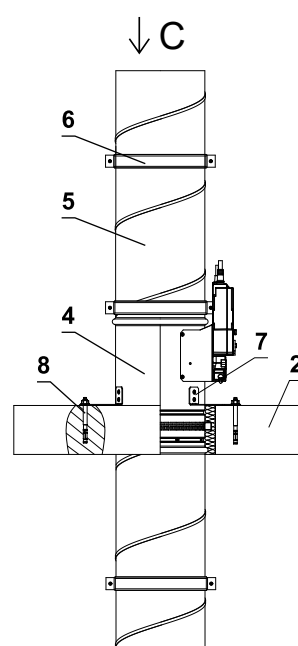

V sádkartonové konstrukci

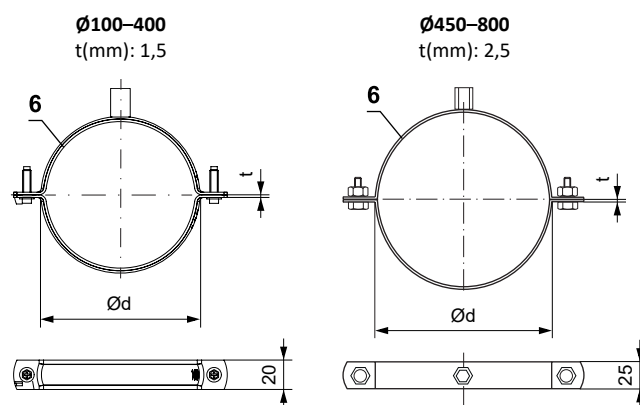
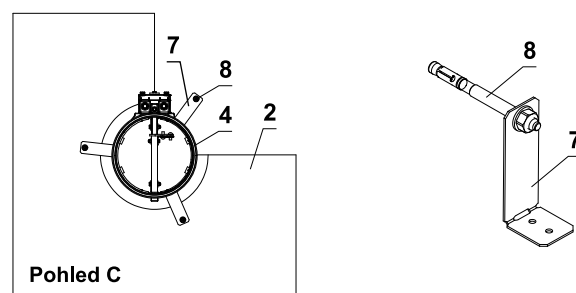
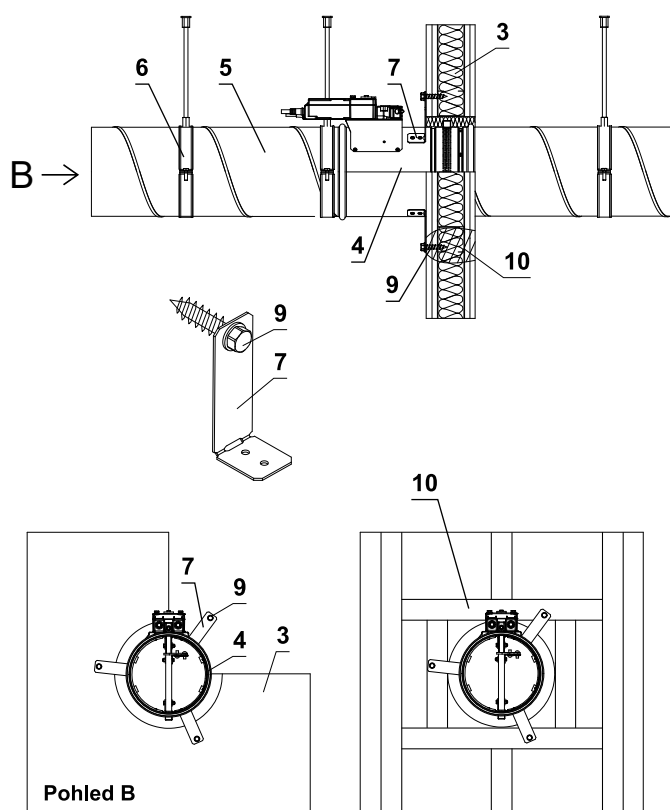

Ø100-400
Rychlý uzavírací systém.
2x šroub M6x20.
Upeňovací matice na závitovou tyč M8.

Ø450-800
2x šroubový spoj M10x30 nebo závitové tyče M10
Kombinovaná upeňovací matice na závitovou tyč M8+M10.

- | | |
|---------------------------|-------------------------------------|
| 1 Tuhá stěnová konstrukce | 6 Objímka se závitovou tyčí |
| 2 Tuhá stropní konstrukce | 7 Instalační kotvy (dle objednávky) |
| 3 Sádkartonová konstrukce | 8 Matice M8 s kotvou |
| 4 FDMR | 9 Šroub s šestihlannou hlavou |
| 5 Potrubí | 10 Sádkartonový rastr z "U" profilu |

- Způsob uchycení musí splňovat minimální požadavky na uchycení a připojení potrubí v souladu s národními předpisy. Prvky mohou být také zavěšeny shora nebo podepřeny zdola nebo upevněny ze strany.

Příklad upevnění FDMR mimo stěnu nebo strop

Mimo tuhou stěnovou konstrukci

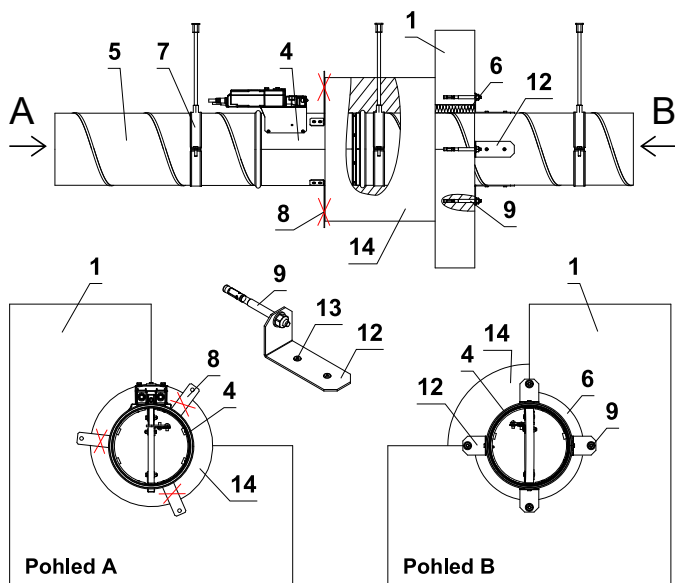

Mimo tuhou stropní konstrukci

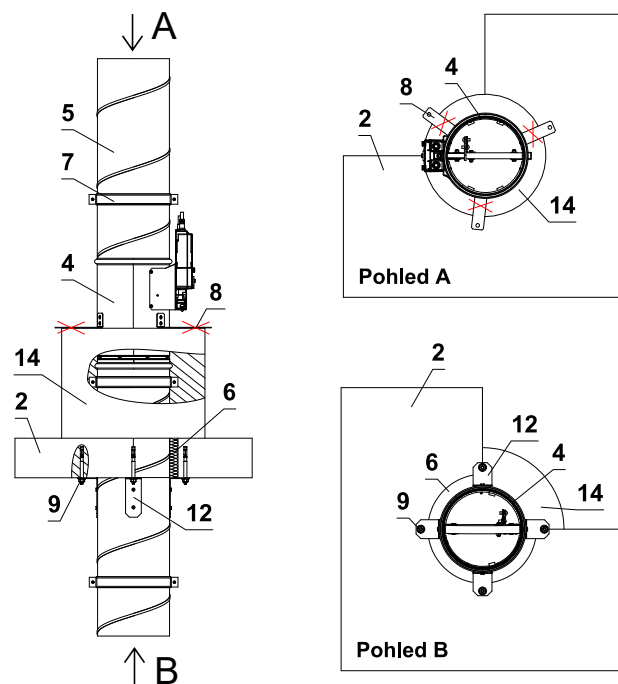

Mimo sádkartonovou konstrukci

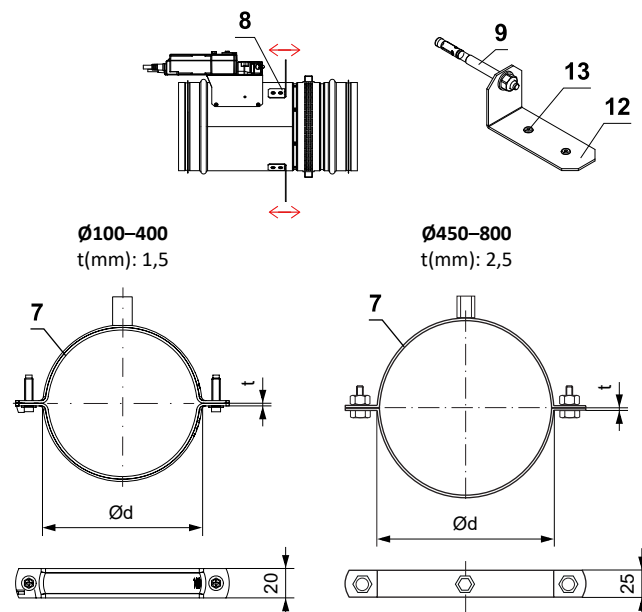
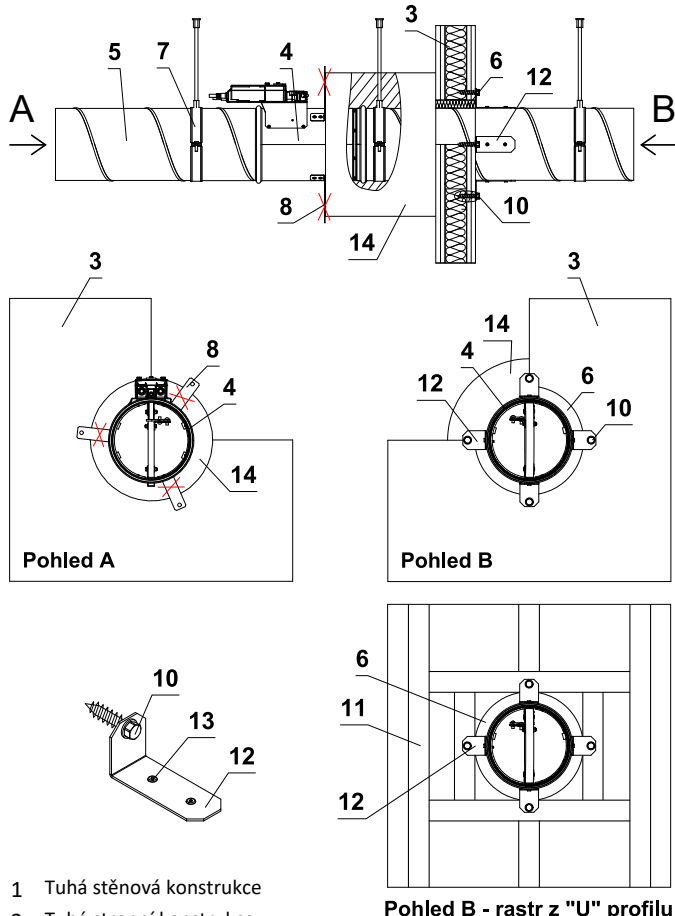

Ø100-400
t(mm): 1,5

Ø450-800
t(mm): 2,5

Rychlý uzavírací systém.
2x šroub M6x20.
Upevňovací matice na závitovou tyč M8.

Ø450-800
2x šroubový spoj M10x30 nebo závitové tyče M10
Kombinovaná upevňovací matice na závitovou tyč M8+M10.

- 1 Tuhá stěnová konstrukce
- 2 Tuhá stropní konstrukce
- 3 Sádkartonová konstrukce
- 4 FDMR
- 5 Potrubí
- 6 Prostup
- 7 Objímka se závitovou tyčí
- 8 Instalační kotvy (dle objednávky) určují min. délku izolace (hranu zazdění). Instalační kotvy ohněte o 90 stupňů od tělesa klapky. V případě delší izolace než je poloha instalační kotvy, kotvy odloďte

- 9 Matice M8 s kotvou
- 10 Šroub s šestihlannou hlavou
- 11 Sádkartonový rastr z "U" profilu
- 12 Upevňovací prvek/ocelový držák pro upevnění potrubí do stěny nebo stropu (volitelné příslušenství MANDÍK, a.s.)
- 13 Montážní otvory pro nýty
- 14 Izolace potrubí

- Způsob uchycení musí splňovat minimální požadavky na uchycení a připojení potrubí v souladu s národními předpisy. Prvky mohou být také zavěšeny shora nebo podepřeny zdola nebo upevněny ze strany.

Příklad napojení na potrubí

Provedení SPIRO

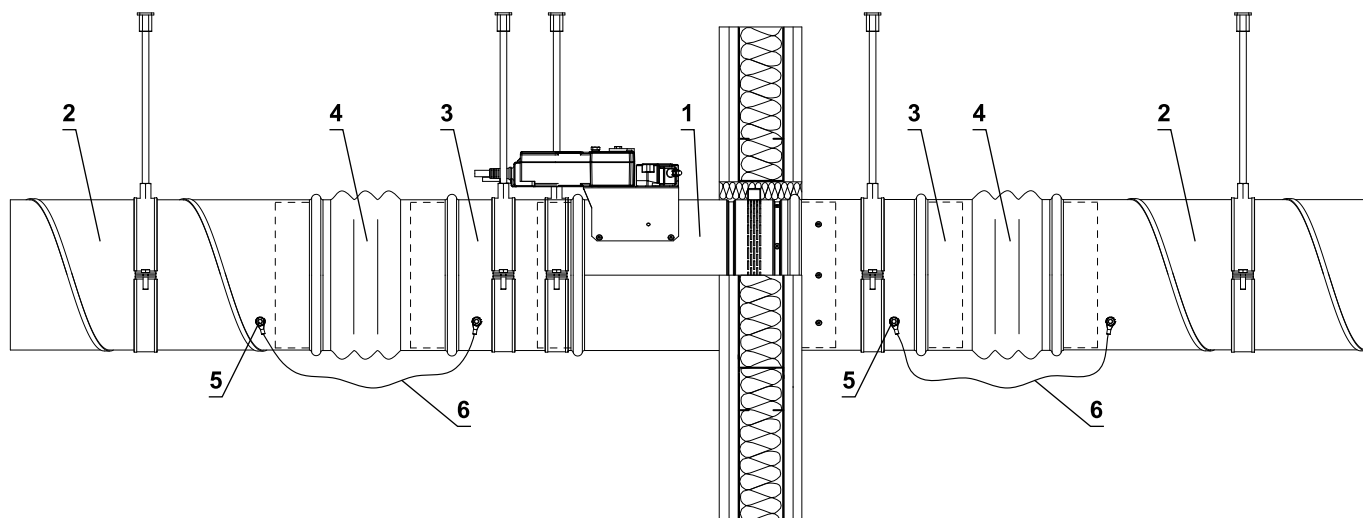

provední s PŘÍRUBAMI

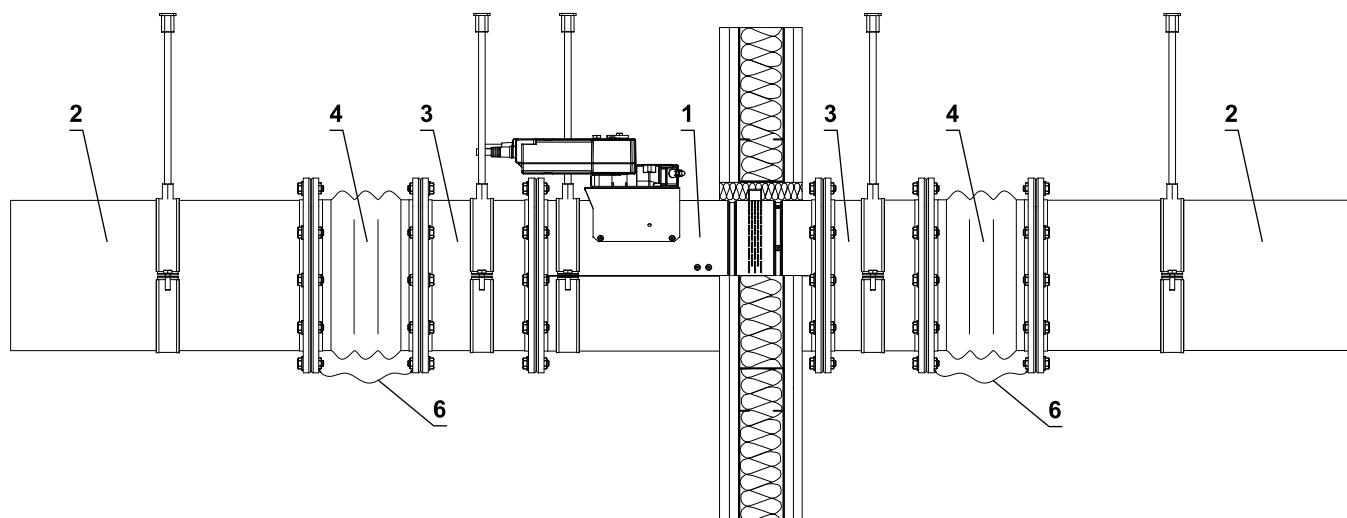

- 1 FDMR
- 2 Potrubí
- 3 Nástavec (pokud je potřeba)
- 4 Tlumící vložka
- 5 Sestava šroubu M8 (šroub M8x20 mm, 2 ks velká podložka M8, matice M8)
- 6 Vodič ochranného pospojování

VI. TECHNICKÉ ÚDAJE

Tlakové ztráty

Určení tlakové ztráty výpočtem

$$\Delta p = \xi \cdot \rho \cdot \frac{w^2}{2}$$

Δp	[Pa]	tlaková ztráta
w	[m/s]	rychlost proudění vzduchu ve jmenovitém průřezu klapky
ρ	[kg/m ³]	hustota vzduchu
ξ	[-]	součinitel místní tlakové ztráty pro jmenovitý průřez klapky

Určení tlakové ztráty z diagramu pro hustotu vzduchu $\rho = 1,2 \text{ kg/m}^3$

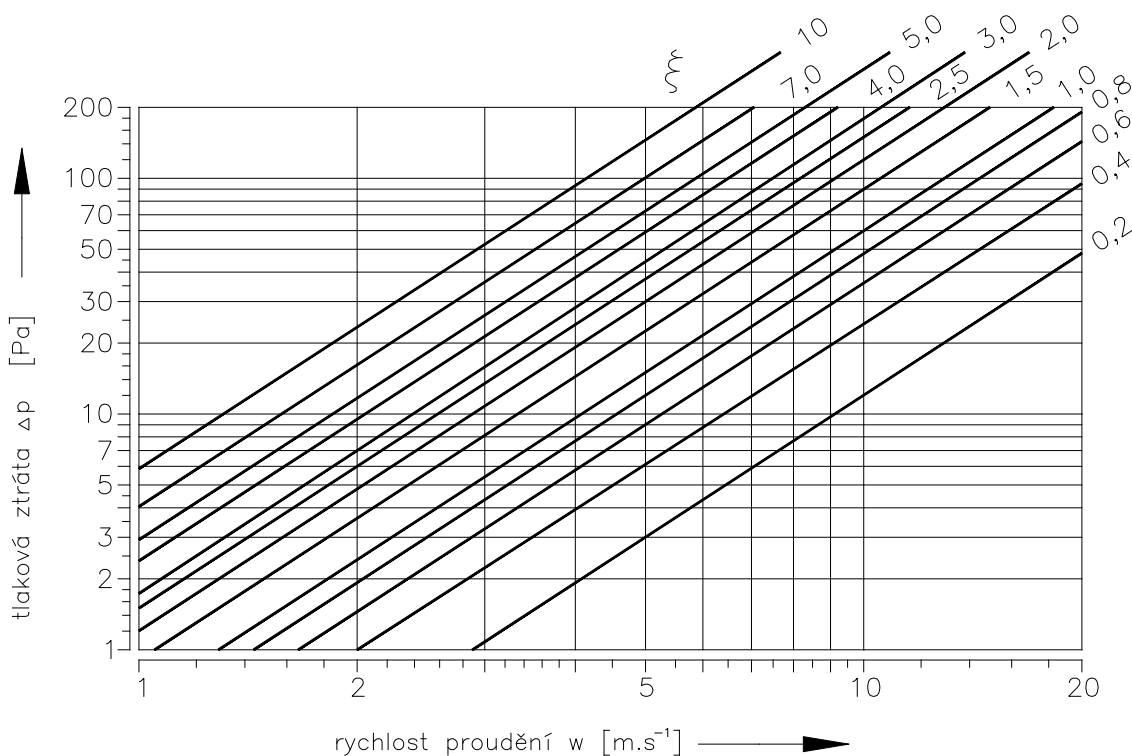

Součinitel místní tlakové ztráty

D	100	125	140	150	160	180	200	225	250	280	300
ξ	2,736	2,099	1,781	1,527	1,272	0,929	0,636	0,892	0,747	0,627	0,576
D	315	350	355	400	450	500	560	600	630	710	800
ξ	0,531	0,471	0,455	0,393	0,344	0,307	0,273	0,258	0,243	0,111	0,099

Akustické hodnoty

Hladina akustického výkonu korigovaná filtrem A

$$L_{WA} = L_{W1} + 10 \log(S) + K_A$$

L_{WA}	[dB(A)]	hladina akustického výkonu korigovaná filtrem A
L_{W1}	[dB]	hladina akustického výkonu L_{W1} vztažená na průřez 1 m ²
S	[m ²]	jmenovitý průřez klapky
K_A	[dB]	korekce na váhový filtr A

Hladina akustického výkonu v oktávních pásmech

$$L_{Woct} = L_{W1} + 10 \log(S) + L_{rel}$$

L_{Woct}	[dB]	spektrum hladiny akustického výkonu v oktávním pásmu
L_{W1}	[dB]	hladina akustického výkonu L_{W1} vztažená na průřez 1 m ²
S	[m ²]	jmenovitý průřez klapky
L_{rel}	[dB]	relativní hladina vyjadřující tvar spektra

Tabulky akustických hodnot

Hladina akustického výkonu L_{W1} [dB] vztažená na průřez 1 m²

w [m/s]	ξ [-]											
	0,1	0,2	0,3	0,4	0,6	0,8	1	1,5	2	2,5	3	3,5
2	9	11,5	14,7	16,9	20,1	22,3	24,1	27,2	29,4	31,2	32,6	33,8
3	16,7	22,1	25,3	27,5	30,7	32,9	34,6	37,8	40	41,7	43,2	44,4
4	24,2	29,6	32,8	35	38,1	40,4	42,1	45,3	47,5	49,2	50,7	51,9
5	30	35,4	38,6	40,8	44	46,2	47,9	51,1	53,3	55,1	56,5	57,7
6	34,8	40,2	43,3	45,6	48,7	51	52,7	55,8	58,1	59,8	61,2	62,4
7	38,8	44,2	47,3	49,6	52,7	55	56,7	59,9	62,1	63,8	65,2	66,4
8	42,3	47,7	50,8	53,1	56,2	58,4	60,2	63,3	65,6	67,3	68,7	69,9
9	45,4	50,7	53,9	56,1	59,3	61,5	63,3	66,4	68,6	70,4	71,8	73
10	48,1	53,5	56,6	58,9	62	64,3	66	69,1	71,4	73,1	74,5	75,7
11	50,6	56	59,1	61,4	64,5	66,7	68,5	71,6	73,9	75,6	77	78,2
12	52,8	58,2	61,4	63,6	66,8	69	70,7	73,9	76,1	77,9	79,3	80,5

Korekce na váhový filtr A

w [m/s]	2	3	4	5	6	7	8	9	10	11	12
K_A [dB]	-15	-11,8	-9,8	-8,4	-7,3	-6,4	-5,7	-5	-4,5	-4	-3,6

Relativní hladina vyjadřující tvar spektra L_{rel}

w [m/s]	f [Hz]							
	63	125	250	500	1000	2000	4000	8000
2	-4,5	-6,9	-10,9	-16,7	-24,1	-33,2	-43,9	-56,4
3	-3,9	-5,3	-8,4	-13,1	-19,5	-27,6	-37,4	-48,9
4	-3,9	-4,5	-6,9	-10,9	-16,7	-24,1	-33,2	-43,9
5	-4	-4,1	-5,9	-9,4	-14,6	-21,5	-30,0	-40,3
6	-4,2	-3,9	-5,3	-8,4	-13,1	-19,5	-27,6	-37,4
7	-4,5	-3,9	-4,9	-7,5	-11,9	-17,9	-25,7	-35,1
8	-4,9	-3,9	-4,5	-6,9	-10,9	-16,7	-24,1	-33,2
9	-5,2	-3,9	-4,3	-6,4	-10,1	-15,6	-22,7	-31,5
10	-5,5	-4	-4,1	-5,9	-9,4	-14,6	-21,5	-30
11	-5,9	-4,1	-4	-5,6	-8,9	-13,8	-20,4	-28,8
12	-6,2	-4,3	-3,9	-5,3	-8,4	-13,1	-19,5	-27,6

VII. MATERIÁL, POVRCHOVÁ ÚPRAVA

- Tělesa klapek jsou běžně dodávána v provedení z pozinkovaného plechu bez další povrchové úpravy.
- Listy klapek jsou vyrobeny z bezazbestových požárně odolných desek z minerálních vláken.
- Ruční ovládání má kryt z mechanicky odolného a stálého plastu a zbytek dílů je galvanicky pozinkovaný bez dalších povrchových úprav.
- Tepelné tavné pojistky jsou vyrobeny z mosazného plechu o tloušťce 0,5 mm.
- Spojovací materiál je galvanicky pozinkován.
- Dle požadavku odběratele lze dodat klapku z nerezového materiálu.

Specifikace nerezového provedení:

- třída A2 – potravinářský nerez (AISI 304 – ČSN 17240)
- třída A4 – chemický nerez (AISI 316, 316L – ČSN 17346, 17349)

Z daného nerezového materiálu je vše, co se nachází nebo vstupuje do vnitřního prostoru klapky, díly nacházející se vně tělesa klapky jsou standardně z pozinkového materiálu (spojovací materiál uchycení servopohonu nebo ručního ovládání, díly ručního ovládání kromě bodu 4), díly rámu.

Nerezové jsou tyto součásti vždy včetně spojovacího materiálu:

- 1) Těleso klapky a jeho díly s ním pevně spojené
- 2) Držáky listu včetně čepů, kovové díly listu
- 3) Ovládací díly ve vnitřním prostoru klapky (L-profil, čep s pákou, táhlo, spojovací materiál)
- 4) Díly ručního ovládání vstupující do vnitřního prostoru klapky (dolní plech, držák pojistky „1“, táhlo pojistky, držák pojistky „2“, pružina pojistky, dorazový kolík Ø8, čep)
- 5) Kryt revizního otvoru včetně třmenu a spojovacího materiálu (je-li součástí krytu)
- 6) Ložisko pro přenos momentu z páky s čepem na L-profil listu (z materiálu AISI 440C)

List klapky je z jednoho homogenního materiálu Promatect-H nebo Promatect MST, tloušťka dle rozměru klapky nebo je složený ze dvou desek Promatect-H, tl. 20 mm spojený nastřelovacími pozinkovanými „U“ sponami z vnější strany zatmelenými lepidlem Promat K84.

Tavná tepelná pojistka je shodná pro všechny materiálové provedení klapky. Dle přání zákazníka lze osadit tavnou pojistku z nerezového plechu mat. A4.

Termoelektrické spouštěcí zařízení BAT je upraveno pro nerezové provedení klapky; standardní pozinkované šrouby jsou nahrazeny nerezovými šrouby M4 odpovídající třídy. Těleso klapky má nýtovací matice M4 z nerezové oceli.

Plastové, pryžové a silikonové díly, tmely, napěňovací pásy, těsnění ze sklokeramických materiálů, pouzdra mosazná uložení listu, servopohonu, koncové spínače jsou shodné pro všechny materiálové provedení klapky.

Některé typy spojovacích materiálů a dílů jsou k dispozici jen z jednoho typu nerez, tento typ bude použit ve všech nerezových provedeních.

List klapky pro chemické provedení (třída A4) je vždy opatřen nátěrem proti působení chemie Promat SR.

Jiné požadavky na provedení jsou brány jako atypické a budou řešeny individuálně dle požadavku zákazníka.

VIII. BALENÍ, DOPRAVA, SKLADOVÁNÍ, ZÁRUKA

Logistické údaje

- Klapky jsou dodávány na paletách. Klapky jsou standardně zabaleny do plastové fólie pro ochranu při přepravě a nesmí se používat k dlouhodobému skladování. Změny teploty během přepravy mohou způsobit kondenzaci vody uvnitř obalu a tím způsobit korozi materiálů použitých v klapce (např. bílá koroze na pozinkovaných předmětech nebo plíseň na křemičitanu vápenatém). Proto je nutné ihned po vyložení odstranit přepravní obal, aby mohl kolem výrobku cirkulovat vzduch.
- Klapky musí být skladovány v čistém, suchém, dobře větraném a bezprašném prostředí mimo přímé sluneční záření. Zajistěte ochranu proti vlhkosti a extrémním teplotám (minimální teplota +5°C). Klapky musí být před montáží chráněny proti mechanickému a náhodnému poškození.
- Další požadovaný systém balení by měl být schválen a odsouhlasen výrobcem. Obalový materiál není vratný, pokud je požadován a použit jiný obalový systém (materiál), není zahrnutý do konečné ceny klapky.
- Klapky jsou přepravovány nákladními vozy bez přímého vlivu počasí, nesmí docházet k otřesům a okolní teplota nesmí překročit +50°C. Klapky musí být při přepravě a manipulaci chráněny proti nárazu. Během přepravy musí být list klapky v poloze "ZAVŘENO".
- Klapky musí být skladovány v krytých objektech v prostředí bez agresivních par, plynů a prachu. Vnitřní teplota musí být v rozmezí -30°C až +50°C a maximální relativní vlhkost 95%.

Záruka

- Výrobce poskytuje na klapky záruku 24 měsíců od data expedice.
- V případě použití servopohonu Schischek, je na servopohon výrobcem stanovená záruka 12 měsíců.
- Záruka na požární klapky FDMR poskytovaná výrobcem zcela zaniká po jakékoli neodborné manipulaci neproškolenými pracovníky se spouštěcím, uzavíracím a ovládacím zařízením, při demontáži elektrických prvků, tj. koncových spínačů, ručního ovládaní, servopohonů, komunikačních a napájecích zařízení a termoelektrických spouštěcích zařízení.
- Záruka též zaniká při použití klapky pro jiné účely, zařízení a pracovní podmínky než připouští tyto technické podmínky nebo po mechanickém poškození při manipulaci.
- Při poškození klapky dopravou je nutné sepsat při přejímce protokol s dopravcem pro možnost pozdější reklamace.

IX. MONTÁŽ, OBSLUHA A ÚDRŽBA

- Montáž, údržbu a kontrolu funkce klapky může provádět pouze kvalifikovaná a proškolená osoba, tedy „OPRÁVNĚNÁ OSOBA“ dle dokumentace výrobce. Veškeré práce na požárních klapkách musí být provedeny v souladu s mezinárodními a místními normami a zákony.
- Doplnkové školení pro tyto kontroly, montáž a opravy, provádí firma MANDÍK, a.s. a vystavuje "OSVĚDČENÍ", které má platnost 5 let. Jeho prodloužení si zajišťuje proškolená osoba sama, přímo u školitele. Při zániku platnosti "OSVĚDČENÍ" pozbývá tato platnosti a je vyřazeno z registrace školitele. Proškolení mohou být pouze odborní pracovníci přebírající za provedené práce záruku.
- Při montáži klapky je třeba dodržovat všechny platné bezpečnostní normy a směrnice.
- Pro spolehlivou funkci klapky je nutné dbát na to, aby nedocházelo k zanášení ovládacího mechanismu a dosedacích ploch listu usazeninami prachu, vláknitými nebo lepivými hmotami a rozpouštědly.
- Přírubové a šroubové spoje musí být při montáži vodivě spojeny pro ochranu před nebezpečným dotykem. Pro vodivé spojení se používá 2 ks vějířových podložek v pozinkovaném provedení, které se ukládají pod hlavu jednoho šroubu a pod našroubovanou matici.

Ovládání servopohonu bez elektrického napětí

- Pomocí speciálního klíče (je příslušenstvím servopohonu) lze manuálně nastavit list klapky do jakékoli polohy. Pokud se otáčí klíčem ve směru vyznačené šipky, list klapky se otočí do polohy otevřeno. K zastavení listu klapky v libovolné poloze dojde k uzamčení servopohonu dle instrukcí na servopohonu. Odblokování se provede ručně dle instrukcí na servopohonu nebo přivedením napájecího napětí.
- Pokud je servopohon manuálně zablokován, při požáru nedojde k uzavření listu klapky po aktivaci termoelektrického spouštěcího zařízení BAT. Pro obnovení správné funkce klapky je nutné servopohon odblokovat (ručně nebo přivedením napájecího napětí).

Koncové spínače

- Pokud je klapka osazena koncovými spínači a tyto spínače nejsou při provozu využívány (např. z důvodu změny projektu), je možné je nechat osazené na klapce a nezapojovat (není nutné je demontovat).
- V případě, že je naopak požadováno doplnění provedení klapky o koncový spínač, lze tuto změnu provést pomocí změnové sady.
- Tyto skutečnosti je třeba zapsat do příslušné provozní dokumentace klapky (záznamové knihy klapky, požární knihy atd.) a následně provádět odpovídající kontroly provozuschopnosti.

Zabudování / upevnění klapky

- Těleso klapky se při zazdění nesmí deformovat.
- Jakmile je klapka zabudována, její list se při otevírání nebo zavírání nesmí odírat o těleso klapky.

Ochrana tělesa klapky proti deformaci, při zabudování, zejména u DN nad 400 mm!

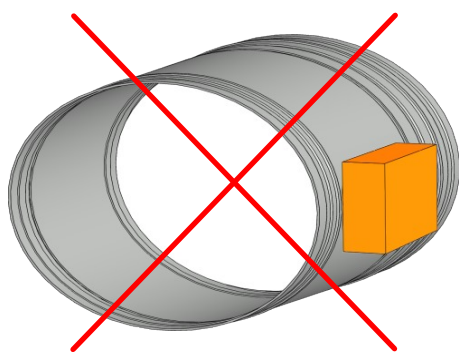

ŠPATNĚ!

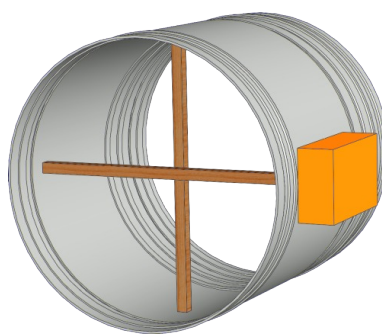

Výztuha tělesa dřevěnými trámkami

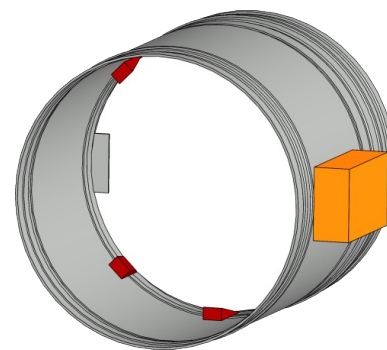

Výztuha tělesa klíny

Záměna ručního ovládání za servopohon nebo naopak

DN 100 - DN 315

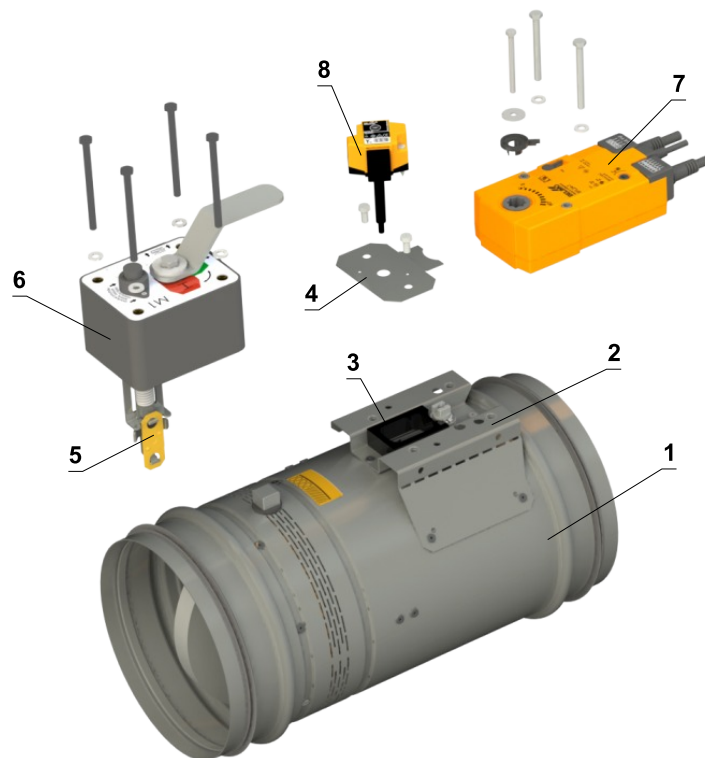

- 1 Klapka
- 2 Montážní deska
- 3 Těsnění montážní desky
- 4 Těsnící kryt
- 5 Tepelná pojistka
- 6 Ruční ovládání
- 7 Servopohon
- 8 Termoelektrické spouštěcí zařízení BAT

DN 350 - DN 800

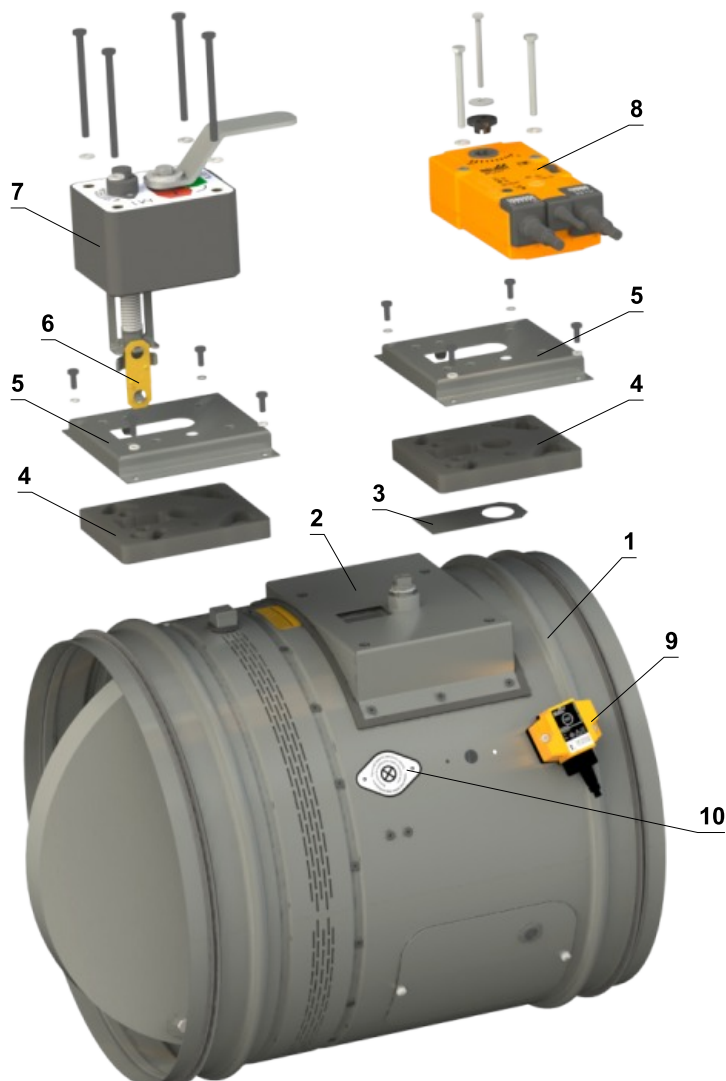

- 1 Klapka
- 2 Montážní deska
- 3 Těsnící kryt
- 4 Těsnění montážní desky
- 5 Kryt montážní desky
- 6 Tepelná pojistka
- 7 Ruční ovládání
- 8 Servopohon
- 9 Termoelektrické spouštěcí zařízení BAT
- 10 Záslepka otvoru pro čidlo

Uvedení do provozu a kontroly provozuschopnosti

- Před uvedením klapek do provozu a při následných kontrolách provozuschopnosti se musí zkontrolovat a provést funkční zkoušky všech provedení včetně činnosti elektrických prvků. Po uvedení do provozu se tyto kontroly provozuschopnosti musí provádět minimálně 2x za rok. Pokud se nenajde žádná závada při dvou po sobě následujících kontrolách provozuschopnosti, potom je možné provádět kontroly provozuschopnosti 1x za rok.
- V případě, že klapky z jakéhokoli důvodu nemohou plnit svou funkci, musí být zřetelně označeny. Provozovatel je povinen zajistit uvedení klapy do provozuschopného stavu a mezitím je povinen zajistit požární ochranu jiným vhodným způsobem.
- Výsledky pravidelných kontrol, zjištěné nedostatky a všechny důležité skutečnosti týkající se funkce klapek musí být zapsány do „POŽÁRNÍ KNIHY“ a neprodleně nahlášeny provozovateli.
- Před uvedením klapek se servopohonem do provozu je nutné provést následující kontroly. Kontrolu otáčení listu do havarijní polohy "ZAVŘENO" lze provést po odpojení napájení servopohonu (např. stisknutím testovacího tlačítka na termoelektrickém spouštěcím zařízení BAT nebo odpojením napájení od ELEKTRICKÉ POŽÁRNÍ SIGNALIZACE). Kontrolu otáčení listu zpět do polohy "OTEVŘENO" lze provést po obnovení napájení (např. uvolněním testovacího tlačítka nebo obnovením napájení z ELEKTRICKÉ POŽÁRNÍ SIGNALIZACE). Bez napájení lze klapku ovládat ručně a fixovat v libovolné požadované poloze. Uvolnění zajišťovacího mechanismu lze provést ručně nebo automaticky přivedením napájecího napětí. Doporučuje se provádět periodické kontroly, údržbu a servisní zásahy na požárním zařízení, pouze oprávněnými osobami. Autorizované osoby mohou být proškoleny výrobcem nebo autorizovaným distributorem. Při montáži požární klapy je třeba dodržovat všechny platné bezpečnostní normy a směrnice.
- Vizuelní kontrola správného zabudování klapy, vnitřního prostoru klapy, listu klapy, dosedacích ploch listu a silikonového těsnění.
- Pro pravidelnou nebo mimořádnou kontrolu vnitřku požární klapy lze použít mikrokamerové zařízení. Na každé požární klapce je revizní otvor. V případě kontroly kamerou vyjměte černou gumovou krytku, vložte kameru dovnitř klapy, zkontrolujte vnitřek a na konci kontroly nasadte gumovou krytku zpět, aby zakryla prázdný otvor.

U klapek s ručním ovládním je nutné provést následující kontroly

Kontrola ručního ovládním a tepelné pojistky

- **Pro kontrolu funkce ručního ovládním postupujte následovně:**
- Otočením listu klapy do polohy "ZAVŘENO" se provede následujícím způsobem:
 - List klapy je v poloze "OTEVŘENO".
 - Stiskněte ovládací tlačítko ručního ovládním pro otočení listu klapy do polohy "ZAVŘENO".
 - Zkontrolujte otáčení listu klapy do polohy "ZAVŘENO".
 - Zavírání listu klapy musí být plynulé a rychlé, ovládací páka musí být v poloze „ZAVŘENO“.
- Otočením listu klapy do polohy "OTEVŘENO" se provede následujícím způsobem:
 - Otočte ovládací páku o 90°.
 - Zkontrolujte otáčení listu klapy do polohy "OTEVŘENO".
 - Páka se automaticky zajistí v poloze "OTEVŘENO".
- **Kontrola funkčnosti a stavu tepelné pojistky se provede následujícím způsobem:**
 - Pro kontrolu funkce a stavu tepelné pojistky je možné ruční ovládním z tělesa požární klapy odmontovat. Ruční ovládním je k tělesu požární klapy připevněno čtyřmi šrouby M6.
 - Vyjmutím tepelné pojistky z držáku pojistky ručního ovládním se zkontroluje její správná funkčnost.
 - Ruční ovládním je označeno jako M1 až M5 v závislosti na síle zavírací pružiny.

U klapek se servopohonem je nutné provést následující kontroly

- Po odpojení napájení servopohonu (např. stisknutím testovacího tlačítka na termoelektrickém spouštěcím zařízení BAT nebo odpojením napájení od elektrické požární signalizace) zkontrolujte otočení listu do poruchové polohy "ZAVŘENO". Otočením listu zpět do polohy "OTEVŘENO" zkontrolujte obnovením napájení servomotoru (např. uvolněním testovacího tlačítka nebo obnovením napájení z elektrické požární signalizace).

U provedení s optickým hlásičem kouře je nutné provést následující kontroly

- Kontroly provozuschopnosti optického hlásiče kouře provádí pracovníci pověřené organizace, kteří mají odpovídající elektrotechnickou kvalifikaci a byli prokazatelně proškoleni výrobcem. Kontroly provozuschopnosti se provádí v rámci kontrol provozuschopnosti požárních klapek a to min. 1x za rok.
- Pro kontrolu funkce otočte list klapky do polohy "ZAVŘENO" s vypnutým ventilátorem nebo s uzavřenou regulací vzduchu umístěnou mezi ventilátorem a požární klapkou.

Demontáž krytu revizního otvoru

- Vyšroubovat šrouby s půlkulatou hlavou (2ks) a naklopením vyjmout kryt.



Detail krytu revizního otvoru

- Zajistěte, aby každá klapka byla plně zkontrolována z hlediska provozuschopnosti, ovládání by mělo být zahájeno z řídicího systému nebo ručním ovládáním. List klapky by se měl správně otevírat a zavírat a provoz by měl být předáním vizuálně zkontrolován a zdokumentován.

Jak postupovat po aktivaci pojistek Tf1 nebo Tf2

- Pokud dojde k přerušení tepelné pojistky **Tf1** (při překročení teploty mimo potrubí), je nutné vyměnit servopohon s vratnou pružinou. → viz strana 10.
- V případě přerušení tepelné pojistky **Tf2** (při překročení teploty uvnitř potrubí) je třeba vyměnit pouze náhradní díl ZBAT 72 (95/120/140) (dle aktivační teploty). → viz strana 10

X. ÚDAJE PRO OBJEDNÁVKU

Objednávkový klíč



* Rozměr DN 350 lze objednat pouze na kruhové potrubí v provedení RS

PŘÍKLADY:

FDMR CZ DN 200/300 .40 RS-ZN

Požární klapka FDMR, rozměr DN 200 mm, stavební délka 300 mm, provedení se servopohonem AC 230 V, standardní aktivační teplota 72 °C, bez instalační sady/rámu, přímé připojení k kruhovému potrubí, provedení z pozinkovaného materiálu, standardní silikonové těsnění.

FDMR CZ DN 200/300 .01 104 R2 RS-ZN IW G

Požární klapka FDMR, rozměr DN 200 mm, stavební délka 300 mm, provedení s ručním ovládáním, aktivační teplota 104 °C, s instalačním rámem R2, přímé připojení k kruhovému potrubí, provedení z pozinkovaného materiálu, impregnace proti vlhkosti, bezsilikonové těsnění.

1 | Typ požární klapky - FDMR

2 | Země dodání

3 | Rozměry klapky ØD → viz strana 19

4 | Stavební délka - 300 mm

5 | Provedení klapky

.01	Ruční ovládání a teplotní
.02	Ruční ovládání a teplotní (ZÓNA 1,2)
.11	Ruční ovládání a teplotní s koncovým spínačem („ZAVŘENO“)
.12	Ruční ovládání a teplotní s koncovým spínačem („ZAVŘENO“) (ZÓNA 1,2)
.80	Ruční ovládání a teplotní se dvěma koncovými spínači („OTEVŘENO“, „ZAVŘENO“)
.81	Ruční ovládání a teplotní se dvěma koncovými spínači („OTEVŘENO“, „ZAVŘENO“) (ZÓNA 1,2)
.40	Se servopohonem BF 230-TN (BFL, BFN 230-T) - napájecí napětí AC 230 V
.41 **	Se servopohonem BF 24-TN (BFL, BFN 24-T), s optickým hlásičem kouře ORS 142 K a napájecí jednotkou BKN 230-24-MOD (napájecí napětí AC 230 V)
.42	Se servopohonem ExMax-15-BF, s termoelektrickým spouštěcím zařízením ExPro-TT (ZÓNA 1,2) - napájecí napětí v rozsahu 24 až 230 VAC/DC
.50	Se servopohonem BF 24-TN (BFL, BFN 24-T) - napájecí napětí AC/DC 24 V
.51 **	Se servopohonem BF 24-TN (BFL, BFN 24-T), s optickým hlásičem kouře ORS 142 K (napájecí napětí AC/DC 24 V)
.63	S komunikačním a napájecím zařízením BKN 230-24-MOD a servopohonem BF 24-TN-ST (BFL, BFN 24-T-ST)
.63S **	S komunikačním a napájecím zařízením BKN 230-24-MOD, se servopohonem BF 24-TN-ST (BFL, BFN 24-T-ST) a s optickým hlásičem kouře ORS 142 K

** U rozměrů DN 100 mm až DN 200 mm (včetně), není optický hlásič kouře ORS 142 K součástí požární klapky a je dodáván volně ložený.

■ Podrobné informace ke klapkám ATEX (ZÓNA 1,2) → viz Dodatek

6 | Aktivační teplota

Ruční ovládání		Servopohon	
	72 °C *		72 °C *
104	104 °C	95	95 °C
147	147 °C	120	120 °C
		140	140 °C

* Standardní aktivační teplota

8 | Napojení potrubí

RS	Přímé připojení k kruhovému potrubí
RF	Připojení přes přírubu

7 | Montážní sada/rám

Bez instalační sady/rámu	
H	Instalační kotvy
R1	Instalační rám R1
R2	Instalační rám R2
R3	Instalační rám R3
R4	Instalační rám R4
R5	Instalační rám R5
R6	Instalační rám R6
R7	Instalační rám R7

9| Materiál a ostatní možnosti provedení

ZN	Pozink
A2	Nerez 1.4301 (AISI 304)
A4	Nerez 1.4404 (AISI 316L) - včetně impregnace klapky proti chemikáliím - typ PROMAT SR

10| Povrchová úprava

	Bez povrchové úpravy
IW	Impregnace listu klapky, impregnačním prostředkem PROMAT 2000 - impregnace proti vlhkosti
IA	Impregnace listu klapky, impregnačním prostředkem PROMAT SR - impregnace proti chemikáliím

11| Materiál těsnění za studena

	Silikonová pryž *
G	Pryž bez silikonu

* Standardní těsnění

Příslušenství**Instalační rám R****1| Typ instalačního rámu R1/R2/R3/R4/R5/R6/R7****2| Typ požární klapky - FDMR****3| Rozměry klapky $\varnothing D$ → viz strana 19****Instalační kotva****1| Typ příslušenství - instalační kotva****2| Typ požární klapky - FDMR****Údajový štítek**

- Datový štítek je umístěn na tělese klapky (příklad)

MANDÍK®		MANDÍK, a.s. Dobříšská 550, 267 24 Hostomice, Česká republika	
POŽÁRNÍ KLAPKA - XXXX			
ROZMĚR:		PROVEDENÍ:	
VÝR. ČÍSLO:		HMOTNOST (kg):	
KLASIFIKACE:			NÁVOD
TPM XXX/XX	Cert.: 1391-CPR-XXXX/XXXX, PoV: PM/XXXX/XX/XX/X	XX	EN 15650:2010



Výrobce si vyhrazuje právo na změny výrobku.
Aktuální informace o výrobku jsou uvedeny na www.mandik.cz

MANDÍK[®]

www.mandik.cz

